



مجله علمی سلام

سال سوم، شماره ۵ و ۶، بهار ۱۳۹۲

مقالات این شماره:

- جایگاه امام ابوحنیفه در حدیث
- اکراه و نقش آن در رفع مسئولیت جزایی
- شناخت کلی جرایم کمپیوتری و اینترنتی (جرایم مدرن)
- سیستم های مروج اصول محاکمات جزائی
- د استبداد او استعمار پر ضد د سید جمال الدین افغانی مبارزه
- په اسلام کې د بنځې مقام
- الإصلاح السياسي عند الإمام محمد الغزالي (عربی)
- مقایسه قوانین ساختمانی روسی با آمریکایی در عرصه حفاظتی و اقتصادی افغانستان (انگلیسی)

بِسْمِ اللَّهِ الرَّحْمَنِ الرَّحِيمِ



مجله علمی سلام

سلام، یک مجله علمی و تحکیم شده است که بحث های علمی را در همه میدانهای معرفت بعد از تحکیم به نشر میسپارد، و در هر شش ماه یکبار از طرف پوهنتون سلام به نشر میرسد.
مجله علمی، محکمة، تعنی بنشر البحوث العلمية بعد تحکیمها تصدر كل ستة اشهر من جامعة سلام في العاصمة الافغانية - کابل.

آدرس:

پوهنتون سلام

چهارراهی گل سرخ، کلوله پشته

کابل افغانستان

آدرس الکترونیکی:

salamuk@salam.edu.af

ویسایت:

www.salam.edu.af

صفحه فیسبوک:

www.facebook.com/salamuniversityafg

په سلام څېړنيزی مجله کې د څېړنو د نشرولو ضوابط:

1. مجله د نشر لپاره په ملی ژبو سر بيره په عربي او انگليسي ژبو څېړني او علمي بحثونه د نشر لپاره مني، مگر په دی شرط چي په نورو ژبو د ليکل شوو بحثونو لنډيز د ملی ژبو څخه په يوي ژبی او په ملی ژبو ليکلو شوو بحثونو لنډيز په عربي يا انگليسي ژبه د مضمون د ليکونکي لخوا د مضمون تر څنگ مجلی ته وسپارل شي.
2. مجله به په کال کي دوه گني څېړيږي.
3. مجله د بيلابيلو اجتماعي او علمي ډگرونو پوري اړوند هغه څېړني څېروي چي په منهجي لحاظ درستي، او په علمي او فکري لحاظ اصالت ولري (يعني د بل چا څخه نه وي اخيستل شوي).
4. سلام مجله يواځي هغه څېړني نشر ته سپاري چي مخکي د کتاب په بڼه او يا په کومه مجله او يا هم د کومي بلی لاري نه وي نشر شوي.
5. د بحث صفحاتو شمير بايد د ۱۵ صفحهو (A4 سايز) څخه کم او د ۵۰ څخه زيات نه وي، ددي څخه د زياتوالي او کموالي په صورت کي به د مدير تحرير موافقه اړينه وي.
6. تر څو چي د بحث ظاهري بڼه درسته نه وي او اولني شرطونه يي نه وي پوره کړي د تحکيم لپاره به نه اخيستل کېږيږي.

د بحث د نشرولو اجراءات:

1. کومه څېړنه او بحث چيپه مبدئي لحاظ د نشر وړ وي ليکونکي يي بايد د سافټ کاپي سره سره پرنت کړي دري نسخي د مجلي دفتر ته وسپاري.
2. مجله هره څېړنه اړونده متخصصينو ته د تحکيم (ددي فيصلي لپاره چي بحث په مجله کي د نشر وړ دي او که نه) لپاره ليري.
3. د بحث په بات د متخصصينو راي نهائي بلل کيږي.
4. د تحکيم څخه وروسته که بحث د نشر وړ گنلي شوي وه او څه تعديل او بدلون په کښي مطلوب وه نو ليکونکي ته به د هغه تعديلاتو د اجراء لپاره بيرته ليرل کيږي.
5. د تصحيح نه وروسته بايد د ايميل د لاري او يا هم په سي ډي کي د يوي کاپي سره مجلي دفتر ته سپاري، تر څو نشر لپاره آماده شي.
6. هغه بحثونه او څېړني چي په مجله کي د نشر څخه پاتي شي بيرته ليکوال ته سپارل د مجلي مسؤوليت نه دي.

رئيس تحرير

پوهاند دكتور محمد لبيب بلخي

رئيس پوهنتون سلام

مدیر تحریر

پوهنوال دكتور مصباح الله عبدالباقي

معاون علمی پوهنتون سلام

هیأت مدیره

- دكتور رفيع الله عطاء (معاون ادارى پوهنتون سلام) ❁
- پوهنوال دكتور عبدالباقي امين (رئيس مركز مطالعات استراتيژيک و منطقوى) ❁
- پوهندوى دكتور فضل الهادى وزين (استاد پوهنځى شرعيات پوهنتون کابل) ❁
- پوهنمل محمد نعيم جليلى (استاد پوهنتون سلام) ❁
- دكتور محبوب الرحمن صافى (آمر ديپارتمنت عربى پوهنتون سلام) ❁
- پوهندوى وزير محمد سعيدى (استاد پوهنتون سلام) ❁

فهرست مقالات

- 2..... سربزه
- 5..... جایگاه امام ابوحنیفه در حدیث
- 27 اکراه و نقش آن در رفع مسئولیت جزایی
- 45 شناخت کلی جرایم کمپیوتری و انترنتی (جرایم مدرن)
- 65 سیستم های مروج اصول محاکمات جزائی
- 71 د استبداد او استعمار پر ضد د سید جمال الدین افغانی مبارزه
- 85 په اسلام کې د بنحې مقام
- 109..... الإصلاح السياسي عند الإمام محمد الغزالي

سريزه

د سلام علمي مجلې دا گڼې په داسې وخت کې د طباعت جامه اغوندي چې په افغانستان کې د لوړو زده کړو بهير په بيلا بيلو برخو کې پرمخ روان دی، تر يوې کچې هغه تشه هم په ډکيدو ده چې د څېړنو او علمي تحقيقاتو په ميدان کې يې وجود درلود، ځکه چې اوس بيلا بيل دولتي او خصوصي پوهنتونونه او د لوړو زده کړو مؤسسات علمي او تحقيقي مجلې نشر ته سپاري، سره له دې چې ددې مجلو په نشر کې به هغه لوړ علمي نړيوال معيارونه به په نظر کې نه وي نيول شوي چې بايد دداسې مجلو په نشر کې په نظر کې ونيول شي، خو سره له دې بيا هم دا پرمختگ د يادونې وړ دی.

خو يوه لويه ستونزه چې زموږ د لوړو زده کړو د سيستم په شمول د هيواد ټوله راتلونکې ورسره لاس او گريوان ده هغه ستونزه داده چې تر اوسه پورې زموږ د هيواد ټول سيستم د يوې ملي پلان گذارې پرته پرمخ روان دی، د دولت په سطح هيڅ داسې مرکزي اداره وجود نه لري چې دا را په گوته کړي چې د بشري منابعو له نظره زموږ د هيواد اوسني صورت حال څه دی، موږ خپل هيواد او د خپل هيواد اقتصاد په کومو خطونو درول غواړو، تر کومه حده خپل هيواد صنعتي کولو لور ته وړو، د معادنو د استخراج په اړه موږ څه پاليسي لرو، په زراعت باندې بايد څو فيصده اهتمام وکړو، د ادارې او استراتيژيکو څېړنو په ميدان کې څومره افرادو ته اړتيا لرو... په دې ټولو ميدانونو کې موږ څومره بشري منابع لرو او په کومو ساحاتو او ميدانونو کې زموږ اړتيا پوره کوي او په کومو ساحاتو کې نوو بشري منابعو تيارولو ته اړتيا لرو، تر څو د همدې ضرورتونو او اړتياو سره سم په دولتي او خصوصي پوهنتونونو کې پوهنځي او د پيارتمتونه ايجاد کړي شي، په اوسنيو ظروفو او شرايطو کې خو داسې معلوميري چې موږ لوړې زده کړې د ټولني د اړتياو سره تړل نه غواړو له همدې امله يو شمير علمي ميدانونه او رشتې په بشپړه توگه له ياد څخه غورځول شوي دي، نه پکښې محصلين رغبت لري او نه دولت غواړي چې هغې لور ته محصلين وهڅوي، بلکه يو شمير رشتې خو داسې دي چې زموږ ټولنه ورته په راتلونکې کې جدي اړتيا لري خو نه د هيواد په دننه کې او نه د هيواد څخه بيرون (په کومو هيوادونو کې چې افغانانو ته سکالرشپونه ورکول کيږي) په هغې رشتو کې زده کړې ته افغان ځوانان هڅول کيږي، چې دا به په راتلونکې کې د عرضې او تقاضا ترمنځ يوه لويه نا انډولې رامنځ ته کړي، چونکه د بشري منابعو د تيارولو يواځيني مرجع د لوړو زده کړو محترم وزارت دی له دې امله دا پلان گذاري دلته ډيره اړينه ده.

په عين حال کې يوه بله ستونزه چې خصوصي پوهنتونونه او د لوړو زده کړو مؤسسات ورسره لاس او گريوان دي هغه دا ده چې د ښه او بد ترمنځ د تمميز څخه پرته د ټولو خصوصي پوهنتونونو او مؤسساتو پر ضد يو ډول پروپاگانده کول او يو ډول ذهنيت ايجادول دي، په رسنيو کې د ټولو خصوصي پوهنتونونو په اړه دا تبليغات کيږي چې هلته د تعليم او تدريس کيفيت ډير تپت او رالويدلی دی، او د لوړو زده کړو د محترم وزارت اصول او لوائح نه رعيت کيږي، يواځې د پيسو د راټولولو وسيله گرځيدلي دي، په دې کې شک نشته چې يو شمير خصوصي پوهنتونونه او د لوړو زده کړو مؤسسات همداسې دي چې هلته د لوائحو او اکاديميکو نورمونو اصلا رعيت نه کيږي، مگر ددې ترڅنگ يو شمير پوهنتونونه او مؤسسات داسې هم شته چې هلته په کيفيت او سويه باندې ځانگړې اهميت کيږي، هلته لوائح او مقررات په بشپړه توگه رعيت کيږي، د لوړو زده کړو محترم وزارت په دې اړه مثبت رول لوبولی شي، او هغه داسې چې د سياسي او څه نورو

ملحوظاتو په نظر کی د نیولو څخه پرته بڼه او خراب پوهنتونونه او مؤسسات سره تفکیک او خلکو ته یې اعلان کړي، تر څو د اعتماد وړ پوهنتونونه او تش په نامه اداری سره تفکیک او جلا شي.

ددی گنی مضامین

د سلام علمي مجلی په دی گڼه کی مورډیر متنوع مضامین لرو، چی د علم او معرفت بیلا بیلو اړخونو ته شامل دي.

لومړی مضمون د امام ابوحنیفه د حدیثي حیثیت په اړه دی، امام ابوحنیفه چونکه د یو فقیه په حیث ډیر لوی شهرت لري او څه پخوانیو محدثینو د هغی په حدیثي حیثیت څه خبری هم راپورته کړی وی، له دی امله په دی مضمون کی دا څیړل شوی چی یو عالم تر هغه په فقه کی مجتهد نشي کیدلی تر څو چی په حدیثو کی ځانگړتیا ونه لري، په بیلا بیلو دلائلو دا ثابته کړی شوی ده چی امام ابوحنیفه په حدیثو کی ځانگړی حیثیت درلود او په روایت حدیث، درایت حدیث او جرح او تعدیل کی لوی امام وه، بناء هغه ټولی خبری بی بنسټه دي چی ددی امام د حدیثي حیثیت په اړه کیري او یا شوي دي.

دویم مضمون چی یو ځوان څیړونکی لیکلی دی د اهلیت د موانعو څخه د یو بنسټیز مانع (جبر او اکراه) په اړه دی، په دی کی دا څیړل شوي دي چی اکراه څو ډولونه لري او دا یې څیړلي دي چی اکراه او جبر کله او د کومو شرائطو لاندی د اهلیت له موانعو څخه شمیرل کیري، او هغه کومه اکراه ده چی د تکلیف مانع نه شمیرل کیري.

دریم مضمون د کمپیوټري او انټرنیټي جرائمو په اړه دی، دا جرائم چونکه زمونږ په هیواد کی ډیر رواج نه لري، له دی امله په دی مضمون کی په عامه توگه ددی جرائمو یو کلي جمع بندی او تقسیمات وړاندی شوي دي، دا جرائم چونکه نوي دي او ټول جهان ورسره لاس او گریوان دی، سره له دی چی تر اوسه زمونږ په هیواد کی دومره اغیزه نه لري خو بیا هم د حقوقو او قانون د یو شاگرد لپاره یې لوستل ډیر اړین او ضروري دي.

څلورم مضمون د مروجو جزائي محاکماتي سیستمونو د اصولو په اړه دی، په دی کی دوه رائج سیستمونه څیړل شوي دي، چی یو یې اتهامي سیستم دی چی په دی سیستم کی متهم او اتهام واردونکی دواړه د محکمی په وړاندی د یو ډول حقوقو څخه برخمن وي، او دویم سیستم تفتیشي سیستم دی چی د دولت عدلي کارمندان پرته له دی چی د اتهام منتظر شي پخپله تفتیش کوي او بیا هغی ته د عدلي ارگانونو له پلوه جزاء ټاکل کیري، دا دواړه سیستمونه بیا د افغانستان د جزائي محاکماتو د سیستم سره پرتله شوی دی.

پنځم مضمون د نوي عصر د مصلح سید جمال الدین افغاني او د استعمار او استبداد پر ضد د هغی د مبارزاتو په اړه دی، چی دا پکښی څیړل شوي دي چی د نابغه شرق سید جمال الدین افغاني له نظره د اسلامي نړی د مشکلاتو بنسټیز لاملونه همدا دوه ؤ، یو په اسلامي نړی کی د استعمار موجودیت او دویم په اسلامي هیوادونو کی د استبدادي نظامونو موجودیت، دی نتیجی ته د رسیدلو وروسته یې بیا خپل ټول ژوند د همدی دوه ناخوالو پر ضد په مبارزه کی مصرف کړ. په دی گڼه کی شپږم مضمون د شیخ محمد الغزالي له نظره د سیاسي اصلاح په اړه دی، په دی کی لیکوال د شیخ محمد الغزالي له نظره حاکمیت، شورايت، استبداد او استعمار ته کتنه کړی ده، چی حکومت او حاکمیت د شیخ محمد الغزالی له نظره په امت باندی یو مؤثر ترین عنصر دی، او شورايت د هغه د اصلاح لپاره بنسټیز عنصر بلل کیري، او استبداد او استعمار په سیاسی لحاظ ددوي له نظره تر ټولو ستر فسادونه شمیرل کیري.

اوم مضمون د سيول انجینري په اړه دی په دی مضمون کی څیړونکي د استرکچر لپاره د روسیې اصول د امریکا د (IBC 2009) د استرکچر د اصولو سره پرتله کړي دي، او ددی کوشنېس یې کړی چی دی نتیجی ته ورسیري چی په امنیتي او اقتصادي لحاظ کوم کوډ د افغانستان لپاره زیات موزون او مناسب دی.

مور په داسی حال کی چی دا موضوعات د درنو لوستونکو مخی ته ردو هیله لرو چی ددی موضوعاتو څخه به استفاده وکړي او هیله لرو چی د علمي غنامندی لپاره یې نقد کړي او خپل نقد چی باید د علمي معیارونو په نظر کی نیولو سره لیکل شوی وي د مجلی دفتر ته راولیري چی مجله به یې د خپل طرز العمل سره سم نشر ته سپاري.

په درنښت

د مجلی مدیر مسؤل

جایگاه امام ابوحنیفه در حدیث

پوهاند دکتور محمد اسماعیل لیب بلخی

الحمد لله والصلاة والسلام على خير خلق الله وعلى آله واصحابه ومن اهتدى بهداه وبعد شخصيتهای علمی و فرهنگی اگر جوانب مختلف زندگی شان مورد تحقیق و ارزیابی قرار نگیرد از یکطرف نسل جوان و معاصر کشور از میراث فرهنگی کشور خویش غافل و بی خبر مانده و از طرف دیگر در شناخت چهره حقیقی و واقعی آنها اشتباهات و نادرستیها به میان آمده قضاوت روی هوا و هوس و جهل صورت میگیرد چه خوب است که جوانان کشور آگاهی درست و واقعی و تحقیق شده را دریافت ، و معلومات و قضاوتهای خویش را روی معیارهای علمی و منطقی در مورد تاریخ مردان وطن خویش داشته باشند.

و چون اکثر جوانان از بعد مهارت امام در حدیث آگاهی ندارند و بیشتر مردم امام را تنها به حیث یک فقیه می شناسند بنابراین تصمیم گرفتم که راجع به موضوع جایگاه امام ابوحنیفه در حدیث مقاله را به نگارش بگیرم و به دست نشر بسپارم تا باشد در نشر علم و پخش حقایق تاریخی و معرفی شخصیتهای علمی و تاریخی میهن عزیزمان سهم شوم اینک به یاری و نصرت الله متعال به نگارش این مقاله پرداخته و معلومات و اندوخته هایم در پیرامون این امام را با استفاده از مراجع و مآخذ مهم به خوانندگان خویش تقدیم میدارم.

تمهید:

هرگاه بخواهیم جایگاه امام اعظم ابوحنیفه نعمان بن ثابت رحمة الله علیه را در حدیث واضح سازیم این امر متقاضی آنست که جوانب مختلف موضوع را مورد بحث و بررسی قرار داده ابعاد آنرا کنجکاوی نماییم تا موضوع به صورت بهتر روشن شده و به نتیجه مستدل دست یابیم، لذا ناگزیریم که موضوع را تخصصی بحث نموده از حفظ امام ابوحنیفه و روایتش ، و از شروط ایشان در روایت حدیث ، و آیا اینکه اوشان از اهل جرح و تعدیل بوده ؟ و آیا کسی را جرح و تعدیل نموده است؟ و از مسائید ، روایات و احادیث که از او روایت شده تا چه اندازه جمع آوری و تدوین یافته ذکر بعمل آریم ، سپس آرا و نظریات دانشمندان حدیث و پیش گامان این فن را، راجع به حفظ ، علم، فقه، عقل، ورع و تقوای امام عرضه نماییم تا بصورت درست روشن شود که امام ابوحنیفه چه نقشی در حدیث داشته و چه مکان و جایگاهی را در آن احراز کرده است ، و موضوع را طی چند عنوانین مطرح بحث قرار میدهم.

حفظ وروایت امام

نخست: امام ابوحنیفه حافظ حدیث است

کلمه حافظ از مصطلحات علم حدیث است که به آن دسته از علمای حدیث که از صفات خاصی برخوردار باشند اطلاق میگردد تعبیر و تعریفهای مختلفی در مورد حافظ ارائه شده است سیوطی در کتاب تدریب الراوی گفته است: شیخ تقی الدین سبکی گفته که از جمال الدین مزی راجع به تعریف حافظ پرسیدم، وی در پاسخ گفت: این امر به اهل هر زمان برمی گردد،^۱ مفاد این قول آنست که مدار تعریف عرف هر زمان و هر منطقه بوده از یک عرف تا عرف دیگر تغییر میکند، و بدین سان ابو غده در تعلیقی که بر کتاب "قواعد فی علوم الحدیث" تهانوی دارد میگوید: مدار تعریف در هر زمان به اهل و باشندگان آن زمان برمیگردد؛ محدث در زمان ما به کسی گفته میشود که سروکار بیشتر به مطالعه کتابهای حدیث، درس و تدریس آنها داشته و از استادان و شیوخ حدیث اجازه حاصل نموده و به معانی حدیث از لحاظ روایت و درایت آگاهی داشته باشد، و حافظ کسی است که چون حدیث را بشنود میداند که مأخذ این حدیث کتابهای صحاح یا غیر آنها است و تا حدود یک هزار حدیث را با معنی حفظ دارد.

البته میدانیم که اصطلاحات حافظ، حاکم، حجت و امثال اینها از اصطلاحات متأخرین بوده از علمای سلف پیشین نقل نشده است.

امام ذهبی کتابی دارد بنام تذکره الحفاظ که بیوگرافی گروهی از صحابه و غیر صحابه را در آن آورده که از برخی آنها عشر {یک دهم} آنچه که در تعریف حافظ دانشمندان متأخرین ذکر کرده اند - روایت نشده است. امام ذهبی در کتابش امام ابوحنیفه را در طبقه پنجم از محدثین ذکر کرده و شرح حال او را در تذکره الحفاظ آورده است و درین طبقه ذهبی محدثین بزرگ امثال عبیدالله بن عمر، عقیل بن خالد، هشام دستوائی، ابن جریح، ابن ابی لیلی، اوزاعی، مسعر بن کدام و معمر بن راشد که از محدثین مشهور اند ذکر میکند.^۲ که این خود دلالت بر آن دارد که امام ابوحنیفه در حدیث از جمله آن حافظانی است که هیچ انسان منصفی در حفظ و امامتش شک و تردیدی ندارد.

بناءً امام ابوحنیفه حافظ و محدثی است که حفاظ حدیث بدان سان که از امام احمد، بخاری، ابن معین و ابن مدینی اخذ حدیث کرده اند از وی نیز تلقی نموده اند.

صاحب: الجواهر المصنیه به نقل از کتاب تعلیم می گوید: امام ابوحنیفه مذهب خویش را حدوداً از چهار هزار نفر گرفته است.^۳ این امر دلالت بر آن دارد که امام ابوحنیفه از استادان بیشماری، حدیث شنیده، حفظ نموده و روایت کرده است.

^۱ - تدریب الراوی، جلال الدین سیوطی ص ۱۰ تحقیق دکتورا احمد هاشم دارالکتب العلمیه بیروت سنة ۱۴۰۵هـ

^۲ - تذکره الحفاظ ۱/۱۶۸-۱۶۹ تألیف ابی عبد الله شمس الدین ذهبی - دار احیاء التراث العربی بیروت لبنان

^۳ - الجواهر المصنیه فی طبقات الحنفیه ج ۱ ص ۲ تألیف عبد القادر القرشی - حیدر آباد الدکن ۱۳۳۲هـ

مکی ابن ابراهیم گفته است: امام ابوحنیفه دانشمند ترین روزگار خویش بود.^۱ مطلق ذکر یافتن دانشمند و عالم دران روزگاران مستلزم آنست که امام در حدیث و حفظ آن به پایه قرارداد که میتوان او را حافظ نامید ابو یوسف گفته است: در تفسیر حدیث دانا تر از ابوحنیفه ندیده ام. تهانوی به نقل از "جامع بیان العلم" ذکر نموده که یزید بن هارون گفته است: من هزار کس را دریافتم و از اکثر آنان چیزی ننوشتم و در میان آنان فقیه و پرهیزگارتر و دانشمندتر از پنج کس ندیدم که اول آنها ابوحنیفه است.^۲

راجع به دانش و حفظ و ذکاء امام بسا از علماء و شیوخ حدیث گواهی داده اند و مراد به علم در آن زمان علم قرآن و حدیث بود، اعلم الناس به کسی گفته میشد که سطح دانشش در قرآن و حدیث از دیگران بیشتر بود آنکه عالم حدیث باشد بی تردید حافظ حدیث است. مؤلف عقود الجمان میگوید: ابوحنیفه از بزرگان حفاظ حدیث و از ارکان ایشان بوده و هرگاه اعتنا و اهتمامش به حدیث زیاد نمی بود استنباط مسائل فقهی هیچگاه برایش مهیا نمیشد.^۳

بنابراین کسیکه بدین پندار است که ابوحنیفه اهتمام به حدیث نداشته و از حفاظ حدیث نبوده است یا حاسد و یا متساهل در قضاوت خویش میباشد.

بنبید چگونه کسیکه به حدیث اهتمام و اعتنا نداشته و از حفاظ حدیث نبوده باشد میتواند به این پیمانۀ مسائلی را که از شما ربیرون است استنباط نماید؟

امام ابو یوسف از شاگردانش میگوید: هیچ کسی را دانایتر به تفسیر حدیث و عالمتر به مواضع نکته های فقهی در آن از ابوحنیفه ندیده ام، وهم گفته است: در چیزی از مسائل با او مخالفت می نمودم سپس می اندیشیدم در نتیجه در آخر نظر او را نجات دهنده ترمی یافتم، و هرگاه میلان به حدیث می نمودم بیشش او را نسبت به خود درباره حدیث صحیح بیشتر می یافتم و نیز گفته است، هرگاه امام ابوحنیفه قولی را مؤکد می ساخت آنگاه من بر مشایخ کوفه می گشتم که آیا برای تقویه قول او حدیث یا اثری را می یابم؟ گاهی دو یا سه حدیث را می یافتم و آنرا برایش می آوردم در برخی از آنها می گفتم: این حدیث صحیح نیست و یا می گفتم معروف نمی باشد، می گفتم: این حرف چرا در حالیکه با قول شما موافقه دارد؟ می گفتم: من از علم اهل کوفه آگاهم.^۴

از اعمش روایت شده که ابوحنیفه نزد وی قرار داشت و از چند مسئله ای پرسیده شد به ابوحنیفه گفت درین مسائل چه می گویی؟ امام ابوحنیفه پاسخ داد اعمش گفت روی چه دلیلی می گویی؟ گفت: به اساس احادیثی که از تو روایت کرده ام و احادیث زیادی را با سندش ذکر کرد، اعمش گفت: همین بس است، آن احادیثی را که من برای تو در صد روز گفته ام در یک ساعت آنها را به من بازگو می داری، نمیدانستم که توبه این احادیث عمل مینمایی؟ ای گروه فقهاء شما حیثیت داکتران را دارید و ما دوا فروشانیم و توای (ابوحنیفه) هر دوراه را گرفته ای. هیشمی پس از نقل این حکایت گفته

^۱ - قواعد فی علوم الحدیث ص ۳۰۸ تألیف ظفر احمد عثمانی تحقیق عبد الفتاح ابو غده - مکتب مطبوعات الاسلامیه حلب الطبعه الخامسة سنة ۱۴۰۴ هـ

^۲ - قواعد فی علوم الحدیث ص ۳۰۹

^۳ - عقود الجمان شمس الدین محمد بن یوسف الصالحی ص ۱۵۲ حید آباد الدکن ۱۲۹۴ هـ

^۴ - الخیرات الحسان فی مناقب الامام الأعظم ابی حنیفة النعمان ص ۶۱ تألیف ابن حجر الهیثمی - کراچی سنة الطبع ۱۴۰۱ هـ

است: « حفاظ از مسانید امام ابوحنیفه احادیث بیشماری تخریج نموده که بسیاری از آنها به سند متصل به ما رسیده و در مسانید استادان ما ذکر یافته و من به خاطر جلوگیری از اطاله حذف نموده ام.^۱»

و باید دانست که راجع به شرح حال امام ابوحنیفه حافظ شمس الدین محمد بن احمد بن عبدالهادی مقدسی حنبلی در کتابش "المختصر فی طبقات علماء الحدیث" بحث تفصیلی نموده و از وی به خوبی یاد کرده و او راستوده است ، و التزام مقدسی درین کتاب این است که در آن جزاز حافظان حدیث یاد به عمل نمی آورد .^۲

و بدین سان امام شمس الدین ابو عبدالله محمد بن ابی بکر مشهور به ابن ناصرالدین در کتابش بدیعة البیان عن موت الأعیان و جمال الدین یوسف بن حسن بن احمد الصالحی الحنبلی مشهور به ابن المبرد در کتابش طبقات الحفاظ و حافظ جلال الدین سیوطی در کتابش طبقات الحفاظ و علامه محمد بن رستم بن قباء الحارثی البدخشی در کتابش تراجم الحفاظ، که همه راجع به حافظان حدیث تحریر و تألیف یافته است شرح حال امام ابوحنیفه را به حیث یک حافظ حدیث ذکر کرده اند.^۳

و علامه شمس الدین محمد بن یوسف الصالحی الدمشقی الشافعی کتابی راجع به شرح حال امام نوشته و بابتی را در آن عنوان داده: «الباب الثالث والعشرون فی بیان کثرة حدیثه و کونه من اعیان الحفاظ من المحدثین» یعنی باب ۲۳ در بیان کثرت حدیث او، و اینکه از برجسته گان حفاظ است ، و درین باب آورده و گفته است: باید دانست که امام ابوحنیفه رحمه الله تعالی از کبار حفاظ حدیث است ، و حافظ ابو عبدالله ذهبی در کتاب زیبایش ؛ « طبقات الحفاظ از وی ذکر بعمل آورده است ذهبی درین کارش مصیب بوده و کارنیکی را انجام داده چرا اگر اهتمام امام به حدیث زیاد نمی بود استنباط مسائل فقه برایش میسر نبود چه او نخستین کسی است که از دلایل استنباط کرده است.^۴»

و بدین گونه اسماعیل عجلونی در کتابش: عقدالجوهر الثمین بیوگرافی تفصیلی امام ابوحنیفه را ذکر نموده و در آن واضح ساخته که امام ابوحنیفه از امامان حدیث و از اهل این علم است و بعد از اینکه طعن عیب جوین امام را رد کرده است گفته است: فهو رضی الله عنه حافظ حجة فقیه لم یكثر فی الروایة لما شدد فی شروط الروایة والعمل وشروط القبول^۵

امام ابوحنیفه رضی الله عنه حافظ، حجت و فقیه می باشد از آنجاییکه در شروط روایت، تحمل و شروط قبول تشدد دارد اکثر در روایت نموده است.

و از علما و دانشمندان معاصر وهبی سلیمان الخواجی در کتابش حیاة الامام الاعظم ابوحنیفه به نقل از شیخ محمود حسن خان گفته است ، احادیث امام ابوحنیفه را گروه های بیشماری از علما و حفاظ حدیث جمع آوری کرده اند که از آنجمله می توان دانشمندان ذیل را نام برد:

۱- الخیرات الحسان ص ۶۱

۲- تبیض الصحیفة بمناب الامام ابی حنیفة ص ۲۴ تألیف جلال الدین السیوطی - کراچی سنة ۱۴۱۰هـ

۳- تبیض الصحیفة ص ۲۴

۴- عقود الجمال تألیف شمس الدین محمد بن یوسف الصالحی الشافعی ص ۳۱۹ - حیدرآباد الدکن سنة ۱۲۹۴هـ

۵- عقدالجوهر الثمین تألیف اسماعیل بن محمد العجلونی - مصر سنة ۱۳۲۲هـ

ابوبکر محمد بن ابراهیم الاصفهانی از علمای حنابله، حافظ، ثقة امام ابو عبدالله محمد بن احمد، هروی بغدادی، حافظ صدرالدین موسی بن زکریا مصری معروف به حصفکی، حافظ نجم الدین احمد بن عمر زاهد مشهور، حافظ ابومحمد عبدالله بن محمد حارثی معروف به استاد، حافظ ابوالقاسم طلحة بن محمد بغدادی، حافظ حجت ابو الحسن محمد بن المظفر بن موسی بغدادی، حافظ مشهور ابونعیم، احمد بن عبدالله اصفهانی، شیخ حافظ محمد بن عبدالباقی انصاری، حافظ ابواحمد عبدالله جرجانی معروف به ابن عدی، حافظ حسن بن زیاد لؤلؤیی، حافظ عمر بن حسن اشتانی، حافظ عمر بن حسن کلاعی، قاضی ابویوسف یعقوب بن ابراهیم انصاری، امام محمد بن حسن شیبانی، شیخ حماد بن ابی حنیفة، حافظ ابوالقاسم عبدالله بن محمد بن ابی العویم السعدی حافظ ابو عبدالله حسین بن محمد خسرو بلخی و دیگران.^۱

رویهمرفته امام ابو حنیفه امام و حافظ حدیث بوده که به حدیث رسول الله صلی الله علیه وسلم از لحاظ حفظ و فهم و فقه آن اهتمام زیاد داشته و به صحت آن امام و توجه خاص مبذول نموده و مذهب فقهی خویش را بر آن بنا نموده، مسائل و احکام را از احادیث رسول الله صلی الله علیه وسلم استخراج و استنباط نموده است و این بسنده است که شعبه بن حجاج با آنکه در حکم به رجال متشدد است راجع به امام می گوید: "کان والله حسن الفهم و جید الحفظ".^۲

به الله سوگند که (ابوحنیفه) از فهم خوب و حفظ بهتر برخوردار بود، و این تصریح واضح و شهادت راست به قوت حفظ ابوحنیفه است آنهایی که او را به ضعف حدیث تهمت می زنند مبهورت و سرگشته می سازد، و این شهادت از امام دینداری متشدد در رجال حدیث که توأم با سوگند به الله به برتری حفظ ابی حنیفه صادر شده است با این شهادت، تضعیف حفظ امام ابوحنیفه که از تعصب و حقد نشأت کرده است درهم می افتد و ثابت میشود که او از کبار حفاظ حدیث بوده و از کسانی است که احادیثش را حفاظ میگیرند و در حفظ و روایتش اعتماد دارند.

دوم: شرط امام در قبول روایت حدیث

هر عالم و محدث در روایت حدیث، اخذ و تحمل آن شروطی دارد و آن عبارت از آن اصول و مبانی است که منهج و روش حدیثی خود را بر آن بنا نموده، خواه به آن اصول و شروط صراحت نموده باشد یا اینکه صراحتی از وی درین مورد نیامده باشد، بگونه مثال امام بخاری در روایت حدیث ملازمت زیاد شاگرد با استاد را شرط میدانند و مسلم تنها ثبوت ملاقات و دیدار شاگرد با استاد را کافی میدانند، و بدین سان سایر ائمه حدیث برای روایت شروطی دارند هر چند که صراحت نکرده باشند که حدیث را بدون این شروط قبول ندارند لیکن علما از مناہج و روش ایشان در روایت حدیث شروط آنان را استنباط می کنند، بدین اساس رساله های در شروط ائمه حدیث تألیف شده است مثل: "شروط الائمة الستة" که حافظ مقدسی تألیف نموده و "شروط الائمة الخمسة" که حازمی تألیف کرده است.^۳

همینگونه امام ابوحنیفه رحمه الله در روایت حدیث شروطی دارد که ما آنرا از منهج و اصول مذهب فقهی وی و از نحوه تعاملش با احادیث درک میکنیم ابوحنیفه در قبول اخبار و روایات تشدد میکرد، و شروطی سختی را در قبول احادیث می گذاشت، و این بدان خاطر که در عصر وی حرکت وضع و ساختن حدیث قوت و هر طرف انتشار یافته بود،

^۱ - زندگی امام ابوحنیفه ص ۱۰۴-۱۰۵ تألیف زممرک عابد پاکستان پشاور سال طبع ۱۳۶۳ ش

^۲ - الخیرات الحسان ص ۳۴

^۳ - این دو رساله در یک مجله به چاپ رسیده و از طرف دارالکتب العلمیه (بیروت لبنان) نشر شده است.

عراق در آن روزگار مصدر حرکت‌های فکری و انقلابی در جهان اسلام بود، ازینرو بستر خوبی برای وضع و میدان وسیع و نرمی برای وضاعین به حساب می‌رفت که این امر ابوحنیفه را واداشت تا در باب قبول حدیث احتیاط بیشتر و تثبیت زیادتر داشته باشد، بدین اساس امام جزاحادیث مشهور و منتشر در میان ثقات معتمد را نمی‌پذیرفت، و در باب احتیاط و تشدد از محدثان دیگر فراخ‌تر فکر میکرد روی این امر احادیثی را تضعیف می‌نمود که در نزد دیگران صحیح و مقبول بودند.^۱ البته باید دانست که مراد از شروط درین بحث شروط متفق علیه میان علماء: چون اسلام، بلوغ، عدالت و امثال آنها نیست بلکه مراد از شروط: همان شروط امام است که در روایت حدیث و قبول اخبار اختصاص یافته است، و این روی اسباب خاصی بود که امام را به واداشت تادرروایت حدیث و قبول اخبار چنین شروطی داشته باشد، و ازین اسباب فضای فکری روزگاری که امام در آن زندگی داشت، منهج و روشی خاصش در استدلال، و اصول و مبانی که مذهبش را به آن بنا نموده، بوده می‌تواند.

امام ابوحنیفه در سال ۸۰ هجری چشم به دنیا گشوده و در پایان قرن اول و اوائل قرن دوم به نضج و پختگی فکری رسید از اینرو وی در جیل متأخر تابعین به شمار می‌آید ازین لحاظ حق دارد که بنا بر نطق زمانی و بر عرصه علم با نسل گذشته صراف ناقدی که خوب را از خراب تفکیک، اخبار و احادیث دخیل را از اصیل جدا می‌سازد درین زمینه صاحب قول و نظر باشد. و به همین پایه امام رأی خویش را در صحت و ضعف احادیث ابراز داشته و نظر خویش را در مورد تضعیف و توثیق اشخاص بکار برده است، و از شروطی که امام در جواز روایت شرط نموده آنست که: راوی، حدیثی را که روایت میکند از روزی که شنیده تا روزی که به کسی دیگری حکایت میکند در حفظ داشته باشد صاحب الطبقات السنیه و صاحب الخیرات الحسان این موضوع را ذکر کرده اند.^۲

و این سخت‌ترین شروط در باب روایت است و اندک راویانی شده می‌توانند که بدین صفت برابر باشند ازین سبب احادیث امام نسبت به دیگران کمتر روایت شده است، زیرا او بنابرین شرط، روایت، جز از آن کسیکه حدیث را حفظ داشته صحیح نمیدانسته است، و از ناحیه دیگر امام و اهتمام امام بیشتر در مورد احادیث احکام و احادیث که در آنها نکته‌های فقهی مضمهر میباشد - بوده است خطیف از اسرائیل بن یونس روایت میکند که گفته است: نعم الرجل النعمان ما كان أحفظه لكل حدیث فيه فقه، وأشد فحصه عنه وأعلم مافیه من الفقه،^۳ نعمان (ابوحنیفه) چه خوب مردی است هر حدیثی که در آن (نکات) فقهی است خوب حفظ دارد و از آن سخت تحقیق و کنجکاوی میکند و فقه آنرا خوب میداند. ناگفته نماند که احادیث، نزد علمای مصطلح الحدیث از دیدگاه اینکه به ما رسیده است به دو قسم: متواتر و آحاد تقسیم می‌گردد، سپس آحاد به مشهور، عزیز و غریب منقسم است چون حدیث متواتر علم یقین را افاده میکند لذا نزد همه علماء، و نزد امام ابوحنیفه بدون تردید حجت بوده شرطی در قبول، و روایتش نیست و از امام هیچ حکایتی نشده که وی حدیث متواتر را رد و انکار کرده باشد.^۴ اما راجع به احادیث مشهور! آن احادیث که در طبقه اول و دوم راویان آنها آحاد

۱- السنة ومكانتها في التشريع الاسلامي تأليف دكتور مصطفى السباعي ص ۴۰۴ المکتب الاسلامی بیروت چاپ سوم سال طبع ۱۳۹۴هـ

۲- الطبقات السنیه فی تراجم الحنفیه ص ۱۳۵ تألیف تقی الدین بن عبد القادر التیمی تحقیق عبدالفتاح ابو غده - مکتب مطبوعات الاسلامیه حلب ۱۴۰۴هـ

۳- الخیرات الحسان ص ۶۰

۴- ابوحنیفه حیات و عصره آراء و فقهه ۰۷ ص ۳ تألیف محمد ابوزهره دارالفکر العربی القاہره ۱۳۶۶هـ

بوده بعد انتشار یافته و گروهی روایت نموده که اتفاق شان بر دروغ گمان برده نمی شود این نوع حدیث نیز نزد جمهور و نزد امام ابوحنیفه مقبول بوده و حتی زیادت بر کتاب الله را بر آن درست می داند.^۱

و اما راجع به قبول احادیث آحاد امام تشدد داشته و این تشدد از روی احتیاط در دین بوده بخاطر اینکه در زمان وی دروغ در حدیث و وضع در آن هر طرف و هر جای شیوع یافته بود لذا امام در قبول احادیث آحاد شروطی را دارد که ذیلا ذکر می گردد:

۱- خبر آحاد با اصول و مبانی که نزد او بعد از استقراء موارد شرع فراهم آمده مخالفت نداشته باشد و هرگاه مخالف آید بخاطر عمل به دلیل قویتر خبر آحاد را ترک میکند و خبر را شاذ میدانند.

۲- خبر واحد با ظاهر کتاب الله و عموم آن معارض واقع نشود و هرگاه معارض واقع گردد باز هم برای عمل به دلیل قوی خبر واحد را ترک نموده ظاهر کتاب الله را ترجیح میدهد اما اگر خبر واحد بیان مجمل یا نص برای حکم جدید و تازه بود به آن عمل می نماید و استدلالش در باب ظواهر و عمومات کتاب الله اینست که کتاب الله ثبوتش قطعی، ظواهر و عمومات آن قطعی الدلالة است، البته جمهور علماء درین مساله با امام مخالفت دارند و میگویند عمل به اخبار آحاد با آنچه که در کتاب الله است تعارض ندارد هرگاه خبر واحد به صحت رسید عمل به آن واجب است.

۳- خبر واحد با سنت مشهور چه قولی باشد یا فعلی مخالف نباشد هرگاه خبر واحد با خبر مشهور مخالف آید درینصورت عمل به خبر واحد مقبول را درست نمی داند چه از نظر وی نفس معارضه خبر واحد با مشهور علت قاده در صحت حدیث است.

۴- خبر واحد با خبر ماندش تعارض ننماید و در صورت تعارض یکی از آنها روی اسباب ترجیح، ترجیح داده می شود، باینکه یکی از دو صحابی فقیه تر از دیگر، یا اینکه یکی فقیه و دیگری غیر فقیه، یا اینکه یکی جوان و دیگری سالخورده باشد و این ترجیح بخاطر دوری از محل اشتباه و خطا صورت می گیرد.^۲

ابوزهره می گوید بنا برین اصل ابوحنیفه خبر آحاد را پذیرفته در قبول آن تردد ندارد ولی در قضیه ضبط راوی تشدد دارد و هنگام تعارض روایات به اساس فقه راوی ترجیح می دهد، ازینرو حدیث راویان فقیه را بر حدیث غیرشان و حدیث راوی پایانتر از آن ترجیح می دهد.^۳

۵- اینکه راوی برخلاف حدیثش عمل ننماید مانند حدیث ابوهیرة در هفت بار شستن ظرفی که سگ به آن دهن زده است، این حدیث مخالف عمل ابوهیرة است اما جمهور روایت ابوهیرة را اعتبار داده عملش را مورد اعتبار قرار نداده اند ولی احناف عمل راوی را به منزله ناسخ دانسته و عمل مخالف روایت را طعن در صحت حدیث می دانند و در تحلیل این مطلب می گویند هرگاه خلاف حق باشد استدلال به حدیث باطل است و اگر خلاف باطل باشد روایتش ساقط می گردد زیرا عدالتش زیر سؤال می رود.^۴

^۱ - ابوحنیفه حیات و عصره ص ۳۰۸

^۲ - ابوحنیفه حیات و عصره ص ۳۰۷ و ۳۰۸ والسنة ومكانتها ص ۴۲۳

^۳ - ابوحنیفه حیات و عصره ص ۲۸۳

^۴ - دراسات فی الاختلاف الفقہیہ - تالیف دکتر محمد ابو الفتح البیانوی ص ۷۱ - دارالاسلام للطباعة والنشر الریاض، السنة ومكانتها ص ۴۲۳، الحدیث والمحدثون ص ۲۸۱-۲۸۲ تالیف محمد ابو زهره - دارالکتب العربی بیروت لبنان

۶- اینکه خبر واحد درباره مسائل که عموم بر آن مبتلا اند (عموم بلوی) نبوده باشد. زیرا درین صورت خبر واحد باید به حد شهرت یا تواتر می رسید. جمهور بدین نظر اند. هرگاه خبر واحد ثابت شد عمل به آن لازم است احناف با جمهور در مورد که خبر ارتباط به عموم بلوی داشته باشد مخالف اند میگویند: آنچه که بسیار واقع می شود سؤال از آن زیاد میگردد و باین اساس بین مردم شایع شده مشهور می شود زیرا کسی نمیتواند از آن استغنا نماید و اگر حدیث صحیح بوده باشد شهرت یافته راویان و ناقلان آن زیاد میگردند.^۱

۷- خبر راوی متفرد به زیادتى که در متن یا سند است نبوده باشد درین صورت از باب احتیاط عمل به حدیث که زیادت در آن نیست صورت می گیرد.

۸- اینکه از دو صحابی که در حکم اختلاف دارند به حدیث که یکی از آنان روایت نموده استدلال به آن از طرف هر دو ترک نشده باشد زیرا اگر حدیث باشد قطعاً یکتا از آنها به حدیث استدلال می نماید.^۲

۹- اینکه هیچ فردی از علمای سلف در مورد آن حدیث طعن و جرح ننموده باشد.^۳

۱۰- اینکه راوی حدیثی را که روایت نموده انکار ننماید و هرگاه راوی حدیثی روایت کند سپس انکار نماید ابوحنیفه و ابویوسف می گویند که به این حدیث عمل نمی شود امام شافعی و محمد رحمهما الله می گویند به آن عمل صورت می گیرد.

۱۱- احادیث که در مورد حدود و عقوبات وارد است در وقت اختلاف روایات، عمل به روایت خفیف تر صورت می گیرد.

۱۲- راوی حدیثی را که روایت میکند از آغاز که از استاد اخذ و تلقی نموده تا هنگامی که ادا میکند حفظ داشته نیسان و فراموشی در میان نیامده باشد.

۱۳- حدیث با عمل متواتر در میان صحابه و تابعین - بدون اینکه به منطقه خاص مربوط باشد - مخالف واقع نشود.

۱۴- احادیث مرسل راویان ثقات معتمد اگر با قویتر از آن معارض واقع نشود مقبول است و در قرون فاضله عمل و احتجاج به آن صورت میگرفت بدین لحاظ ابن جریر گفته است: رد مطلق مرسل بدعتی است که در آغاز قرن دوم به میان آمده است.

آنچه ذکر نمودیم مهمترین شروطی است که امام ابوحنیفه در صحت خبر واحد و عمل به آن، شرط قرارداده است.^۴

از آنچه تذکریافت روشن میشود که امام ابوحنیفه در راوی همان شروطی را که سائر فقهاء و محدثین که عبارت از عدالت و ضبط است شرط کرده اند - شرط می داند مگر اینکه در تفسیر معنی ضبط بیشتر از دیگران تشدد نموده است

^۱ - مرجع و ماخذ قبلی

^۲ - السنة و مکانتها..... ص ۴۲۳

^۳ - الحدیث و المحدثون ص ۲۸۲

^۴ - السنة و مکانتها ص ۴۲۳ - الحدیث و المحدثون ص ۲۸۱ - ۲۸۲ - اصول السرخسی ۱/۳۶۱ - تألیف محمد بن احمد بن ابی شبل تحقیق

طوری که در اصول فخر الاسلام بزودی آمده است! "تفسیر ضبط عبارت از شنیدن صحیح و کامل حدیث سپس فهم معنای که از آن اراده شده، بعد حفظ آن با بذل سعی و تلاش، سپس ثابت ماندن بر آن با رعایت حدود، و مراقبت آن با مذاکره و تکرار بنابر سؤظن به خود، تا هنگامی که اداء میشود، و ضبط به دو نوع است: ۱- ضبط متن با صیغه و معنای لغوی آن ۲- اینکه با مطلب مذکور، ضبط معنای فقهی و شرعی اش یکجا شود، و این نوع، کاملترین آنها بوده و ضبط مطلق ضبط کامل را در بر می گیرد، و ازین لحاظ حدیث کسیکه غفلت اش یا روی خلقت یا به اساس سهل انگاری و عدم سنجش، زیاد شود حجت نمی باشد زیرا قسم اول ضبط وجود ندارد، ازینرو روایت کسیکه معروف به فقه نباشد هنگام معارضه با کسیکه معروف به فقه باشد در باب ترجیح کوتاهی میکند.^۱ و با این بیان به اثبات می رسد که ابوحنیفه از اهل حدیث بوده، در روایت حدیث و در قبول و استدلال به حدیث اصول و شرایطی ویژه خود را دارد - والله اعلم

سوم: ابوحنیفه از اهل جرح و تعدیل است

جرح و تعدیل که یکی از مباحث مهم علم مصطلح الحدیث است امروز شکل بخش مستقلی از علم حدیث را به خود گرفته دارای مباحث و موضوعات وسیع و گسترده شده، کتابها و رساله های بیشماری درین باره به رشته تحریر درآمده است، جرح و تعدیل راویان حدیث، کار سهل و آسانی نبوده اطلاعات وسیع و آگاهی کامل از تاریخ راویان و رجال حدیث را لازم دارد، باز هم جرح و تعدیل هر شخص مدار اعتبار نبوده مورد قبول علماء نمی باشد، آنهایی جرح و تعدیل شان مورد پسند و قابل اعتبار است که از پیشگامان حدیث بوده، علم و آگاهی شان در حدیث و درباره راویان حدیث به حدی باشد که قناعت علمای حدیث را فراهم سازد، زیرا با جرح و تعدیل نظر به تعریف عبدالرحمن بن ابی حاتم رازی احوال اهل علم رجال حدیث که کدام یک از آنان ثقة و معتمد و کدام یک نیست اظهار می گردد.^۲

چهارم: اقوال امام در جرح و تعدیل

امام ابوحنیفه افرادی از راویان حدیث را جرح و عده دیگری را تعدیل نموده است، ترمذی در کتاب العلل از یحیی حمانی روایت میکند که گفته است: از ابوحنیفه شنیدم که می گفت: ما رأیت اکذب من جابر الجعفی ولا أفضل من عطاء.^۳ از جابر جعفی دروغگو تر و از عطاء بهتر کسی را ندیده ام. و بیهقی در المدخل به سندش از عبدالحمید حمانی روایت نموده که گفته است: ابوسعید صنعانی را شنیدم که به پیش ابوحنیفه ایستاده شد و گفت: ای ابوحنیفه راجع به اخذ حدیث از ثوری چه میگویی؟ گفت: اکتب عنه فانه ثقة ما خلا أحادیث أبی اسحاق عن الحارث و حدیث جابر الجعفی.^۴ از سفیان (حدیث را) بنویس زیرا ثقة است جز احادیث ابی اسحاق از حارث و حدیث جابر الجعفی.

^۱ - ابوحنیفه حیات و عصره ص ۳۱۲ - اصول الفقه ج ۲ ص ۷۱۷ - تالیف فخر الاسلام علی البزدوی اسطنبول سال طبع ۱۳۰۸هـ

^۲ - الکفایة فی علم الروایة تألیف ابوبکر احمد بن علی الخطیب البغدادی چاپ اول دار الکتب الحدیثه ص ۸۲

^۳ - کتاب العلل تألیف ابو عیسی الترمذی در آخر کتاب الجامع ۳۰۹/۱۳

^۴ قواعد فی علوم الحدیث ص ۳۳۲ تألیف ظفر احمد عثمانی التهانوی تحقیق عبدالفتاح - مکتب مطبوعات الاسلامیة حلب ۱۴۰۴هـ

ودرمورد زید بن عیاش گفته است که او مجهول است، حافظ ابن حجر در تهذیب التهذیب این قول را آورده است.^۱

ابوسلیمان جوزجانی می گوید: ازحماد بن زید شنیدم که می گفت کنیه عمرو بن دینار را ازابوحنیفه دانستم ما درمسجد الحرام بودیم ابوحنیفه با عمرو بن دینار نشسته بود به ابوحنیفه گفتم که به او بگویند: که به ما حدیث بیان کند، ابوحنیفه گفت: یا ابا محمد حدثهم «ای ابومحمد به ایشان حدیث بیان کن، ابوحنیفه عمرو بن دینار را به ابومحمد خطاب نمود وعمرو بن دینارنگفت» این قول حماد بن زید گواه برآنست که ابوحنیفه راجع به رجال حدیث معرفت داشته و نزد شیوخ حدیث مقدم بوده است، حافظ ابن حجر درتهذیب گفته است: محمد بن سماعه از ابویوسف ازابوحنیفه روایت نموده که گفته است جهم درنفی صفات افراط نمود تا آنکه گفت: «الله چیزی نسبت (وصفاتی ندارد) ومقاتل دراثبات افراط نمود تا حدیکه الله را مانند مخلوقاتش گردانید.^۲ وهم ابو حنیفه درمورد جعفر بن محمد الصادق گفته است! «ما رأیت أفضه من جعفر بن محمد الصادق^۳ از جعفر بن محمد الصادق شخصی فقیه تر را ندیده ام. وراجع به زید بن عیاش گفته است که اضعیف است.^۴

سوید بن سعید ازسفیان بن عیینه روایت نموده که گفته است: نخستین کسیکه مرا برای تدریس حدیث وادار ساخت ابوحنیفه است، به کوفه آمدم ابوحنیفه گفت: آگاه ترین کس به حدیث عمرو بن دینار همین شخص است آنگاه طلاب به نزد من گرد آمدند ومن به ایشان حدیث بیان کردم.^۵

بیهقی درکتابش «القراءة خلف الامام» گفته است: "اگردرمورد جرح جابرجعفی جزقول ابوحنیفه نباشد همین بسنده است زیرا ابوحنیفه او را دیده وتجربه نموده واز او چیزهای را شنیده که موجب تکذیبش بوده پس آنرا خبر داده است.^۶

ذهبی درشرح حال ابوالزناد فقیه مدینه قول ابوحنیفه را آورده که گفته است: "من ربیعة و ابوالزناد هر دو رادیده ام و ابوزناد فقیه ترین آنها بود.^۷ بناء ابوحنیفه ازدانشمندان حدیث درجرح وتعديل در روزگار خود بوده از قطار کسانی است که جرح وتعديلش را علماء پذیرفته وبه آن استدلال کرده اند واما اینکه تجریح وتضعیف زیاد از او نقل نشده، این امر بر میگردد براینکه ضعفاء در آن زمان کم بودند، امام ذهبی درمورد نبود ضعفاء درقرن صحابه وقلت آنها درزمان کبار تابعین اشاره نموده می گوید: درحدود سالهای ۱۵۰ که عصر انقراض تابعین بود گروهی ازدانشمندان پیش تاز درتوثیق وتضعیف

^۱ - تهذیب التهذیب: ۴۲۴/۳ ابن حجر العسقلانی - حیدرآباد الدکن هند سال چاپ ۱۳۵۲ هـ - تهذیب التهذیب: ۲۸۱/۱

^۲ - تهذیب التهذیب: ۳۱/۱

^۳ - تذکرة الحفاظ: ۶۶/۱ تالیف ابی عبد الله شمس الدین الذهبی - دار احیاء التراث العربی بیروت لبنان

^۴ - تبیض الصحیفة بمناب الامام ابی حنیفة تالیف جلال الدین السیوطی - کراچی ۱۴۱۰ هـ ص ۳۵

^۵ - تبیض الصحیفة ص ۳۵

^۶ - القراءة خلف الامام ص ۱۰۸ و ۱۰۹

^۷ - تذکرة الحفاظ: ۱۶۶/۱

سخن راندند ابوحنیفه گفت من از جابر جعفی دروغگوتر انسانی ندیده ام واعمش هم گروهی را تضعیف ، وگروهی دیگری توثیق نمود، شعبة ومالک نیز برخی کسانی را نقد نمودند.^۱

بااین نظر ذهبی روشن می شود که امام ابوحنیفه از اوائل کسانی است که در اواخر عصر تابعین جرح وتعديل نموده است بلکه بعد از شعبی وابن سیرین نخستین کسی است که جرح نموده و جرحش مورد قبول ائمه جرح وتعديل قرار گرفته است ، وقبول جرح امام از طرف ائمه جرح وتعديل به دو موضوع دلالت دارد:

۱- اینکه امام ابوحنیفه از اهل جرح وتعديل بوده و در غیر آن سخنش در جرح وتعديل پذیرفته نمی شد وعلماء آنرا اعتبار نمیدانند.

۲- اینکه ابوحنیفه خودش ثقة بوده و مجروح نمی باشد زیرا جرح مجروح مردود است.

جایگاه امام در جرح وتعديل

امام ابوحنیفه تنها از ناقدین حدیث و متکلمین در رجال حدیث نبود. بلکه در قبول حدیث راوی، شرط صحت حدیث ، نظر دقیقی داشت و در برخی از اصطلاحات جرح وتعديل وتحمل روایت با امام مالک همانندی داشت، عمرو بن الهیثم که از رجال مسلم و راوی ثقة است میگوید: ابوحنیفه به من گفت: «اقرأ علی وقل حدیثی» حدیث را بر من بخوان و (در ادای روایت) حدیثی بگو - ومالک نیز به من چنین گفت: «اقرأ علی وقل حدیثی» ، این روایت را خطیب به نقل از طحاوی آورده است.^۲ و این چنین سیوطی در تدریب الراوی به نقل از بیهقی روایت نموده: که مکی بن ابراهیم گفته است: «ابن جریج، عثمان بن الاسود، حنظلة بن ابی سفیان ، مالک، سفیان ثوری، ابوحنیفه و اشخاص دیگری به این نظر بودند که (در روایت و سماع حدیث) قرائت شاگرد بر استاد بهتر از قرائت استاد بر شاگرد است.^۳ و هم نا گفته نماند که امام مالک وامام احمد در صحت حدیث مرسل با امام ابوحنیفه موافقند. جایگاه امام ابوحنیفه در جرح وتعديل از آن روشن می شود که نامبرده درین موضوع اقوال زیاد و شروط دقیق داشته واکثر اقوال ومذهب وی در حدیث با اقوال علماء ومذهب شان موافق و برابر می آید ، امام سیوطی در باب دقت شروط وی در باب مناو له که یکی از اسباب تحمل حدیث است - ذکر نموده که مناو له نزد زهری، شعبی، ابراهیم، ربیعة، علقمه ومالک در قوت مانند سماع است وصحیح آنست که مناو له از سماع وقرائت فروتر می باشد و این نظر ثوری و ابوحنیفه وشافعی است.^۴ و سیوطی نیز آورده که هرگاه شاگرد سماع خود را در کتابش دریافت ولی به یاد نداشت (که شنیده یا خیر و چه وقت شنیده) در نزد ابوحنیفه و برخی از شوافع روایت این حدیث جایز نیست تا آنکه شنید خود را به یاد آورد.^۵ امام ابوحنیفه در باب روایت بنا بر دلائل که قبلا یاد

۱- ذکر من یعتمد قوله فی الجرح والتعديل ص ۱۵۹-۱۶۲ تالیف الذهبی تحقیق عبدالفتاح ابوغده چاپ سوم ۱۴۰۰هـ

۲- الکفایة فی علم الروایة ص ۳۰۷ تالیف الخطیب البغدادی دارالکتب الحدیثة

۳- تدریب الراوی فی شرح تقریب النووی - جلال الدین السیوطی تحقیق دکتور احمد عمرهاشم دارالکتب العلمیة بیروت لبنان ص ۲۴۴

۴- تدریب الراوی ص ۲۷۰-۲۷۱

۵- تدریب الراوی ص ۲۱۰

آور شدیم احتیاط زیاد می نمود و علماء نیز قول او را پذیرفته و اکثرا با او موافقه داشته اند و این خود دلیل وسعت علم، عظمت شأن و مکانت او در جرح و تعدیل است و نا گفته نباید گذاشت که امام ابوحنیفه در جرح و تعدیلش به منهج اعتدال استوار بوده کسی را روی تعصب و عناد جرح ننموده و نیز در تعدیلش تساهل را روا نمی داشت و وقتی که جابر جعفی را جرح نمود علما به جرحش اهتمام نمودند و هنگامی که سفیان ثوری، عطاء و دیگران را تعدیل کرد سخنش را پذیرفتند، سفیان را تعدیل نمود با آنکه سفیان حملات بر او داشت و این دلیل کمال انصاف و روح تقوای اوست و به این اساس و کعب در مورد وی طوری که یوسف الصغار روایت میکند گفته است: (لقد وجد الورع فی ابی حنیفة فی الحدیث مالم یوجد فی غیره)^۱ آن ورع و تقوای که در ابو حنیفه در حدیث بوده و در غیر او نبوده است.

بناء ابوحنیفه یکی از امامان جرح و تعدیل بوده و فقط روی معیارهای دینی جرح و تعدیل می نموده در اعراض مردم سخن نرانده و هدفش نصیحت برای دین و حفظ شریعت از تشبثات مغرضین بوده است، بدین خاطر است که یحیی بن معین امام جرح و تعدیل گفته است: علماء چهار کس اند؛ ثوری، ابوحنیفه، مالک و اوزاعی^۲ بنابر قول یحیی این چهار تن در علم در یک طراز و طبقه قرار دارند امام ابوحنیفه در نقد راویان حدیث اگر از مالک، ثوری و اوزاعی فراتر نباشد فروتر هم نیست و همه حافظان حدیث اند کسی را که ابوحنیفه در کتاب الآثار و مالک در موطا به آن احتجاج و استدلال نموده اند مقبول است و کسی را که راجع به وی اختلاف دارند مانند زید بن عیاش و این تعداد اندک اند در مورد وی اجتهاد صورت می گیرد. با این بیان مختصر جایگاه امام در جرح و تعدیل واضح و بر ملا میگردد.

ابوحنیفه جزا راویان ثقات روایت نکرده است

درین عنوان می خواهم راجع به استادان ابوحنیفه و اینکه همه ثقات می باشند مختصر گزارشی تقدیم نمایم، استادان ابوحنیفه بنابر اختلاف روایات هرگاه تعدادی از صحابه باشند صحابه همه عدول بوده حرفی درباره آنها نیست اما از تابعین و غیر تابعین بنا به قول ابن حجر هیثمی که تعدادشان به چهار هزار می رسد همه ثقات یا اکثریت غالب آنها ثقات یا کسانی اند که احادیث ایشان نزدیک و قریب با احادیث ثقات است - میباشند زیرا امام جزا از ثقه معتمد اخذ و سمع حدیث نمی نمود و این یکی از امتیازات امام محسوب میشود.

ابوحنیفه حدیث را از اصحاب (شاگردان و هم صحبتان) عمر بن الخطاب و اصحاب علی بن ابی طالب و اصحاب عبدالله بن مسعود و اصحاب عبدالله بن عباس اخذ نموده است، خوارزمی به سندش از ربیع بن یونس روایت می کند: ابوحنیفه در مجلس امیر المؤمنین ابوجعفر منصور آمد، عیسی بن موسی به منصور گفت این شخص امروز عالم دنیا است منصور به نعمان گفت: علم را از کی ها فرا گرفتی؟ امام گفت: از اصحاب عمر بن الخطاب رضی الله عنه و عنهم و از اصحاب

^۱ مناقب الامام اعظم ابی حنیفة - الموفق بن احمد المکی ۱۹۷/۱ - مکتبه اسلامیة کویته پاکستان ۱۴۰۷هـ

^۲ - البدایة والنهایة لابن کثیر ۱۰۶/۱۰ چاپ مصر

علی بن ابی طالب رضی الله عنه و عنهم و از اصحاب عبدالله بن مسعود رضی الله عنه و عنهم و از اصحاب عبدالله بن عباس رضی الله عنه و عنهم و در زمان عباس عالم تر از وی در روی زمین نبود منصور گفت : حقا که خود را مطمئن ساخته ای.^۱

و اینک به ذکر برخی از استادان امام و اقوال علمای جرح و تعدیل در مورد ایشان ذیلا می پردازیم.

۱- ابراهیم بن محمد المنتشر . احمد ، ابو حاتم ، نسائی ، ابن معین و غیر هم او را ثقه گفته اند.^۲

۲- جبلة بن سحیم . شعبه ، ثوری ، ابن معین ، عجلی نسائی ، و غیر هم او را توثیق کرده اند.

۳- حسن بن عبید الله بن عروة نخعی کوفی . ابن معین ، عجلی ، نسائی ابن حبان او را ثقه خوانده اند و او از بهترینهای اهل کوفه بود.^۳

۴- حماد بن ابی سلیمان . حماد از انس وزید بن وهب و سعید بن المسیب و غیر هم روایت نموده است مغیره می گوید به ابراهیم نخعی گفت: حماد در مجلس افتا نشسته است ؟ گفت چه مانعی است که فتوا دهد در حالیکه او به تنهایی خود آن مقدار مسائلی را از من پرسیده که شما همه عشر آنرا نپرسیده اید عجلی می گوید حماد ثقه و فقیه ترین اصحاب ابراهیم است.^۴

۵- خالد بن علقمه همدانی . ابن معین و نسائی او را ثقه خوانده اند.^۵

۶- سلمة بن کهیل ابو یحیی کوفی . ابن معین ، ابو حاتم ، عجلی ، نسائی او را توثیق نموده اند و ابن حبان در کتاب ثقات آورده است.^۶

۷- طاووس بن کیسان ذکوان از عبادله چهارگانه و از ابو هریره وزید بن ثابت و از گروهی غیر آنان روایت نموده است ، ابن عباس میگوید: من طاووس را از اهل بهشت می پندارم ابن معین او را توثیق نموده و ابن حبان گفته است طاووس از عابدان اهل یمن و از سادات تابعین بود چهل بار به حج رفته و مستجاب الدعاء بوده است.^۷

۱- مقدمه جامع المسانید ص ۳۱

۲- تهذیب التهذیب: ۱۵۷/۱

۳- تهذیب التهذیب: ۶۱/۳

۴- تهذیب التهذیب: ۲۹۲/۲

۵- تهذیب التهذیب: ۱۰۸/۳

۶- تهذیب التهذیب: ۱۵۶/۴

۷- تهذیب التهذیب ۸/۵

۸- القاسم بن محمد بن عبدالله بن عبدالرحمن بن عبدالله بن مسعود احمد اورا ثقه خوانده، ابن حبان در کتاب ثقات آورده، ابن سعد گفته: قاسم در حدیث ثقه بود، به فقه، شعر و ایام الناس آگاهی کامل داشته اورا شعبی زمانش می گفتند.^۱

۹- محارب بن دثار بن کردوس السدوسی. احمد، ابن معین، ابوزرعه، ابوحاتم، نسائی ثقه دانسته اند، ابوحاتم صدوق گفته و ابوزرعه اورا مأمون خوانده ابن حبان در ثقات ذکر کرده است.^۲

۱۰- مخول بن راشد النهدی ابوراشد الکوفی الحناط. احمد گفته است: جز خیری درباره وی نمیدانم، ابن معین، نسایی و دارقطنی اورا ثقه خوانده و ابن سعد گفته ان شاء الله او ثقه است.^۳

این شرح حال تعدادی از شیوخ و استادان امام ابوحنیفه بود که اقوال و گفته های علمای جرح و تعدیل و حفاظ حدیث را در مورد آنان تذکر دادیم که همه ثقه و معتمد می باشند، و اکثر آنان از کبار تابعین و اصحاب حدیث و فقه اند که امام ابوحنیفه از ایشان علم فرا گرفته است، با این بیان مختصر دریافتیم که اکثر استادان امام از کبار تابعین بوده که بدینصورت میان او و میان رسول الله صلی الله علیه وسلم یا صحابی و یا از کبار تابعین یک تابعی دیگر و یک صحابه بوده که به این صورت حدیث رسول الله صلی الله علیه وسلم به سند متصل به او رسیده است، اما روایت امام از جابر جعفی با آنکه در مورد وی گفته، کذاب است، چرا؟

پاسخ اینست: امام اگر چه از جابر جعفی روایت نموده لیکن به صراحت بیان داشته که وی کذاب و دروغگو است، پس روایت ابوحنیفه از جابر از باب اخذ و تلقی نبوده بلکه برای بیان کذب و دروغ جابر بوده است، البته که در اصطلاح علمای حدیث روایت از اشخاص ضعیف با بیان ضعف آنان جایز است، اما بدون بیان ضعف راوی و بدون صراحت به ضعف حدیث جایز نمی باشد. درست اگر امام از جابر روایت نموده ولی گفته دروغگوتر از جابر جعفی ندیده ام و اما اخذ تلقی حدیث جز از شیوخ که نزد وی ثقه بوده باشند نکرده است و این مطلب با مراجعه به بیوگرافی استادان امام و بررسی شروط وی در حدیث واضح میشود.

مسائید و مرویات امام

درین پروگراف می خواهم راجع به مسائید و روایات امام که از طرف علماء جمع آوری و تدوین شده و شکل کتاب حدیث را به خود گرفته، معلوماتی ارئه دارم تا با بیان این مطلب اصل موضوع: که جایگاه امام ابوحنیفه در حدیث است، بیشتر روشن، و واضح گردد.

^۱- تهذیب التهذیب: ۳۳۸/۸ و طبقات الکبری ۳۸۴/۶- ابن سعد ابو عبد الله محمد بن سعد - دار صادر بیروت لبنان

^۲- تهذیب التهذیب: ۴۹/۱۰

^۳- تهذیب التهذیب: ۷۹/۱۰

مسئد امام را ابوالموید محمد بن محمود خوارزمی متوفالی ۶۶۵ جمع آوری نموده که به تعداد پانزده مسند رسیده و آنرا جامع المسائید نام گذاری کرده و در دو مجلد به چاپ رسیده است و این مسائید بنا به گفته خوارزمی که در مقدمه کتابش ذکر کرده قرار ذیل است :

۱- مسندی که امام حافظ ابومحمد عبدالله بن محمد بن یعقوب بن الحارث حارثی معروف به عبدالله الأستاذ جمع آوری کرده است.

۲- مسند امام ابوحنیفه که ابوالقاسم طلحة بن محمد بن جعفر جمع آوری نموده است

۳- مسند دیگری امام ابوحنیفه ، که آنرا حافظ ابوالخیر محمد بن المظفر بن موسی بن عیسی بن محمد گرد آوری نموده است.

۴- مسندی که امام حافظ ابونعیم احمد بن عبدالله بن احمد اصفهانی جمع نموده است .

۵- مسند دیگری امام را شیخ امام ثقة ابوبکر محمد بن عبدالباقی بن محمد انصاری رحمه الله جمع آوری کرده است.

۶- مسندی که عالم بزرگ ابو محمد یوسف بن شیخ الاسلام ابوالفرج عبدالرحمن بن علی بن الجوزی جمع آوری کرده است.

۷- مسند دیگری امام که آنرا امام حافظ صاحب جرح و تعدیل ابواحمد عبدالله بن عدی جرجانی گرد آورده است .

۸- مسندی که امام حسن بن زیاد لؤلؤی رحمه الله روایت کرده است .

۹- مسندی که امام حافظ عمر بن حسن الاثنانی جمع آوری نموده است .

۱۰- مسندی که امام ابوبکر احمد بن محمد بن خالد بن خلی کلاعی جمع آوری کرده است .

۱۱- مسند امام حافظ ابوعبدالله محمد بن الحسین بن محمد بن خسرو بلخی است که جمع آوری کرده است .

۱۲- مسندی که امام ابویوسف قاضی یعقوب بن ابراهیم انصاری که آنرا جمع آوری و از ابوحنیفه روایت نموده و نسخه ابویوسف نام گذاری شده است.

۱۳- مسندی که امام محمد بن الحسن شیبانی رحمه الله جمع آوری کرده و به نسخه امام محمد یاد میشود.

۱۴- مسندی که آنرا فرزند امام حماد بن ابی حنیفه جمع آوری، و از پدرش روایت کرده است.

۱۵-- مسندی که امام حافظ ابوالقاسم عبدالله بن ابی العوام جمع آوری نموده است.^۱

این مسانید که ذکر یافت خوارزمی آنها را ذکر کرده و کوثری دو مسندی دیگر بر آنها افزوده و گفته است: مسندی دیگری از ابوحنیفه است که او را ابوبکر بن المقری و مسندی دیگری ابوعلی بکری جمع آوری نموده اند و راجع به سند این مسانید گفته که از طریق اجازه روایت شده است و همچنان کوثری گفته است خطیب بغدادی در سفرش به سوی دمشق مسند ابوحنیفه از طریق دارقطنی و مسند دیگری را که ابن شاهین جمع آوری کرده و مسند دیگری امام که خود خطیب جمع نموده با خود داشته است، و بدرالدین عینی در تاریخ کبیر گفته است تنها مسند ابوحنیفه که ابن عقده جمع نموده بیشتر از هزار حدیث را احتوا کرده و او نیز غیر این مسانید است.^۲

با این بیان واضح شد که تعداد مسانید امام ابوحنیفه به بیست و یک مسند میرسد علی رغم متعصبین که میگویند امام ابوحنیفه در حدیث یتیم بوده اثر تدوین یافته از او نمانده است بازهم برای توضیح بیشتر به تاریخ التراث العربی تألیف فؤاد سزکین می رویم و در آن کتاب درمبحث آثار امام ابوحنیفه عبارت ذیل را می یابیم. ثالثاً: مسند ابی حنیفة: بعد درذیل این عبارت روایات مسند را ذکر میکند می گوید:

۱- به روایت ابویوسف و بعد از آن پسر وی یوسف روایت نموده است.

۲- روایت حسن بن زیاد لؤلؤی متوفای ۲۰۴ هجری

سپس روایة ابوبکر محمد بن ابراهیم و روایت ابی عبدالله محمد بن اسحاق بن منده ، بعد روایت ابو نعیم اصفهانی را ذکر میکند. و به این سلسله نسخه های مسند را که در کتابخانه های جهانی موجود اند یاد آور شده حتی شماره نسخه ها و شماره قسم را به تفصیل بیان میدارد سپس روایات وارده در مسند را توضیح داده بحث دراز و طویل تقدیم نموده به تفصیل می پردازد.^۳

مسند امام محل اهتمام علماء قرار گرفته برخی آنرا شرح و برخی هم اختصار و بعضی هم عمل دیگری بدان کرده است. از جمله:

۱- تنویر السند فی ایضاح رموز المسند ، شرح مسند می باشد که عثمان بن یعقوب بن الحسین بن مصطفی الکماخی آنرا تألیف نموده است.

۲- مقصد المسند مع موطا الامام محمد ، این کتاب ، مختصر مسند است که آنرا ابو عبدالله محمد بن عباد بن ملکداد الخلاطی متوفای ۶۵۲ اختصار نموده است

^۱ - جامع المسانید از صفحه ۶۹ - و تفصیل موضوع را در آنجا بخوانید.

^۲ - تأنیف الخطیب علی ماسا قه فی ترجمة ابی حنیفة من الاکاذیب - محمد زاهد الکوثری ص ۱۵۶ - المكتبة الاسلامية ملتان پاکستان

^۳ - تاریخ التراث العربی - تألیف فؤاد سزکین از صفح ۴۲ - ۴۴ دار الثقافة والنشر جامعة امام محمد بن سعود ریاض ۱۴۰۳ هـ

- محمد فؤاد سزکین به مؤلفات و جزوه های که از احادیث امام و مرویات وی تألیف شده اشاره میکند، میگوید: ۱ - جزوه از روایت ابوحنیفه که آنرا ابوالحجاج یوسف بن الخلیل دمشقی متوفای ۶۴۸ جمع آوری نموده است.
- ۲ - احادیث سبعة عن سبعة من الصحابة جزوه است که حسن بن ابی بکر بن ابی القاسم آنرا تخریج کرده است.
- ۳ - کتاب الاربعین المختارة من حدیث الامام ابوحنیفه " این جزوه را یوسف بن عبدالهادی متوفای ۹۰۹ اخراج کرده است .
- ۴ - عوالی الامام ابی حنیفة آنرا الدمشقی جمع آوری نموده است.^۱

با این توضیح این نتیجه به دست می آید که امام دارای مسند بوده اکثر مورخین و مؤلفین به آن اعتراف نموده اند صاحب هدیه العارفین در بیوگرافی امام ابوحنیفه آورده است: " او مسندی در حدیث دارد".^۲

و هم حاجی خلیفه در کشف الظنون گفته است: مسند امام اعظم ابوحنیفه نعمان بن ثابت کوفی متوفای ۱۵۰ هجری را حسن بن زیاد لؤلؤی روایت نموده و شیخ قاسم بن قطلوبغا حنفی متوفای ۸۷۹ هجری روایت حارثی را بر ابواب فقه ترتیب داده است و مختصر مسند که به المعتمد مسمی است از جمال الدین محمد بن احمد القونوی دمشقی متوفای ۷۷۰ هجری می باشد ، سپس آنرا شرح نموده المستند نامیده است ، و زوائد آنرا ابوالمؤید محمد بن محمود خوارزمی متوفای ۶۶۵ هجری جمع آوری نموده است. بعد حاجی خلیفه شروح و مختصرات که بر مسند خوارزمی صورت گرفته یاد آور شده است.^۳

مسانید امام طوریکه ذکر نمودیم اگرچه امام ابوحنیفه آنها را با دست خویش به نگارش نگرفته و خودش به تألیف آنها نپرداخته است مگر آنچه را که اصحابش و بویژه صاحبین ابویوسف و محمد بن الحسن تألیف کرده اند در واقع همه کتاب امام اند زیرا امام بر آنان املا گفته و خودش مراجعه نموده و محتوای آنها را تأیید کرده است و حتی کتابهای اصحاب و یارانیش که نوشته اند و بنامهای آنان یاد میشود مانند " السیرالصغیر و کتاب السیر الکبیر از محمد بن الحسن و کتاب مبسوط که منسوب به محمد است و کتاب " الآثار " اینها همه از املاهای امام اعظم است. خلاصه اینکه امام تعدادی از کتابها را خودش تألیف نموده و نوشته است مانند کتاب الفقه الاکبر، و "رسالة العالم والمتعلم" و رساله راکه به عثمان البتی ارسال نموده و " کتاب الرد علی القدریه " و کتاب " العلم شرقاً وغرباً بعداً وقرباً " و غیره ، و تعداد کتابهای دیگری را از طریق املاء شاگردانش تألیف نموده بعد آنها را با آنان مراجعه کرده تا خطا و غلطی را که بوده تصحیح نموده است ، و موفق المکی درین موضوع منتبه شده گفته است : " ابوحنیفه یک یک مسأله را به شاگردانش القاء می کرد و آنچه که نزد آنان بود می شنید ، و چیزی که با خود داشت می گفت و با آنان مناظره می نمود تا آنکه یکی از اقوال در آن جای می یافت بعد ابو یوسف آنرا در همه اصول تثبیت و جابجا می نمود این بود مختصر گذارش و یاد داشتهای راجع به مسانید امام عظم رحمه الله .

^۱ - تاریخ التراث العربی ص ۴۵

^۲ - هدیه العارفین: ۵۹۵/۶ - اسماعیل بن محمد امین بن میر سلیم الیابانی البغدادی

^۳ - کشف الظنون : ۱۶۸۱/۲ - حاجی خلیفه مکتبه المثنی - بغداد و دارالعلوم الحدیثه - بیروت

احادیث امام و آنچه که از آن جمع آوری شده است

درمباحث گذشته راجع به حفظ امام ابوحنیفه، و شرط وی در روایت حدیث، و جایگاه وی در جرح و تعدیل، تفصیلاتی پیش کش نمودیم و بالاخر روشن شد که امام محدث بوده و مانند سایر امامان دارای احادیث است، وی بنابر گواهی علمای اعلام، و بنابر مراجعه کتابهای خود او، و کتابهای شاگردانش، و بنابر درسه و بررسی استنباطات فقهی او که بر نصوص شرعی کتاب و سنت بنا کرده است بر احادیث دست رسی کامل داشته و هیچ گاه از روایات حدیث بیگانه نبوده است.

محمد بن سماحه میگوید امام ابوحنیفه در تصانیف خویش (مسائل که بر شاگردانش املا نموده است) هفتاد هزار و چند حدیث را ذکر نموده، و کتاب «الآثار» را از چهل هزار حدیث انتخاب کرده است.^۱ تهانوی گفته است: برای صحت این قول آنچه را که یارانش از وی روایت کرده اند - چون محمد بن حسن در کتابهای ششگانه که معروف به ظاهر الروایة است و کتابهای نادر الروایة، و مانند عبدالله بن مبارک که در کتابهایش روایت نموده و مانند دیگر یارانش - کافی می باشد، اینها مسائلی است که در حصر و شمار نمی آید، همه این مسائل احادیث اند که امام به طریق افتا نه به طریق تحدیث روایت نموده است.^۲ و ابو حنیفه درین روایات به خاطر شدت و احتیاط قال رسول الله صلی الله علیه وسلم نگفته، ازینرو به طریق افتا که شبیه روایت بالمعنی می باشد روایت نموده است، و البته با آن هم، احادیث زیادی را به طریق اسناد روایت کرده که حافظان حدیث برخی از آنها را در مسانید امام و برخی را صاحبش محمد بن الحسن در کتابهایش: الآثار، «الموطا» و «الحجج» و غیره ذکر نموده است و نیز ابویوسف و ابن المبارک و حسن بن زیاد و دیگران در کتابهای شان، و وکیع بن الجراح در مسندش، و ابن ابی شیبیه و عبدالرزاق در مصنف شان، و حاکم در مستدرک، و ابن حبان در صحیح و کتاب الثقات، و بیهقی در سنن و طبرانی در معجم سه گانه خود، و دارقطنی در کتابهایش آورده است، کسیکه این کتابها را تتبع نماید مجموعه بزرگی از احادیث ابوحنیفه را در آنها می یابد، که اگر در یک مجلد گرد آورده شود، مجلد ضخیم و بزرگی از احادیث را تشکیل میدهد، و از دلائل که به کثرت احادیث امام دلالت می کند وجود یاران حفاظ اویند که محدثین به حفظ و وسعت علم آنان گواهی داده اند.

طحاوی به سندش از اسد بن فرات روایت می کند که گفته است: اصحاب ابوحنیفه آنهایی که کتابها (مسائل که امام املاء نموده است) را تدوین نموده اند به چهل تن می رسند که در ده اوایل آنها ابویوسف، زفر، داود الطائی، اسد بن عمر، یوسف بن خالد السمنی، یحیی بن زکریا و ابن ابی زائده می باشند.^۳

اکنون قضاوت کنید کسیکه شاگردانش چنین حفاظ حدیث و علمای بزرگ باشند چگونه ممکن است که او قلیل الحدیث بوده باشد. و در پهلوی اینکه او باجماع موافقین و مخالفین، امام مجتهد است، و از شرایط اجتهاد آنست که مجتهد باید به احادیث احکام علم و احاطه داشته باشد و این احادیث به هزارها می رسد و هم مذهبش در صدها بلکه هزارها مسائل

^۱- قواعد فی علوم الحدیث ص ۳۱۶

^۲- قواعد فی علوم الحدیث ص ۳۱۶

^۳- قواعد فی علوم الحدیث ص ۳۳۱

با احادیث صحیح موافق است، سیدمرتضی الزییدی احادیث مسند امام راکه در روایتش با اصحاب کتب سته موافق است جمع نموده و "عقد الجواهر المنیفة فی أدلة ابی حنیفة" مسمی کرده است.

ابو حنیفه قرار روایت حفاظ از چهار هزار شیخ نوشته و از آنها حدیث بیان کرده طوری که یحیی بن نصر گفته است برابوحنیفة درخانه که مملو از کتب بود وارد شدم برایش گفتم اینها چه چیزی است؟ گفت: اینها احادیثی است که جز از اندکی از آنها که مورد استفاده قرار میگیرد حدیث بیان نکرده ام،^۱ اینها همه دلیل بر آنست که امام ابوحنیفة در حدیث امام و اهتمام داشته و آنها را حفظ و جمع نموده و از آنها استفاده کرده، و مذهبش را بر آنها بنا نموده است، آری او چون عادت سایر محدثین برای تحدیث و روایت ننشسته و هر خشک وتر را روایت نکرده، و از هر کسی حدیث شنیده است، و او هر چند که در اخبار و آثار کتابی تصنیف و تألیف ننموده، طوری که امام مالک و غیر او تألیف کرده اند، لیکن یاران و شاگردانش احادیث او را در کتابها و مسانید جمع آوری نمودند، که به ده مسند و انندی میرسد، که در مباحث گذشته توضیحات داده شد، موفق مکی گفته که حسن بن زیاد گفته است: "ابوحنیفة چهار هزار حدیث را روایت می کرد که دو هزار از استادش حماد و دو هزار دیگر از سایر استادانش بود."^۲

و خطیب بغدادی از ابونعیم از محمد بن سعد کاتب روایت می کند که گفته است: "عبدالله بن داود خربیی را شنیدم که می گفت: بر همه اهل اسلام لازم است که به ابوحنیفة در نمازهایشان دعا کنند، و یاد آورشد که او برای آنان سنت و فقه را حفظ کرده است."^۳

این همه بدان دلالت دارد که علماء پیمانان و قدر ابوحنیفة را می شناختند، و او را تقدیر میکردند، و اعتراف داشتند که وی حدیث و فقه را جمع نموده، و سنت رسول الله صلی الله علیه وسلم را با حفظ اقوال و افعال شان بر آنان حفظ کرده است، و این کار جز از طریق جمع احادیث و حفظ آن فرا چنگ نمی آید و هم از قرائن که دلالت بر آن دارد که امام احادیث را جمع و سنت را حفظ نموده: آنست که امام در کوفه نشأت نموده، و کوفه در آن روز گار، مرکز بزرگ علماء، محدثین و فقهاء بود، و ابوحنیفة به تحصیل علم، حفظ و اختیار احادیث صحیح خود را متفرغ ساخته بود، ازینرو از بین چهل هزار حدیث، احادیث خود را اختیار کرد، و احادیث کوفه و عراق و دیگر اماکن را جمع نمود، و هرگاه محدثی وارد کوفه می شد و برای بیان حدیث می نشست، امام یاران و شاگردان خود را می فرستاد تا از او بشنوند و هرگاه به حدیثی برمی خورد که نزد وی نبود آنرا می گرفت و تلقی می کرد.^۴

با این نگارش و این توضیحاتی که در جوانب مختلف حدیثی امام به عمل آمد به اثبات می رسد که امام ابوحنیفة احادیث زیادی را جمع نموده که در هفده بلکه در بیست مسند وی جمع آوری شده و برخی هم در کتاب "الآثار" آمده و برخی را هم شاگردانش جمع آوری نموده اند.

۱- السننه مكاتنها فی التشریح الاسلامی ص ۴۱۳

۲- المناقب للموفق المکی ۹۶/۱

۳- تاریخ بغداد ۳۴۴/۱۳

۴- حیاة الام ابی حنیفة ص ۱۰۲

ودر نتیجه هویدا می گردد که امام ابوحنیفه نه تنها امام در فقه، اجتهاد و استنباط احکام است بلکه امام در حدیث و روایت بوده و در فهم و درک نکات فقهی احادیث از استعداد و اهلیت ویژه ای برخوردار بوده است، ازینرو جایگاه و مکانت امام در حدیث واضح و روشن می گردد الله تعالی اجر و پاداش بیکران را در برابر خدمات علمی شان به ایشان نصیب بفرماید و مورد رحمت خویش قرار دهد.

مراجع وماخذ مهم

- ١- ابوحنيفة حياته ، عصره ، آرائه وفقهه ، تأليف محمد ابو زهرة ، دارالفكر العربى ، القاهرة سنة ١٣٦٦ هـ ش
- ٢- اصول الفقه / فخر الاسلام على البزدوى / اسطنبول سنة ١٣٠٨ هـ
- ٣- اصول السرخسى / محمد بن احمد بن ابى شبل تحقيق ابو الوفاء افغانى / دارالكتب العربى ودائرة المعارف السخانية حيدر آباد هند .
- ٤- البداية والنهاية / تأليف ابن كثير چاپ مصر .
- ٥- تاريخ بغداد / الخطيب البغدادي / ابو بكر احمد بن على / دارالكتب العلمية بيروت لبنان سنة ١٩٦٣ م
- ٦- تاريخ التراث العربى / فؤاد محمد سزكين / دارة الثقافة والنشر جامعة امام محمد بن سعود رياض سنة ١٤٠٣ هـ
- ٧- تبييض الصحيفة بمناقب الامام ابى حنيفة / جلال الدين السيوطى / ادارة القرآن والعلوم الاسلامية كراچى سنة ١٤١٠ هـ
- ٨- تدريب الراوى فى شرح تقريب النووى / جلال الدين السيوطى / تحقيق دكتور احمد عمر هاشم / دارالكتب العلمية بيروت سنة ١٤٠٥ هـ
- ٩- تذكرة الحفاظ / تأليف ابى عبدالله شمس الدين ذهبى / داراحياء التراث العربى بيروت لبنان
- ١٠- تهذيب التهذيب / ابن حجر العسقلانى / حيدر آباد الدكى / هند سنة الطبع ١٣٥٢ هـ
- ١١- تأتيب الخطيب على ما ساقه فى ترجمة أبى حنيفة من الأكاذيب / محمد زاهد بن حسن الكوثرى / المكتبة الاسلامية ملتان باكستان
- ١٢- جامع المسانيد / امام ابو المؤيد محمد بن محمود خوارزمى ، دار الكتب العلمية ، بيروت لبنان
- ١٣- الحديث والمحدثون / محمد محمد ابو زهو - دار الكتب العربى / بيروت لبنان
- ١٤- الخيرات الحسان فى مناقب الامام الاعظم ابى حنيفة النعمان / شهاب الدين احمد بن حجر الهيثمى / كراچى سنة الطبع ١٤٠١ هـ
- ١٥- دراسات فى الاختلافات الفقهية / دكتور محمد ابو الفتح البيانوى / دارالاسلام للطباعة والنشر الرياض
- ١٦- ذكر من يعتمد قوله فى الجرح والتعديل / شمس الدين الذهبى تحقيق عبدالفتاح ابو غده چاپ سوم ١٤٠٠ هـ ١٩٨٠ م
- ١٧- السنة ومكانتها فى التشريع الاسلامى / دكتور مصطفى السباعى / المكتب الاسلامى بيروت چاپ سوم سنة ١٣٩٦ هـ
- ١٨- الطبقات السنية فى تراجم الحنفية / تقى الدين بن عبدالقادر التميمى الدارى تحقيق عبدالفتاح محمد الحلور القاهرة سنة ١٣٩٠ هـ
- ١٩- الطبقات الكبرى تأليف ابى عبد الله محمد بن سعد دار صادر بيروت
- ٢٠- عقد الجواهر الثمين / اسماعيل بن محمد جراح العجلونى مصر سنة ١٣٢٢ هـ
- ٢١- عقود الجمان / شمس الدين محمد بن يوسف الصالحى الشافعى / حيدر آباد الدكن بالهند سنة ١٣٩٤ هـ
- ٢٢- قواعد فى علوم الحديث / ظفر احمد العثمانى النهانوى تحقيق عبدالفتاح ابو غدة - مكتب مطبوعات الاسلامية حلب الطبعة الخامسة سنة ١٤٠٤ هـ

- ٢٣- كتاب العلل / ابو عيسى الترمذى كه در ذيل الجامع به چاپ رسیده .
- ٢٤ كشف الظنون / حاجى خليفة مكتبة المثنى - بغداد ودارالعلوم الحديثية - بيروت
- ٢٥ الكفاية فى علم الرواية / ابوبكر احمد بن على الخطيب البغدادى تقديم محمد الحافظ التيجانى الطبعة الاولى - دار الكتب الحديثية
- ٢٦- فواتح الرحموت تاليف علامه عبدالعلى محمد بن نظام الدين اللكنوى شرح مسلم الثبوت للام قاضى محب الله بن عبد الشكور البهارى / دارالكتب العلمية بيروت لبنان
- ٢٧ - مناقب الامام الاعظم / محمد بن محمد المعروف بابن البزاز الكردى مكتبة الاسلامية كويته باكستان سنة ١٤٠٧ هـ
- ٢٨ - هدية العارفين - اسماعيل بن محمد امين بن مير سليم اليبانى البغدادى

اکراه و نقش آن در رفع مسئولیت جزایی

محمد ربیع نبی زاده

چکیده:

جامعه‌ی بشری از لحاظ تاریخی تحولات مختلف را پیموده است. رشد پدیده‌های اجتماعی با انکشاف ذهنی بشر در درازنای تاریخ همگام بوده و هر دو، مسیر متوازی را پیموده‌اند. حقوق و بالاخص عرصه جرایم و مجازات نیز از این معادله مستثنی نبوده و انکشاف آن، تابع سیر تاریخی جامعه بشری از بدوی بودن به مدرنیته شدن، بوده است. حقوق جزا شاهد ادوار تاریخی‌ای نیز بوده است که اشیا و حیوانات را تابع مسئولیت جزایی دانسته و همانند انسان‌ها مجازات می‌کردند. یونان و روم قدیم نمونه‌ی از این عقب‌مانی ذهنی بشر می‌باشد. اما سیر انکشاف ذهنی بشر آن‌ها را متوجه این بربریت اجتماعی شان نمود و باعث شد یک گام به جلو نهاده و مسئولیت جزایی را منحصر به انسان‌ها بدانند. ولی هنوز بسیاری از اطفال، مجانین، مجبور شدگان به ارتکاب جرم، و آن‌های که ضرورت و اضطرار ایشان را وادار به ارتکاب جرم نموده بود، همانند انسان‌های عاقل و با اراده مواجه به مسئولیت جزایی گردیده و مجازات‌های سنگین را متحمل می‌شدند. رسالت بعدی حقوق از لحاظ تاریخی این بود تا فقط آن‌های مجازات شوند که با اراده آزاد، تحت صحت عقل و ادراک و با میل و اختیار مرتکب جرم گردیده‌اند. این تحول در واقع باعث شد تا نهاد حقوقی‌ی به اسم عوامل رافع مسئولیت جزایی به میان آمده و انسان‌های را که شرایط ناگوار بیرونی یا درونی آنها را به ارتکاب رفتار ضد قانون و اجتماع سوق داده است، از تحمل مجازات معاف نماید. یکی از این عوامل همان اکراه و اجبار می‌باشد، که موضوع مورد بحث ما را نیز تشکیل می‌دهد.

بنابراین یکی از دستاوردهای تاریخی حقوق جزا، مستثنی قراردادن آن‌های از مسئولیت جزایی است که با قصد و اختیار خویش مرتکب رفتار ضد اجتماعی نگردیده بلکه یک عامل مجبورکننده بیرونی یا درونی، آنها را وادار به این کار نموده است.

تحقیق حاضر، بررسی کلی اکراه به عنوان یکی از موانع مسئولیت جزایی بوده که مشتمل بر پنج مبحث می‌باشد. مبحث اول، مفهوم لغوی و اصطلاحی اکراه را شرح نموده و زمینه را برای فهم ماهیت حقوقی آن مساعد می‌سازد. تفکیک انواع و حالات مختلف اکراه اثرات حقوقی متفاوت را در پی دارد، به همین دلیل مصادیق و انواع اکراه را در مبحث دوم مورد بررسی قرار می‌دهیم. هر ادعای تحت عنوان اکراه نمی‌تواند رافع مسئولیت جزایی باشد و نیاز به شرایط دارد تا جلو سوء استفاده‌ها از این نهاد گرفته شود، به همین دلیل مبحث سوم اختصاص به شرایط و استثنائات اکراه دارد. تحقیق حاضر تلاش دارد تا اکراه تام را جزء عوامل موجهه قرار دهد، بررسی این موضوع در مبحث چهارم صورت گرفته است. مبحث پنجم اختصاص دارد به نقد و بررسی موقف قانون جزای افغانستان و تحلیل پاسخگویی

این قانون به نسبت وسعت بحث اکراه، امید است مباحث مذکور بتواند اهداف این تحقیق را که در فوق ذکر کرده‌ام، برآورده نماید.

مفهوم و ماهیت حقوقی اکراه

مطلب اول: مفهوم لغوی و اصطلاحی اکراه

((در لغت اکراه به معنای ناپسند داشتن، ناخشنود داشتن، نفرت داشتن، کسی را به زور به انجام کاری واداشتن و مانند آن است))^۱ همچنان ((اکراه در لغت وادار کردن قهری کسی به امری است))^۲ و در اصطلاح، اکراه به اعمال و کاربرد غیرقانونی هر نوع قوه مادی و معنوی گفته می‌شود که اکراه شده را به انجام رفتار خلاف قانون، خلاف میل و قصد وی سوق دهد. و یا هم اکراه به هر نوع تهدید غیرقانونی ای گفته می‌شود که مکره (اکراه شده) را به انجام رفتار وادار کند که در غیر آن، حاضر به انجام آن نبوده است. در اصطلاح حقوق جزا اکراه ((وادار کردن دیگری به فعل یا ترک فعل مجرمانه‌ای است از طریق تحریک یا فریب یا اعمال فشار و تهدید، نسبت به جان، مال، آزادی، آبرو، ناموس یا عرض وی یا وابستگی‌اش به گونه‌ای که برای پرهیز از تحمل زیان مادی یا معنوی و جسمی یا روحی، چاره‌ای جز انجام آن بزه نداشته باشد))^۳. فقها اکراه را چنین تعریف نموده اند: ((اکراه عملی است که انسان نسبت به دیگری به کار می‌گیرد و اراده‌ی او را از میان می‌برد؛ یا در اراده‌اش اختلال ایجاد می‌کند. اکراه عملی است که از مکره (اکراه‌کننده) سر می‌زند و در شخص مجبور حالتی به وجود می‌آورد که او را به انجام دادن فعل مقصود وادار می‌کند))^۴. مثال‌های فراوان می‌توان برای اکراه ارائه نمود، از جمله اینکه خانم برای حفظ حیات اولاد‌های خویش که از طرف اکراه‌کننده مورد تهدید قرار گرفته است، تن به عمل زنا می‌دهد. یا اینکه نشان انگشت فرد جبراً در سند جعل شده گرفته شود.

قانون جزای افغانستان در ماده نود و چهارم خویش اکراه را چنین تعریف می‌نماید: ((شخصی که تحت تاثیر قوه مادی یا معنوی که دفع آن طوری دیگری ممکن نباشد مجبور به ارتکاب جرم گردد، مسئول شناخته نمی‌شود))^۵. تعاریف مشابه را در قوانین سائر کشورها نیز می‌توان دید از جمله، ماده ۲-۱۲۲ مجموعه قانون جزای فرانسه اکراه را چنین تعریف می‌نماید: ((شخصی که تحت حاکمیت زور یا اجباری که نتوانسته آن را تحمل نماید، مبادرت به عملی نموده باشد از نظر کیفری مسئول نمی‌باشد))^۶

^۱ - سلطانی، مهدی، حقوق جزای عمومی، چاپ اول، انتشارات دادگستر، تهران، س ۱۳۹۱، ص ۱۴۷

^۲ - <http://wikifeqh.ir>

^۳ - سلطانی، مهدی، همان، ص ۱۴۷

^۴ - عوده، عبدالقادر، ترجمه حسن فرهودی نیا، بررسی تطبیقی حقوق جزای اسلامی و قوانین عرفی جلد اول، چاپ اول، شرکت بین المللی پژوهش و نشر یادآور، تهران، س ۱۳۹۰، ص ۵۱۴-۵۱۵

^۵ - وزارت عدلیه، قوانین جزایی - قانون جزا، چاپ اول، مطبوعه صنعتی احمد، کابل، س ۱۳۸۸، ص ۶۵

^۶ - لوترمی، لورانس، کلپ، پاتریک، ترجمه محمود روح الامینی، بایسته های حقوق کیفری عمومی فرانسه، چاپ اول، نشر میزان، تهران، س ۱۳۸۷، ص ۹۸

مطلب دوم: ماهیت حقوقی اکراه

از تعاریف فوق واضح می‌گردد که آنچه مکروه (مورد اکراه قرار گرفته) را به زیر پا گذاشتن قانون مجبور ساخته است، خطر شدید است که وی را و یا بستگانش را تهدید می‌نماید. بناءً مکروه هرگز آنچه را انجام داده است، نخواستنه و با وجود که وی مادناً و ظاهراً عمل جرمی را مرتکب گردیده، اما نتیجه جرمی به نفع نیروی دیگری که در پشت پرده قرار دارد (مکروه) تمام می‌گردد. بناءً عنصر معنوی در عمل جرمی ای که از اکراه و اجبار ناشی شده باشد، وجود ندارد زیرا اکراه، نافی اراده و اختیار بوده و اکراه‌شده را در وضعیت قرار می‌دهد که از میان تحمل ضرر شدید جسمی و معنوی (حتی مرگ) که متوجه وی یا بستگانش می‌باشد، و ارتکاب جرم، یکی را انتخاب نماید و راه سومی برای وی وجود ندارد. بناءً مکروه در واقع به وسیله‌ای برای ارتکاب جرم مبدل گردیده و فاعل اصلی جرم همان اکراه‌کننده می‌باشد.

به دلیل اینکه اکراه، زایل‌کننده عنصر معنوی جرم است، شامل موانع مسئولیت جزایی قرار گرفته و مرتکب رفتار مجرمانه را از تحمل مجازات معاف می‌نماید. زیرا مسئولیت جزایی در واقع همان شایستگی پاسخگویی در برابر اعمال خلاف قانون است و عوامل که این شایستگی را به میان می‌آورد عقل، صحت و آزادی اراده و اختیار می‌باشد. به همین اساس قانون جزای افغانستان در مورد مسئولیت جزایی چنین تصریح می‌نماید: ((مسئولیت جزایی وقتی به وجود می‌آید که شخص به اراده آزاد و در حالت صحت عقل و ادراک عمل جرمی را مرتکب شود))^۱. بدیهی است شخص که به اثر اکراه مرتکب اعمال خلاف قانون گردیده، فاقد اراده و در بعضی موارد حتی فاقد قصد و اختیار می‌باشد، بناءً عادلانه نخواهد بود شخص را در برابر رفتار که از اراده آزاد وی نشأت نکرده، مسئول بدانیم. ((اکراه اختیار کامل را مخدوش می‌نماید، هرگاه این اختیار مخدوش شود نمی‌توان از اختیار کامل سخن گفت و مرتکب به همین سبب نمی‌تواند دارای مسئولیت کیفری باشد. زمانی که او تمایل به ارتکاب جرم ندارد و عاملی او را وادار به رفتار مجرمانه می‌نماید نمی‌توان از عنصر روانی که یکی از ارکان تشکیل دهنده جرم است، سخن به میان آورده شود))^۲.

قوانین جزایی اکثر کشورها اکراه را جزء عوامل رافع مسئولیت جزایی قرار داده و در نتیجه مکروه را صرف از تحمل مسئولیت جزایی معاف می‌نمایند.^۳ بناءً قوانین مذکور اکراه را زایل‌کننده وصف جرمی عمل ندانسته، بنابراین شریک مکروه را اگر وی نیز مجبور نشده باشد، از مسئولیت معاف نه‌نموده و مسئولیت مدنی را نیز به اکراه‌شده راجع کرده می‌توانند. ولی اصولاً مسئولیت مدنی نیز در کنار مسئولیت جزایی به اکراه‌کننده بر می‌گردد. ((زیرا گرچه عوامل

^۱ - وزارت عدلیه، همان، ص ۵۱

^۲ - سبزواری نژاد، حجت، حقوق جزای عمومی (جرم، مجرم، مسئولیت کیفری و موانع آن)، چاپ اول، انتشارات جنگل، جاودانه، تهران، س ۱۳۹۲، ص ۴۳۹

^۳ - عوده، عبدالقادر، همان، ص ۵۲۲

رافع مسئولیت کیفری، مسئولیت مدنی را از مرتکب جرم سلب نمی‌کنند اما در اینجا سبب (اجبار کننده) قوی تر از مباشر (اجبار شونده) می‌باشد و از این جهت مسئولیت دارد.)^۱

قانون جزای افغانستان نیز اکراه را تحت عنوان فقدان اراده، شامل موانع مسئولیت جزایی می‌داند.^۲ البته تحقیق حاضر تلاش دارد تا ماهیت حقوقی متفاوت برای اکراه قایل شده و آنرا جزء عوامل موجهه جرم قرار دهد. بناءً آنرا ضمن یکی از مباحث بعدی بطور جداگانه مورد بررسی قرار داده‌ایم. ولی سایر مباحث، با در نظر داشت ماهیت پذیرفته شده اکراه که همان رافع بودن مسئولیت جزایی می‌باشد، تعقیب گردیده است.

مصادیق و انواع اکراه

مطلب اول: تقسیم اکراه از لحاظ نوعیت

با در نظر داشت تعریف که از اکراه ارائه گردید، می‌توان آنرا را به اکراه مادی و معنوی^۳ تقسیم نمود، که هر دو را در ذیل مورد بررسی قرار می‌دهیم:

الف: اکراه مادی

اگر خطر یا عامل که فرد را مجبور به ارتکاب جرم نموده، جنبه فزیکمی، عینی و مادی داشته باشد، اکراه مادی (بعضی‌ها اکراه جسمی نیز گفته‌اند) را به میان می‌آورد. یعنی خطر که فرد را تهدید می‌کند قابل حس بوده و عملاً و مادناً بر مکره وارد گردد. مثلاً فردی که جبراً نشان انگشت‌اش توسط دیگری در ذیل سند جعلی گرفته می‌شود. در این مثال، مکره از خود هیچ اختیار و قصد برای ارتکاب جرم (تأیید سند جعلی) ندارد و همان قوه مادی و فزیکمی‌ای که وارد گردیده، وی را به این کار مجبور نموده است. «همین طور شخصی که توسط شخص دیگر به طور غیرقانونی توقیف شده و بدین علت از انجام وظایف قانونی خود بازمانده است مسئولیت جزایی نخواهد داشت. به همین شکل زندانبانی که به وسیله زندانبان در اطاق خود محبوس شده و نتوانسته مانع فرار عده‌ای از زندانبان شود فاقد مسئولیت جزایی است.»^۴ در مثال‌های مذکور، در واقع اکراه‌کننده فاعل اصلی جرم بوده زیرا اکراه به شدیدترین حالت خود (به شکل اجبار) تبارز نموده و اکراه‌شده کاملاً سلب اختیار می‌گردد. در نتیجه اکراه شده به وسیله‌ای برای انجام عنصر مادی جرم مبدل گردیده و نقش دیگری در عمل جرمی ندارد. بناءً اکراه مادی نوع تکامل یافته اکراه بوده و از جمله موانع مسئولیت جزایی می‌باشد.

حقوق دانان منشأ اکراه مادی را یا بیرونی می‌دانند و آن قوه‌ای مجبره‌ای است که از بیرون بر فرد وارد گردیده و فرد را مجبور به ارتکاب جرم می‌نماید. مثال‌های آن را در فوق مطالعه نمودیم. یا هم منشأ آن را درونی می‌دانند و

^۱- زراعت، عباس، حقوق جزای عمومی ۱ و ۲ (جلد اول)، چاپ دوم، انتشارات جاودانه، جنگل، تهران، س ۱۳۹۲، ص ۲۴۷

^۲- وزارت عدلیه، همان، ص ۶۵

^۳- ولیدی، محمد صالح، بایسته‌های حقوق جزای عمومی (۱-۲-۳)، چاپ اول، انتشارات جنگل، جاودانه، تهران، س ۱۳۸۸، ص ۲۷۳

^۴- صانعی، پرویز، حقوق جزای عمومی، چاپ دوم، انتشارات طرح نو، تهران، س ۱۳۸۸، ص ۵۳۲

آن حالات و شرایط درونی‌ای است که باعث رفتار خلاف قانون می‌شود. از جمله مثال‌های که برای آن ارائه می‌نمایند مسافری است که خواب عمیق باعث شده وی مسیر اضافی را بدون خرید تکت قطار طی نماید.^۱ به این اساس اکراه را به اکراه مادی بیرونی و اکراه مادی درونی تقسیم می‌نمایند.

از سوی دیگر عامل اکراه مادی بیرونی را یا انسان می‌دانند و مثال آن (گرفتن نشان انگشت بطور جبری) در فوق گذشت. یا هم عامل اکراه را حوادث طبیعی می‌دانند مثلاً فردی که مکلفیت رسانیدن طفل به شفاخانه را داشته است، به اثر حوادث طبیعی چون سیل و غیره نتوانسته این کار را انجام دهد و طفل از بین برود.^۲ و یا هم عامل اکراه ممکن است حیوان باشد مثلاً «رمة چوپانی را گرگ تعقیب نموده و رمة به جنگلی که مربوط دولت بوده داخل شده و رمة چرانی مخالف قانون حفظ جنگلات را مرتکب می‌شود.»^۳

ملاحظات چند بر تقسیم بندی‌های فوق وارد می‌گردد. اول اینکه، اکراه نمی‌تواند منشأ درونی داشته باشد و با تعاریف که از اکراه ارائه گردید، کاملاً متناقض به نظر می‌رسد. اکراه یعنی وادار کردن دیگری به ارتکاب جرم، بناءً مثال معروف (مسافر که به اثر خواب مسیر را بدون جواز در قطار طی نموده است) که برای اکراه مادی درونی ارائه می‌گردد، قطعاً تحت مفهوم اکراه و اجبار قرار گرفته نمی‌تواند. ممکن است حالت مذکور را شامل سائر انواع رافع مسئولیت جزایی قرار دهیم چون حالات مجاور جنون و یا بی‌ارادگی. بنابر این نمی‌توان اکراه مادی درونی را اصلاً به رسمیت شناخت، زیرا اکراه، از اراده دیگری ناشی می‌شود، نه حالات که از خود انسان منشأ گرفته باشد. «بیان اجبار داخلی به عنوان یکی از انواع اجبار، علاوه بر ایراد قانونی، از حیث لغوی نیز ایراد دارد. اجبار چه از نظر ادبی چه از نظر عرفی و چه از نظر حقوقی به عامل خارجی مربوط می‌شود و وضعیت درونی شخص را نمی‌توان اجبار نام نهاد. اجبار از نظر لغوی، از باب افعال از ریشه جبر می‌باشد و می‌دانیم که باب افعال برای متعدی کردن بکار می‌رود. از این رو فرهنگ فارسی معنی آن را این چنین توضیح می‌دهد: جبر و زور کردن، به زور واداشتن کسی به کاری، به ستم به کاری واداشتن، مجبور کردن. از نظر معنی عرفی نیز اجبار زمانی به کار می‌رود که شخص، دیگری را وادار به انجام کاری کند. از نظر حقوقی نیز نه تنها در هیچ یک از قوانین اعم از حقوقی و کیفری اجبار داخلی به چشم نمی‌خورد و محتوای مطالبی که این نویسندگان بزرگوار اجبار داخلی نامیده‌اند در هیچ قانون اجبار تلقی نشده است، بلکه با مطالعه قوانین می‌توان نتیجه خلاف آن را گرفت؛ یعنی می‌توان پی برد که این موارد مشمول اجبار نمی‌شوند.»^۴

همچنان تقسیم عوامل اکراه مادی بیرونی، به عامل انسانی، طبیعی و حیوانی نیز ایراد پذیر می‌باشد. زیرا به نظر بنده، اکراه صرفاً توسط عامل انسانی وارد شده می‌تواند و خطر که از ناحیه طبیعت و حیوان انسان را تهدید می‌نماید، شامل آن قوه‌ای نیست که بحث اکراه را تشکیل دهد. اگر به مفاهیم لغوی و اصطلاحی اکراه نظر اندازیم به خوبی درمی‌یابیم که جهت تحقق اکراه، وجود اراده انسانی اکراه‌کننده شرط می‌باشد. زیرا اکراه عمل ارادی‌ای است

۱- استفانی، گاستون، لوسور، ژرژ، بولوک، برنار، ترجمه حسن دادبان، حقوق جزای عمومی (جلد اول؛ جرم و مجرم)، چاپ دوم، انتشارات دانشگاه علامه طباطبایی، تهران، س ۱۳۸۳، ص ۵۲۶

۲- سیغانی، محمد اختر، حقوق جزای عمومی، چاپ اول، انتشارات مستقبل، کابل، س ۱۳۹۳، ص ۱۶۴

۳- رضایی، محمد عارف، حقوق جزای عمومی افغانستان، انتشارات سعید، کابل، س ۱۳۹۳، ص ۸۶

۴- سلیمی، صادق، چکیده حقوق جزای عمومی، چاپ سوم، انتشارات جاودانه، جنگل، تهران، س ۱۳۹۲، ص ۱۵۸-۱۵۹

که جهت حصول نتیجه جرمی، از اکراه شده به حیث وسیله ارتکاب جرم استفاده می‌گردد و یا هم اکراه‌کننده به وسیله تهدید، رفتار خاص را از اکراه شده می‌طلبد و این وضعیت جزء با اراده انسانی به میان نمی‌آید. از سوی دیگر مثال معروف که برای اکراه ناشی از عامل طبیعی (سیل، زلزله و غیره) و عامل حیوانی (حمله گرگ به رمه چوپان و داخل شدن رمه در ساحه ممنوعه) ارائه می‌گردند، بیشتر به حالت اضطرار نزدیک است تا به اکراه. زیرا اضطرار «قرار گرفتن در شرایطی آنچنان سخت که هیچ راهی دیگر، برای شخص نمانده باشد، اضطرار است. فرق اکراه با اضطرار در این است که در اکراه شخص به متابعت از اراده دیگری اقدام می‌کند، و در اضطرار تحت تأثیر شرایط (طبیعی)»^۱. با در نظر داشت این همه، می‌توان گفت که اکراه مادی صرفاً بیرونی بوده و تنها از عامل انسانی (اکراه‌کننده انسان باشد) ناشی می‌شود.

ب: اکراه معنوی

اکراه معنوی حالتی است که از تهدید شدید جسمی و معنوی اکراه‌کننده ناشی گردیده و به اثر آن اراده اکراه‌شده سلب یا معیوب و وی ناگزیر به ارتکاب رفتار جرمی گردد. در اکراه معنوی قصد و اختیار اکراه‌شده سلب نگردیده اما اراده وی از تهدید موجود متأثر می‌گردد. زیرا باید از میان ارتکاب عمل جرمی (که وی اصلاً آنرا نمی‌خواهد) و تحمل ضرر شدید جسمی یا معنوی که متوجه خودش یا بستگانش است، یکی را باید اختیار نماید. بدیهی است هر انسان در چنین وضعیتی، برای دفع خطر و تهدید غیر قابل تحمل، متوسل به هر نوع اقدام گردد و اگر چاره‌ای جز ارتکاب جرم نباشد، آنرا نیز انجام دهد. مثلاً پدر که برای نجات پسر خود از مرگ، مجبور به انجام عمل مورد نظر اکراه‌کننده می‌شود.

آنچه اکراه معنوی را از اکراه مادی متمایز می‌سازد، شاخص تهدید است. به این معنی که در اکراه مادی، اکراه‌کننده متوسل به تهدید نمی‌شود، بلکه عملاً فشار مادی‌ای بر اکراه‌شده وارد می‌نماید و اکراه‌شده هیچ اختیاری جز ارتکاب عمل جرمی ندارد. مثلاً نشان انگشت‌اش را جبراً به روی سند جعلی می‌گذارد. ولی در اکراه معنوی آنچه اکراه‌شده را وادار به ارتکاب جرم می‌نماید، جبر فیزیکی اکراه‌کننده نبوده، بلکه تهدید وی می‌باشد. در مثال که گذشت، اگر اکراه‌کننده شخص مذکور را تهدید نماید که اگر روی سند جعلی شصت نگذارد، وی را خواهد کشت، حالت مذکور به اکراه معنوی تبدیل خواهد گردید. دلیل مسمی شدن آن به اکراه معنوی نیز این است که روان و اراده اکراه‌شونده مورد هدف قرار می‌گیرد.^۲ اکراه معنوی در صورتی که حاوی شرایط مشخص خویش (که بعداً مطالعه می‌گردد)، باشد رافع مسئولیت جزایی خواهد بود.

بعضی از حقوقدانان اکراه معنوی را (تحت عنوان اجبار معنوی) از لحاظ منشأ آن به اجبار معنوی بیرونی و اجبار معنوی درونی تقسیم بندی نموده‌اند.^۳ این دسته از حقوقدانان تصریح نموده‌اند که اگر عامل اکراه، تهدید بیرونی یا همان شخص اکراه‌کننده باشد، اجبار معنوی بیرونی را تشکیل می‌دهد. مثلاً خانم که به اثر تهدید شوهر خویش، طفل خود را سقط می‌نماید. و اگر منشأ اجبار معنوی، درونی یعنی ناشی از احساسات شدید و عواطف

^۱ - بوشهری، جعفر، حقوق جزا، اصول و مسائل، چاپ دوم، شرکت سهامی انتشار، تهران، س ۱۳۸۷، ص ۴۶.

^۲ - ولیدی، محمد صالح، همان، ص ۲۷۸

^۳ - گلدوزیان، ایرج، بایسته‌های حقوق جزای عمومی (۱-۲-۳)، چاپ هجدهم، کتابخانه ملی ایران، تهران، س ۱۳۸۸، ص ۲۵۴

غیر قابل کنترل باشد، بحث نوع دوم اجبار یعنی همان اجبار معنوی درونی مطرح می‌گردد. مثلاً پسر که تحت عواطف شدید انتقام‌گیری قتل پدر خویش، دست به رفتار خلاف قانون می‌زند. اگر چه حقوقدانان مذکور نقش اجبار معنوی درونی را منحیث رافع مسئولیت جزایی مورد تردید قرار داده‌اند و تنها در صورتی پذیرفته‌اند که آزادی اراده را بطور کامل سلب نماید^۱، ولی با آنهم قراردادن حالت مذکور (ارتکاب جرم به اثر انگیزه‌های درونی) تحت عنوان اجبار و اکراه ایراد پذیر می‌باشد. زیرا همانگونه که در بحث اکراه مادی درونی تصریح گردید، اکراه صرفاً از اراده‌ی شخص ثالث ناشی می‌شود و ارتکاب جرم به اثر عوامل درونی نمی‌تواند تحت قاعده اکراه قرار گیرد. عواطف، هیجانان، حس انتقام‌گیری و غیره احساسات درونی را باید تحت انگیزه درونی جرم قرار داد. انگیزه جرمی در ماهیت عمل جرمی تغییر وارد نه نموده، صرفاً بحیث عوامل تخفیف و یا تشدید مجازات، نزد محاکم مطرح شده می‌توانند.^۲

اکراه معنوی گاه ممکن است از تهدید مستقیم تحت عنوان "این کار بکن و الا..." ناشی شود که به آن اکراه ناشی از تهدید گفته می‌شود. تهدید در این نوع اکراه مستقیم، صریح و مشخص بوده و هر سه رکن اکراه یعنی اکراه کننده، اکراه شونده و قوه اکراه کننده (خطر تهدید کننده) کاملاً مشخص می‌باشد. معمولاً اکراه، مستقیم بوده و ناشی از تهدید مشخص به وقوع می‌پیوندد. مثلاً شخص الف، ب را تهدید به جراحت شدید نموده تا مال ج را بدزدد. طوری که دیده می‌شود، در این مثال هر سه رکن اکراه یعنی الف به حیث اکراه کننده، ب به حیث اکراه شده و جراحت شدید به حیث خطر تهدید کننده، کاملاً مشخص می‌باشد. ولی گاهی ممکن است اکراه صریح نبوده و مستقیماً متوجه اکراه شده نباشد ولی شرایط و حالات موجود، آنرا بدیهی جلوه دهد و جهت دفع آن نیاز به ارتکاب جرم باشد که در نتیجه اکراه ناشی از شرایط را به میان می‌آورد.^۳ مثلاً راننده‌ای که با تظاهرکنندگان خشمگین مواجه شده و آنها را در حال سوختاندن دکاکین، موترها و لت و کوب افرادی که در تظاهرات سهم نگرفته، می‌بیند، به یقین می‌رسد که خطر شدید متوجه وی گردیده و جهت فرار از آن، در جاده یکطرفه رانندگی نموده و به دلیل سرعت زیاد فرد را نیز زخمی می‌نماید. در این مثال، تظاهرکنندگان مشخصاً اکراه شده را تهدید نه نموده ولی شرایط و حالات موجود، وی را به این یقین می‌رساند که خطر شدید قریب الوقوع وی را تهدید می‌نماید و جهت دفع آن هیچ راهی دیگر جز ارتکاب عمل خلاف قانون وجود ندارد. بناءً اگر شرایط طوری باشد که خطر قریب الوقوع مرگ یا صدمه شدید جسمی اکراه شده را تهدید نماید، حالت مذکور شامل قاعده اکراه بوده و رافع مسئولیت جزایی خواهد بود.^۴

به اساس همه آنچه گفته شد، اولاً اکراه همیشه توسط عامل انسانی ایجاد گردیده و خطراتی ناشی از حوادث طبیعی و حیوانات، قطعاً تحت عنوان اکراه قرار نمی‌گیرد. ثانیاً اینکه اکراه چه مادی باشد یا معنوی، صرفاً منشأ بیرونی داشته و هرگز نمی‌توان حالات و احساسات درونی را جزء آن قرار داد.

۱- صانعی، پرویز، همان، ص ۵۳۵

۲- سلیمی، صادق، همان، ص ۱۵۹ - ۱۶۰

۳- البوت، کاترین، کوئین، فرانسیس، مترجمین آوا واحدی نوایی و نسترن غضنفری، حقوق جزا، چاپ دوم، نشر میزان، تهران، س ۱۳۹۱.

ص ۴۵۸ و ۴۶۶

۴- همان، ص ۴۶۶-۴۶۹

مطلب دوم: تقسیم اکراه از لحاظ شدت و خفت

نوع تقسیم دیگر که بیشتر جنبه فقهی دارد تقسیم اکراه از لحاظ شدت و خفت آن و به این ترتیب به اکراه تام و ناقص می‌باشد که در ذیل، هر کدام را به بررسی می‌گیریم:

الف: اکراه تام

زمانی که اکراه، عادتاً و یا به اساس شخصیت اکراه شده غیر قابل تحمل باشد، اکراه تام به میان می‌آید. در واقع زمانی که اکراه شرایط خویش را (که در مبحث بعدی مطالعه خواهد گردید) تکمیل نماید، حالت تام را به خود می‌گیرد. اکراه تام اراده را به طور کلی سلب نموده و نزد مجبور شده گزینه سوم وجود ندارد. یعنی جهت دفع ضرر شدید جسمی یا معنوی‌ای که متوجه اکراه شده یا بستگانش گردیده، هیچ وسیله‌ای جزء ارتکاب جرم وجود ندارد. یا هم امکان مقاومت در برابر فشار مادی‌ای که بر مجبور شده جهت ارتکاب جرم وارد گردیده، وجود ندارد.^۱ مثلاً شخصی، تهدیدکننده را می‌بیند که طفل‌اش را در دست داشته و در کنار بام ایستاده است و اگر عمل مورد نظر اکراه‌کننده را انجام ندهد، طفل‌اش را به زمین پرتاب خواهد کرد. در این مثال خطر شدید (ممکن مرگ)، طفل مجبور شده را عملاً تهدید می‌نماید و هیچ راهی برای دفع آن به جز ارتکاب جرم وجود ندارد. به نظر فقها اکراه تام رافع مسئولیت جزایی می‌باشد.^۲

ب: اکراه ناقص

زمانی که خطر تهدیدکننده، شدید نبوده یا هم امکان توسل به راه‌های دیگر جهت دفع اکراه وجود داشته باشد، اکراه ناقص به میان می‌آید. به عبارتی دیگر هرگاه اکراه حاوی شرایط مشخص خویش نباشد، اکراه ناقص به میان می‌آید. اکراه ناقص اراده را کاملاً سلب نه نموده، بلکه آنرا متأثر خواهد ساخت. معیار شدت و خفت اکراه، بیشتر عینی می‌باشد. بناءً اگر تهدید اکراه‌کننده شدید نبوده ولی اکراه شده آنرا شدید بیندارد، اکراه تام محقق نگردیده و همان اکراه ناقص خواهد بود. مثلاً فرد که به بازداشت کوتاه مدت تهدید می‌گردد و اکراه شده جهت دفع این خطر متوسل به عمل جرمی می‌گردد.^۳ اکراه ناقص رافع مسئولیت جزایی نبوده و صرفاً می‌تواند به حیث عامل تخفیف دهنده مجازات در نظر گرفته شود.

شرایط و استثنای اکراه

مطلب اول: شرایط اکراه

برای اینکه اکراه چه مادی یا معنوی حالت تام را به خود گرفته و رافع مسئولیت جزایی شود، باید حاوی شرایط آتی باشد:

^۱ - نذیر، داد محمد، حقوق جزای عمومی اسلام، چاپ سوم، انتشارات رسالت، کابل، س ۱۳۹۰، ص ۲۴۶

^۲ - الزحیلی، وهبة، الفقه الاسلامی و ادلته، جلد نهم، انتشارات دارالفکر، دمشق، س ۲۰۰۸ م، ص ۴۴۴-۴۴۶

^۳ - عوده، عبدالقادر، همان، ص ۵۱۵

۱- صدمه شدید و غیرقابل تحمل جسمی، معنوی یا مالی متوجه اکراه‌شده و یا بستگانش باشد: همین خصوصیت شدید بودن صدمه است که اکراه را تام و کامل ساخته و آنرا از اکراه ناقص متمایز می‌سازد. شدید و غیرقابل تحمل بودن صدمه بیشتر مبتنی بر معیار عینی و نوعی بوده ولی خصوصیات فردی اکراه‌شده نیز در نظر گرفته می‌شود. بناءً مرگ، جراحت شدید، هتک حیثیت و آبرو، و اتلاف مال که اکراه‌شده شدیداً به آن وابسته باشد، از جمله صدمات شدید پنداشته شده و در صورتی که اکراه‌شده نتواند در برابر آن مقاومت کند، برای دفع آن می‌تواند حتی مرتکب جرم شود. برای شدید و غیرقابل تحمل پنداشتن خطر، هم نوعیت و ماهیت خطر و هم توان و مقاومت اکراه‌شده در برابر آن باید بررسی گردد. یعنی گاهی ممکن است، تهدید و خطر نوعاً شدید باشد ولی با در نظر داشت توان و امکانات اکراه‌شده، دفع آن توسط وی ممکن به نظر برسد، پس در این حالت، اکراه شدید پنداشته نخواهد شد. همچنان جهت ارزیابی شدت و غیرقابل تحمل بودن اکراه، خصوصیات و شرایط اکراه‌شده از قبیل سن، جنس، شخصیت، موقف اجتماعی، وضعیت اقتصادی، سطح فرهنگی و غیره نیز در نظر گرفته می‌شود. بناءً تهدید نمودن یک فرد سرمایه دار به اتلاف مال وی، نمی‌تواند مایه اکراه شود، ولی اتلاف مال برای شخص که نادر بوده و شدیداً وابسته به مال مذکور باشد، اکراه را به میان می‌آورد. همچنان تهدید به انتشار تصاویر نیمه برهنه، برای مرد عامل اکراه شدید نبوده ولی انتشار آن برای یک زن، عامل اکراه شدید پنداشته می‌شود چون ضرر شدید متوجه حیثیت و آبروی وی می‌باشد.

همچنان باید دو شاخص دیگر را برای تقویم شدت اکراه در نظر گرفت: اولاً اینکه اکراه‌کننده از لحاظ عقلی و عرفی توان عملی ساختن تهدید انجام‌شده را داشته باشد.^۱ بناءً برای تقویم شدت اکراه، در کنار اینکه اوصاف شخصی اکراه‌شده را در نظر داریم، باید شخصیت و وضعیت اکراه‌کننده را نیز مدنظر گیریم. فرد معمولی‌ای که کسی را تهدید به قتل می‌نماید که در مکان محافظت‌شده توسط مسئولین امنیتی، زندگی دارد، می‌تواند مثال برای تهدید غیرقابل عملی توسط اکراه‌کننده باشد. ثانیاً اینکه خطر اکراه‌کننده باید واقعی بوده و حقیقتاً موجب سلب اراده اکراه‌شده گردد. بناءً اگر فردی بنا بر قهر و غضب و در حال مشاجره لفظی با فرد دیگری، نوع از کلمات تهدیدآمیز را به زبان آورد، اکراه واقعی را ایجاد نه‌نموده و باعث رفع مسئولیت جزایی نخواهد گردید.

از سوی دیگر باید میان ارزش که به اثر اکراه مورد تهدید قرار گرفته است و ارزشی را که به اثر اکراه از بین می‌بریم، تعادل وجود داشته باشد. یعنی ارزش که قرار است نجات دهیم، باید مهم‌تر و یا معادل آنچه را از بین می‌بریم، باشد نه کمتر از آن. بناءً فردی نمی‌تواند برای نجات مال خویش که مورد تهدید قرار گرفته است، حیات کسی را سلب نماید.^۲

برای سنجش تعادل میان شدت تهدید و رفتار غیرقانونی‌ای که اکراه‌شده به اثر آن انجام می‌دهد، به دو سوال باید پاسخ دهیم:

^۱ - نوربها، رضا، همان، ص ۳۱۴

^۲ - <https://en.wikipedia.org/wiki/>

الف: با در نظر داشت خصوصیات و شرایط فرد اکراه شده و نوعیت خطر تهدید کننده، آیا وی واقعاً مجبور به انجام رفتار غیرقانونی گردیده بود؟

ب: آیا یک شخص متعارف دیگر در جامعه که حاوی ویژگی‌های اکراه شده باشد، نیز در چنین وضعیتی، چنان واکنش نشان می‌داد که اکراه شده از خود نشان داده است؟^۱ زمانی که پاسخ این دو سوال مثبت بود، آن وقت اکراه شده از اکراه به عنوان عامل رفع مسئولیت جزایی استفاده نموده می‌تواند.

همچنان قابل یادآوری است که معمولاً حقوقدانان از تهدید و خطر شدید که متوجه خود اکراه شده و یا بستگانش باشد، حرف زده اند.^۲ در حالیکه به نظر بنده ممکن است انسان جهت دفع خطر و تهدید از یک هم‌نوع خود که هیچ بستگی به وی ندارد، نیز داخل اقدام گردیده و اگر مجبور به ارتکاب جرم شود، مسئولیت جزایی نخواهد داشت. زیرا یکی از فلسفه‌های اکراه و قرارداد آن به حیث عامل رفع مسئولیت جزایی، نجات ارزش مهم و بزرگتر (بدون در نظر داشت وابستگی آن به اکراه شده) است که مورد تهدید قرار گرفته و به جزء ارتکاب جرم، راهی دیگر برای نجات آن نباشد. مثلاً اکراه کننده‌ای یکی از عابرین محله را گروگان گرفته و تهدید به صدمه شدید می‌نماید و از عابر دیگر که هیچ بستگی به گروگان گرفته شده ندارد، می‌خواهد تا عمل جرمی مورد نظر وی را انجام دهد. و عابر مذکور نیز هیچ چاره‌ای جز ارتکاب جرم ندارد. در این مثال اقدام عابر مذکور که بخاطر نجات گروگان گرفته شده از صدمه شدید، عمل نموده است، تحت عوامل رافع مسئولیت جزایی قرار می‌گیرد.

۲- خطر اکراه کننده باید قریب الوقوع باشد:^۳ حال، عاجل و یا قریب الوقوع بودن خطر شاخص دیگر برای اکراه تام است. یعنی فرد نمی‌تواند به تهدید که قرار است یک هفته بعد صورت گیرد، اکنون استناد نموده و عمل خویش را به اکراه تام نسبت دهد. زیرا در مدت مذکور، امکان دفع آن با وسایل دیگر به شمول مراجعه به مقامات امنیتی وجود دارد. بناءً خطر بعید نمی‌تواند موضوع اکراه رافع مسئولیت جزایی قرار گیرد. البته شرط قریب الوقوع بودن استثنی پذیر می‌باشد و آن حالت است که نوعیت تهدید اکراه کننده، ماهیت زمانی آن را تحت شعاع قرارداد و زمان جهت رفع آن بی اثر باشد. اکراه کننده‌ای طفل صغیر پدری را اختطاف نموده و تهدید به مرگ می‌نماید و مهلت یکماهه نیز به پدر می‌دهد. در این مثال، مهلت یکماهه نمی‌تواند از شدت تهدید و خطر بکاهد زیرا هر لحظه امکان عملی شدن آن توسط اکراه کننده می‌رود، حتی اگر امکان توسل به مقامات امنیتی وجود داشته باشد.

۳- تهدید اکراه کننده باید غیرقانونی و غیرمشروع باشد:^۴ اگر اکراه کننده از موقعیت قانونی خویش استفاده نموده و اکراه شده را به عمل مشروع تهدید نماید، یا با استفاده از مطالبه مشروع خویش، اجرای عمل غیرقانونی را از اکراه شده مطالبه نماید، اکراه محقق نمی‌شود. اجاره دهنده خانه‌ای، از اجاره گیرنده اجرای عمل غیرقانونی‌ای را

^۱ - الیت، کاترین، کوئین، فرانسس، همان، ص ۴۵۸

^۲ - سلطانی، مهدی، همان، ص ۱۴۷ (تعریف اکراه)

^۳ - سبزواری نژاد، حجت، همان، ص ۴۴۱

^۴ - عوده، عبدالقادر، همان، ص ۵۱۸

می‌خواهد و تهدید به مطالبه اجاره‌بهای باقی‌مانده که اجاره‌گیرنده توان پرداختش را ندارد، می‌نماید. در مثال فوق اجاره‌گیرنده نمی‌تواند مستند به اکراه دست به عمل غیرقانونی بزند. زیرا آنچه موضوع تهدید مذکور را تشکیل می‌دهد، مطالبه قانونی اکراه‌کننده است.

۴- **اکراه غیرقابل پیش‌بینی بوده و اکراه‌شده نقشی در ایجاد آن نداشته باشد**^۱: اگر اکراه قبل از تحقق آن برای اکراه‌شده قابل پیش‌بینی باشد، نمی‌تواند مسئولیت جزایی وی را رفع نماید. عوامل مختلف می‌تواند اکراه را قابل پیش‌بینی ساخته و زمینه را برای دفع آن مساعد نماید. یکی از این عوامل عملکرد اکراه‌کننده قبل از اعمال اکراه می‌باشد. مثلاً اکراه‌کننده قبل از اینکه تهدید مورد نظر خویش را در مورد اکراه‌شده عملی سازد، پلان خویش را با شخص ثالث شریک ساخته و شخص مذکور نیز آن را به سمع اکراه‌شده می‌رساند. ولی اکراه‌شده بنابر هر دلیل آن را جدی نگرفته و جهت دفع به موقع آن اقدام نه می‌نماید. عامل دیگر (بیشتر در اکراه ناشی از شرایط مطرح می‌باشد) که اکراه را قابل پیش‌بینی می‌سازد، شرایط و اوضاع قبل از مواجه شدن به اکراه است. فرد که اطلاع دقیق مبنی بر اینکه در منطقه معین آشوب برپا شده است و رفتن به آن منطقه خطرناک خواهد بود، دارد و با وجود این آگاهی و بدون در نظر داشت وضعیت آن منطقه، به آنجا می‌رود و مواجه به حمله افراد آشوب‌گر گردیده و برای دفع آن، مرتکب جرم می‌گردد، نمی‌تواند به اکراه استناد نماید.

همچنان اکراه‌شونده نباید هیچ نقش کمک‌کننده‌ای در تحقق اکراه داشته باشد. بناءً دو فردی که میان‌هم رابطه جنسی نامشروع دارند و یک طرف از این فرصت استفاده نموده و طرف دیگر را تهدید به افشای سر یا انتشار تصاویر غیراخلاقی‌اش می‌نماید، نمی‌تواند توجیه‌کننده عمل غیرقانونی طرف تهدیدشده باشد زیرا وی نقش فعال در ایجاد زمینه برای این نوع اکراه داشته است.

۵- **امکان توسل به مقامات رسمی وجود نداشته باشد**^۲: قبل از اینکه اکراه‌شونده خود وارد اقدام گردیده و تلاش برای دفع تهدید نماید، باید امکان توسل به مقامات امنیتی را بررسی نماید. بناءً امکان استمداد از دستگاه حکومتی، جایی برای ارتکاب عمل جرمی به اساس اکراه باقی نمی‌گذارد. با این حال نیز، اگر خطر اکراه‌کننده عاجل بوده و فرصت کافی برای بررسی امکان استمداد از مقامات امنیتی وجود نداشته باشد و همچنان اگر بر اساس معیارهای عقلی و عرفی، اطمینان کافی از اینکه مقامات امنیتی در رفع خطر موثر خواهند بود، وجود نداشته باشد، اکراه‌شده می‌تواند شرط مذکور را نادیده بگیرد. همچنان اگر توسل به مقامات امنیتی خطر اکراه‌کننده را تشدید نماید و یا هم باعث عملی شدن تهدید گردد، استثنی برای شرط مذکور به میان خواهد آمد.

^۱ - گلدوزیان، ایرج، همان، ص ۲۵۱

^۲ - سلطانی، مهدی، همان، ص ۱۵۲

مطلب دوم: جرایمی که مشمول اکراه قرار نمی‌گیرند

در مورد جرایم که به اثر اکراه توجیه نگردیده و مسئولیت را از مرتکب آن برنخواهد داشت، اختلاف وجود دارد. عده‌ای از فقها و حقوقدانان اکراه را تنها مجوز قتل نه‌دانسته و در سائر جرایم اکراه را عامل رفع مسئولیت جزایی می‌دانند.^۱ این دسته از حقوقدانان بر برابری نفوس تأکید دارند و تصریح می‌نمایند که اکراه نمی‌تواند علیه این برابری عمل نماید. بناءً قاتل بر اساس اکراه را مستوجب قصاص و مجازات می‌دانند. اما عده‌ای دیگر از فقها و حقوقدانان علاوه بر قتل، اکراه را مجوز برای قطع عضو و جراحی شدید نیز نمی‌دانند.^۲ به نظر این دسته از فقها و حقوقدانان، جرایم مذکور بزرگ و خطرناک اند و تسامح در این موارد می‌تواند پیامدهای خطرناک داشته باشد.^۳ بناءً اکراه بر هر سه جرم مذکور، رافع مسئولیت جزایی مرتکب آن نخواهد بود.

به نظر بنده، اگر جرایم مذکور به اثر اکراه مادی ارتکاب یابند، باید رافع مسئولیت جزایی مرتکب آن باشد، زیرا در اکراه مادی، اکراه‌شده وسیله‌ای بیش در دست اکراه‌کننده نبوده و کاملاً سلب اختیار می‌گردد. مثلاً اکراه‌کننده‌ای که انگشت فرد دیگری را روی ماشه تفنگ گذاشته و با این وسیله کسی دیگری را به قتل می‌رساند. در این مثال اگرچه قتل صورت گرفته است، اما چون به اثر اکراه مادی بوده، رافع مسئولیت اکراه‌شده خواهد بود.

ولی در مورد اکراه معنوی (اکراه ناشی از تهدید) بر جرایم مذکور باید قائل به تفکیک شد. اگر مجموعه بزرگ از انسانها مورد تهدید قتل قرار گیرند، و در بدل آن، از اکراه‌کننده قتل یک نفر خواسته شود، از قاعده عمومی مستثنی بوده و مانع مسئولیت جزایی اکراه‌شده خواهد بود. در مورد اکراه بر قطع عضو و جراحی شدید نیز نمی‌توان قاعده‌ای عمومی را وضع کرد، بلکه بهتر است حالات مختلف را از هم تفکیک نمائیم. اگر ارزش که مورد تهدید قرار گرفته، مهم تر از ارزش قطع عضو و جراحی شدید باشد، اکراه‌کننده مسئولیت جزایی نخواهد داشت. مثلاً اگر حیات انسان مورد تهدید قرار گیرد و در بدل آن قطع عضو یا شدیداً مجروح نمودن فرد دیگری خواسته شود، این حالت می‌تواند از قاعده‌ای عمومی مستثنی قرار گرفته و رافع مسئولیت جزایی باشد. ولی اگر ارزش برابر با قطع عضو و یا جراحی شدید مورد تهدید قرار گیرد، اکراه نمی‌تواند توجیه‌کننده جرایم مذکور باشد.

همچنان به نظر نگارنده این سطور، جرم دیگر که قاعدتاً نباید به اثر اکراه توجیه گردد، تجاوز جنسی و زنای به عنف خواهد بود. زیرا ارزش که به اثر اینگونه جرایم از بین می‌رود، معادل ارزش حیات می‌باشد. بناءً همانند قتل، تجاوز جنسی و زنای به عنف، زمانی باید مشمول اکراه قرار گیرد که ارزش بالاتر از حیات یک انسان، مورد تهدید قرار گرفته باشد.

^۱- زراعت، عباس، همان، ص ۲۵۰

^۲- نذیر، دادمحمد، همان، ص ۲۴۷

^۳- عوده، عبدالقادر، همان، ص ۵۱۹

آیا اکراه می تواند جزء عوامل موجهه باشد؟

تا این جا اکراه را از منظر عوامل رافع مسئولیت جزایی نگریسته و مورد بحث قرار دادیم. ولی سوالی که باید مطرح شود این است که آیا اکراه می تواند برای اکراه شده جزء عوامل موجهه جرم قرار گرفته و عمل وی را توجیه نماید؟ پاسخ مثبت این سوال می تواند تأثیر سرنوشت ساز روی ماهیت حقوقی اکراه داشته باشد. زیرا اگر اکراه، جزء عوامل موجهه جرم قرار گیرد، عمل ارتكابی اکراه شده را توجیه نموده و آنرا از اساس مشروع می گرداند.

قوانین جزایی اکثر کشورها اکراه را جزء موانع مسئولیت جزایی قرار داده و صرفاً مجازات را، از اکراه شده معاف می نمایند.^۱ این در حالی است که بطور استثنایی رویه قضایی بعضی از کشورها (به گونه ای مثال فرانسه)، موقف یگانه در مورد اکراه اتخاذ نه نموده و آنرا گاهی جز، عوامل توجیه کننده، گاهی یکی از عوامل عدم محکومیت و گاهی هم صرفاً معاف کننده از مجازات قرار داده اند.^۲

جهت ارائه پاسخ به سوال این مبحث، ناگزیر به مفهوم عناصر تشکیل دهنده جرایم مراجعه نمائیم. برای اینکه یک عمل، جرم شمرده شود، باید حاوی عناصر باشد که آنرا تشکیل می دهد. اول اینکه قانون عمل مذکور را با قید مویدات مشخص، منع نموده باشد (عنصر قانونی)، دوم اینکه عمل مذکور مادماً توسط یک شخص ارتكاب یابد (عنصر مادی) و بالاخره عمل مذکور با علم و اختیار انجام شده باشد (عنصر معنوی).^۳ بنابر این، آنچه جرم را شکل می دهد، اجتماع سه عنصر فوق در یک عمل است و اگر عمل مذکور حتی با کمبود یکی از عناصر فوق مواجه شود، جرم به حساب نمی آید. بناءً تصور مشهور که گویا عنصر قانونی، نقش اولیه و اساسی را در جرمی ساختن عمل دارد، ایرادپذیر و قابل ملاحظه می باشد. موقع تفکیک عوامل موجهه ای جرم از موانع مسئولیت جزایی نیز، به زایل شدن وصف جرمی عمل در عوامل موجهه جرم، منحنیث یکی از تفاوت های دو نهاد مذکور اشاره می نمایند. تصور مذکور بر این مبنی استوار است که در عوامل موجهه جرم (دفاع مشروع، استعمال حق و ایفای وظیفه) به دلیل اینکه قانونگذار خود وصف جرمی عمل را زایل نموده است، عمل از اساس مباح بوده و اصلاً جرم پنداشته نمی شود. و در موانع مسئولیت جزایی با وجود که عنصر معنوی عمل زایل می گردد، اما با وجود آن، عمل جرم پنداشته شده و صرفاً مسئولیت جزایی از مرتکب رفع می گردد. به نظر بنده، تصور مذکور با شناخت پذیرفته شده ای که از عناصر متشکله جرایم وجود دارد، در تناقض بوده و با آن سازگار نمی باشد. زیرا از یک سو اذعان می داریم که تا زمانی هر سه عنصر متشکله موجود نگردند، جرم به میان نمی آید. و از سوی دیگر موانع مسئولیت جزایی (با وجود که مفقود بودن عنصر معنوی در موانع مسئولیت جزایی، پذیرفته شده است) را زایل کننده وصف جرمی ندانسته و صرفاً مانع مسئولیت جزایی می دانیم. بناءً ناگزیر باید برای حل این تناقض، شناخت که از معنی و مفهوم عناصر متشکله جرم وجود دارد، تغییر دهیم و یا در غیر آن باید بپذیریم که نبود عنصر معنوی، نیز عمل را برای مرتکب غیر جرمی ساخته و آنرا توجیه می نماید.

با در نظر داشت آنچه از اکراه در مباحث قبلی مطالعه نمودیم، متوجه شدیم که اکراه (مخصوصاً اکراه مادی) نیز زایل کننده عنصر معنوی می باشد زیرا مرتکب به اثر اکراه، اصلاً نتیجه جرمی را نه خواسته و فشار مادی و معنوی ای

^۱ - عوده، عبدالقادر، همان، ص ۵۲۲

^۲ - نوربها، رضا، همان، ص ۳۱۰

^۳ - اردبیلی، محمد علی، حقوق جزای عمومی، چاپ بیست و دوم، نشر میزان، تهران، س ۱۳۸۸، ص ۱۲۵

اکراه‌کننده، وی را وادار به انجام عمل جرمی نموده است. بناءً در عمل که به اثر اکراه انجام می‌شود یکی از عناصر جرمی (عنصر معنوی) وجود ندارد، در نتیجه نمی‌توان از ارتکاب جرم توسط اکراه‌شده سخن آورد. ادعای فوق باعث این نمی‌شود که نتوان اصلاً از به میان آمدن جرم به اثر اکراه سخن گفت. عمل که انجام شده است، ممکن است جرم باشد ولی آن عمل هیچ نسبت به اکراه‌شده نداشته و کاملاً بر می‌گردد به اکراه‌کننده.

از سوی دیگر، مشابه آنچه در این مبحث مطرح کرده‌ایم، در فقه نیز دیده می‌شود. در فقه اکراه از لحاظ تأثیر آن بر جرایم سه نوع است: ۱- جرایمی که اکراه در آنها بی‌تأثیر است. ۲- جرایمی که اکراه، باعث سلب وصف مجرمانه از آنها می‌شود. ۳- جرایمی که اکراه صرفاً باعث معافیت از مجازات است. بناءً فقه نیز نقش اکراه را محدود به رفع مسئولیت جزایی ندانسته و آنرا در مواردی، بردارنده حرمت عمل جرمی می‌داند. همچنان فقها تفاوت دیدگاه حقوق اسلامی را با حقوق موضوعه در مورد اکراه چنین تصریح نموده‌اند: ((اختلاف حقوق اسلامی با قوانین موضوعه، در این است که حقوق اسلامی در پاره‌ای از جرایم، اکراه را از عوامل موجهه‌ی جرم می‌شناسد. به عبارت دیگر آنها را در صورت اکراه، جرم قلمداد نمی‌کند و حال آن که قوانین موضوعه، اجبار را عامل رفع مسئولیت و معاف‌کننده از مجازات می‌داند.))^۲

البته اکراه که می‌تواند وصف جرمی عمل را زایل نموده و جزء عوامل موجهه قرار گیرد، همان اکراه تام بوده و اکراه ناقص نمی‌تواند این خصوصیت را داشته باشد. زیرا اکراه تام است، که اراده اکراه‌شده را بطور کلی از بین برده (اکراه مادی تام) و یا آنرا شدیداً تحت تأثیر قرار می‌دهد (اکراه معنوی تام). بناءً فردی که نشان انگشت‌اش با وارد نمودن فشار فیزیکی شدید و غیرقابل مقاومت، بر روی سند جعلی گرفته می‌شود، مثال اکراه مادی تام بوده و عامل موجهه برای عمل اکراه‌شده می‌باشد. در این مثال، به دلیل فقدان عنصر معنوی و اینکه اکراه‌شده هیچ نقش بیشتر از وسیله‌ای برای ارتکاب عنصر مادی، در شکل‌گیری عمل جرمی ندارد، بناءً عمل مذکور هیچ نسبت با اکراه‌شده نداشته و آنچه انجام یافته کاملاً به اکراه‌کننده بر می‌گردد. اما اگر همین مثال را در زمینه ماهیت پذیرفته‌شده اکراه که همان مانع مسئولیت جزایی می‌باشد، در نظر گیریم، خواهیم گفت که اکراه‌شده مرتکب جرم گردیده ولی اکراه صرفاً مانع مجازات وی می‌باشد. و این با در نظر داشت آنچه در فوق گفته شد، عادلانه و منطقی به نظر نمی‌رسد.

همچنان قابل یادآوری است که قرار گرفتن اکراه تحت اسباب اباحت (عوامل موجهه جرم) می‌تواند آثار متفاوتی از ماهیت پذیرفته‌شده آن داشته باشد. بطور مثال اگر اکراه را صرفاً مانع مسئولیت جزایی بدانیم، در این صورت شریک عمل اکراه‌شده (اگر وی نیز مجبور نشده باشد)، جرم بوده و مسئولیت آور خواهد بود. زیرا وی در عمل معاونت نموده که اساساً جرم بوده، ولی صرفاً مجازات از فاعل آن برداشته شده است. در حالی که موقوف مذکور در مورد شریک عمل اکراه‌شده، با در نظر داشت اینکه یک شخص مجبور را در راستای دفع تهدید غیرقانونی از وی کمک کرده است، عادلانه نخواهد بود. اما مشکل مذکور با قرار گرفتن اکراه تحت عوامل موجهه جرم، مرفوع گردیده و شریک عمل اکراه‌شده (که دارای حسن نیت باشد) مسئولیت جزایی نخواهد داشت.

از سوی دیگر، آنچه یک سلسله حالات را عامل موجهه جرم قرار می‌دهد، اراده قانونگذار بوده که حرمت بعضی از اعمال را تحت عوامل مشخص، برداشته است. در حالی که نگارنده این سطور تفاوت ماهوی میان سائر حالات اباحت و اکراه، نمی‌بیند. بطور مثال، اگر اکراه را، با ایفای وظیفه که یکی از اسباب اباحت می‌باشد، مقایسه نمائیم، درمی‌یابیم که

^۱ - عوده، عبدالقادر، همان، ص ۵۱۹-۵۲۳

^۲ - همان، ص ۵۲۱-۵۲۲

هر دو، جزء عوامل هستند که اراده فاعل را تحت تأثیر قرارداد و اختیار را از وی سلب می‌نماید. در ایفای وظیفه، این عامل، امر آمر یا ایجاب و وظیفوی بوده، و در اکراه، تهدید و اعمال قوه از طرف اکراه‌کننده می‌باشد. در هر دو حالت، عامل بیرونی‌ای که غیرقابل مقاومت و مخالفت می‌باشد، فرد را وادار به انجام عمل جرمی نموده است. برای توضیح بهتر آن، مثال یک نظامی را در نظر می‌گیریم. اگر یک نظامی‌ای، عمل جرمی را به اساس دستور لازم‌الاجرای آمر قطعاً خویش، انجام دهد، تحت عنوان ایفای وظیفه قرار گرفته و حرمت عمل وی برداشته می‌شود. اما اگر همان نظامی، عمل جرمی‌ای را به اساس اکراه شدید و غیرقابل تحمل که فرد دیگری بر وی وارد نموده، مرتکب شود، حرمت عمل وی برداشته نشده، صرفاً از مجازات معاف خواهد گردید. در این مثال، با وجود که تفاوت ماهوی میان دو حالت مذکور دیده نمی‌شود (هر دو حالت، اختیار و اراده فرد را سلب می‌نماید، در یکی امر آمر و در دیگری اکراه شدید) باز هم محض به اساس اراده قانونگذار، یکی جزء عوامل موجهه قرار گرفته و دیگری صرفاً مانع مسئولیت جزایی.

همچنان قرار دادن اکراه تحت عوامل موجهه جرم، مانعی در برابر اینکه بعضاً مسئولیت مدنی را به اکراه‌شونده راجع سازیم، ایجاد نمی‌نماید. زیرا لزوم ندارد که مسئولیت مدنی اکراه‌شده را ناشی از جرم بیندازیم. مسئولیت وی را می‌توان تحت عناوین دیگری که در حوزه مسئولیت مدنی وجود دارد، قرارداد و وی را مکلف به جبران خساره وارد نمود. گرچه همان‌طوریکه که در مباحث قبلی گفته شد، اصولاً مسئولیت مدنی نیز در کنار مسئولیت جزایی به اکراه‌کننده راجع می‌گردد زیرا در این اجتماع سبب (اکراه‌کننده) و مباشر (اکراه‌شده)، سبب قوی‌تر از مباشر بوده و مسئولیت به وی راجع می‌گردد.^۱

بنابر همه آنچه گفته شد، پاسخ به سوال این مبحث مثبت بوده و در نتیجه می‌توان ادعا نمود که اکراه، نیز باید در کنار سایر عوامل موجهه جرم قرار گرفته و عمل اکراه‌شده را از اساس توجیه نماید.

تحلیل و نقد موقف قانون جزای افغانستان

وسعت و اهمیت بحث اکراه، نیاز بررسی و تحلیل پاسخگویی قانون جزای افغانستان را در مورد این نهاد، بیشتر ساخته و زمینه تجدید نظر به آنرا مساعد خواهد ساخت. آنچه از قانون جزای افغانستان در مورد اکراه وجود دارد، قرارداد آن تحت موانع مسئولیت جزایی و تعریف آتی آن در ماده ۹۴ خویش می‌باشد: ((شخصی که تحت تأثیر قوه مادی یا معنوی که دفع آن طوری دیگری ممکن نباشد مجبور به ارتکاب جرم گردد، مسئول شناخته نمی‌شود.))^۲ فراتر از این ماده، توضیحات بیشتری در مورد این نهاد در قانون جزای افغانستان دیده نمی‌شود. حال باید دید که آیا موقف فعلی قانون جزای افغانستان، پاسخگوی ماهیت و اهمیت بحث اکراه می‌باشد یا خیر.

نخست از همه باید تعریف که قانون جزای افغانستان در مورد اکراه ارائه نموده است، مورد ارزیابی قرار گیرد. از مباحث قبلی دریافته‌ایم که اکراه به دو نوع کلی تقسیم بندی می‌گردد. اکراه مادی که همان وارد آوردن فشار فیزیکی بر اکراه‌شده است تا جبراً وی را به عمل خلاف میل و اراده وی سوق دهد. و اکراه معنوی که به اثر تهدید به میان آمده و اکراه‌شده را وادار به انجام عمل خلاف قانون می‌نماید. بناءً تعریف که از اکراه ارائه می‌گردد باید جامع بوده و هر دو نوع

^۱ - زراعت، عباس، همان، ص ۲۴۷

^۲ - وزارت عدلیه، همان، ص ۶۵

اکراه را در بر گیرد. در حالی که تعریف مذکور در قانون جزای افغانستان، صرفاً اکراه معنوی را احتوا نموده و ظاهراً اکراه مادی را در بر ندارد. زیرا تعریف مذکور با وجود که به قوه مادی اشاره نموده است، اما ذکر کلمه "دفع" آنرا به اکراه معنوی نزدیک می‌سازد. زیرا در اکراه مادی، اکراه شده عمل جرمی را جهت دفع خطر انجام نمی‌دهد، بلکه وی جبراً و بدون قصد، به ارتکاب عمل سوق داده می‌شود. یعنی در اکراه مادی، نمی‌توان از دفع خطر توسط اکراه شده سخن به میان آورد، زیرا وی اصلاً فاقد اختیار است و فشار مادی و فزیکتی، وی را به عمل جرمی سوق داده است. در مثال که نشان انگشت یک فرد جبراً و توسط اعمال فشار فزیکتی توسط اکراه کننده به روی سند جعلی گرفته می‌شود، نمی‌توان گفت که اکراه شده جهت دفع قوه مادی، مرتکب جرم گردیده است، بلکه همان قوه مادی وی را به ارتکاب عمل سوق داده است. به عبارتی دیگر در اکراه مادی، قوه مجبره دفع نگردیده، بلکه کامل می‌گردد و اکراه کننده نیز به هدف خویش می‌رسد.

همچنان، آنچه در بحث اکراه مهم می‌باشد، شرایط اکراه است، تا مانع سوء استفاده‌ها از این نهاد گردیده و محاکم را در تثبیت آن کمک نماید. در حالی که قانون جزای افغانستان اصلاً به شرایط اکراه اشاره‌ای نه نموده است. همچنان مسئولیت جزایی اکراه کننده بحث مهم دیگر است، که قانون جزای افغانستان در مورد آن ساکت بوده و تصریح نه نموده که آیا اکراه کننده فاعل مباشر پنداشته می‌شود یا شریک فاعل که مسئولیت جزایی ندارد.

از سوی دیگر، با در نظر داشت آنچه در مبحث قبلی مطرح شد و اینکه اکراه باید جزء عوامل موجهه جرم قرار گرفته و عمل اکراه شده را از اساس توجیه نماید، موقف قانون جزای افغانستان که اکراه را جزء موانع مسئولیت جزایی می‌داند، باید مورد تجدید نظر قرار گرفته و اکراه را جزء اسباب اباحت و در کنار استعمال حق، ایفای وظیفه و دفاع مشروع قرار دهد.

مبتنی بر همه آنچه گفته شد، نتیجه گرفته می‌توانیم که موقف فعلی قانون جزای افغانستان، پاسخگوی مسائل پیرامون نهاد حقوقی اکراه نبوده و نیاز به تعدیلات بنیادی در این عرصه دارد.

نتیجه گیری و پیشنهادات

اکراه نهاد حقوقی ای مهم بوده و دارای عرصه تطبیق وسیع می‌باشد که نیاز به شناخت عمیق و دقیق تر دارد تا با این وسیله کاربرد درست آنرا در عرصه نظام جزایی یک کشور، تضمین نموده بتوانیم. بنابر اهمیت و کاربرد وسیع نهاد مذکور است که قوانین جزایی کشورها آنرا در بر داشته و مواد معین را به آن اختصاص داده‌اند. البته کشورهای مذکور اکراه را جزء موانع مسئولیت جزایی دانسته و به اثر آن، اکراه شده را صرفاً از تحمل مسئولیت جزایی معاف می‌نمایند. اکراه به دلیل اینکه اراده اکراه شده را یا بطور کلی از بین برده یا شدیداً آنرا تحت تأثیر قرار می‌دهد، زایل کننده عنصر معنوی بوده و در نتیجه رافع مسئولیت جزایی قرار می‌گیرد. البته خصوصیت فوق را صرفاً اکراه تام که شدید و غیرقابل تحمل بوده، حائز می‌باشد و اکراه ناقص (شدت اکراه به حدی نیست که اراده اکراه شده را بطور کافی متأثر سازد) نمی‌تواند چنین نقش در رفع مسئولیت جزایی داشته باشد. اکراه ناقص ممکن است بحیث عامل تخفیف دهنده مجازات در نظر گرفته شود.

از سوی دیگر، قبول اکراه به حیث مانع مسئولیت جزایی بدون قید و شرط نبوده و جهت تحقق، باید حاوی شرایط مشخص باشد تا جلو سوء استفاده‌ها از این نهاد گرفته شده و سهولت در تثبیت آن ایجاد گردد. همانگونه که در مباحث اصلی دریافتیم، مهم ترین شرایط همان شدید و غیرقابل تحمل بودن، قریب الوقوع بودن، غیرمشروع بودن، غیرقابل

پیش‌بینی بودن اکراه و عدم امکان توسل به مقامات امنیتی می‌باشد. همچنان برخی از جرایم اند که بالوسيله اکراه توجیه نگردیده و اکراه در آنها بی تأثیر می‌باشد. البته در مورد جرایم مذکور اختلاف وجود دارد. بعضی از فقها و حقوقدانان صرفاً قتل را مستثنی از قاعده اکراه قرار داده‌اند و برخی دیگر قطع عضو و جراحت شدید را نیز در کنار قتل قرار داده‌اند. به نظر بنده، تجاوز جنسی و زنای به عنف نیز باید در این جمله قرار گیرد. و تا زمانی که ارزش بالاتر از حیات یک فرد، در معرض خطر نباشد، اکراه نمی‌تواند عامل رفع مسئولیت جزایی مرتکب این جرم باشد.

آنچه بخش مهم‌تر تحقیق حاضر را تشکیل می‌داد، قرار دادن اکراه بحیث عامل موجه‌ای جرم بود. طوری که گفته شد، حقوقدانان امکان قرار گرفتن اکراه بحیث عامل موجه جرم را، مورد بحث قرار نداده و به آن توجه کافی مبذول نداشته‌اند. به نظر بنده و به اساس آنچه در مبحث مربوطه گفته شد، اکراه تام باید جزء اسباب اباحت قرار گرفته و عمل اکراه‌شده را از اساس توجیه نماید.

در نهایت، به تحلیل و بررسی موقف قانون جزای افغانستان در مورد اکراه پرداخته و به این نتیجه رسیدیم که موقف فعلی قانون مذکور، پاسخگوی وسعت و اهمیت بحث اکراه نبوده و نیاز به تعدیلات اساسی را در این عرصه دارد. در نتیجهٔ مجموع مباحث فوق، پیشنهادات ذیل را ارائه می‌نمایم:

- ۱- انجمن‌ها و مجامع حقوقی، در مورد قرار دادن اکراه تام تحت عوامل موجهه جرم، بحث و تبادل نظر نموده و زمینهٔ تجدید نظر به ماهیت حقوقی فعلی آن را مساعد نمایند.
- ۲- دستگاه تقنینی افغانستان، مواد مربوط اکراه در قانون جزای افغانستان را مورد تجدید نظر قرار داده و تعدیلات لازم و اساسی از جمله قرار دادن آن تحت اسباب اباحت را مورد بررسی قرار دهند.

پایان

فهرست منابع و مآخذ

۱. وزارت عدلیه، قوانین جزایی - قانون جزا، چاپ اول، مطبعه صنعتی احمد، کابل، سال ۱۳۸۸.
۲. الزحیلی، وهبه، الفقه الاسلامی و ادلته، جلد نهم، انتشارات دارالفکر، دمشق، سال ۲۰۰۸ م.
۳. اردبیلی، محمد علی، حقوق جزای عمومی، چاپ بیست و دوم، نشر میزان، تهران، سال ۱۳۸۸.
۴. استفانی، گاستون، لواسور، ژرژ، بولوک، برنار، ترجمه حسن دادبان، حقوق جزای عمومی، چاپ دوم، انتشارات دانشگاه علامه طباطبایی، تهران، سال ۱۳۸۳.
۵. الیت، کاترین، کوئین، فرانسیس، ترجمه آوا واحدی نوایی و نسترن غضنفری، حقوق جزا، چاپ دوم، نشر میزان، تهران، سال ۱۳۹۱.
۶. بوشهری، جعفر، حقوق جزا (اصول و مسائل)، چاپ دوم، شرکت سهامی انتشار، تهران، سال ۱۳۸۷.
۷. رضایی، محمد عارف، حقوق جزای عمومی افغانستان، انتشارات سعید، کابل، سال ۱۳۹۳.
۸. زراعت، عباس، حقوق جزای عمومی، چاپ دوم، انتشارات جاودانه، جنگل، تهران، سال ۱۳۹۲.
۹. سلیمی، صادق، چکیده حقوق جزای عمومی، چاپ سوم، انتشارات جاودانه، جنگل، تهران، سال ۱۳۹۲.
۱۰. سبزواری نژاد، حجت، حقوق جزای عمومی (جرم، مجرم، مسئولیت کیفری و موانع آن)، چاپ اول، انتشارات جنگل، جاودانه، تهران، سال ۱۳۹۲.
۱۱. سلطانی، مهدی، حقوق جزای عمومی (مجرم و مسئولیت کیفری)، چاپ اول، انتشارات دادگستر، تهران، سال ۱۳۹۱.
۱۲. سیغانی، محمد اختر، حقوق جزای عمومی، چاپ اول، انتشارات رسالت، کابل، سال ۱۳۹۳.
۱۳. صانعی، پرویز، حقوق جزای عمومی، چاپ اول، انتشارات طرح نو، تهران، سال ۱۳۸۲.
۱۴. عوده، عبدالقادر، بررسی تطبیقی حقوق جزای اسلامی و قوانین موضوعه (جرم و ارکان آن)، چاپ اول، شرکت بین‌المللی پژوهش و نشر یادآوران، تهران، سال ۱۳۸۹.
۱۵. گلدوزیان، ایرج، بایسته‌های حقوق جزای عمومی، چاپ هجدهم، نشر میزان، تهران، سال ۱۳۸۸.
۱۶. لوترمی، لورانس، کلب، پاتریک، ترجمه محمود روح الامینی، بایسته‌های حقوق کیفری عمومی فرانسه، چاپ اول، نشر میزان، تهران، سال ۱۳۸۷.
۱۷. نوربها، رضا، زمینه حقوق جزای عمومی، چاپ سی و دو، نشر داد آفرین، تهران، سال ۱۳۹۰.
۱۸. نذیر، داد محمد، حقوق جزای عمومی اسلام، چاپ سوم، انتشارات رسالت، کابل، سال ۱۳۹۰.
۱۹. ولیدی، محمد صالح، بایسته‌های حقوق جزای عمومی، چاپ اول، انتشارات جنگل، جاودانه، تهران، سال ۱۳۸۸.
۲۰. <http://wikifeqh.ir>
۲۱. <https://en.wikipedia.org/wiki/>

شناخت کلی جرایم کامپیوتری و اینترنتی (جرایم مدرن)

امین الله وزیر

چکیده

تحقیق حاضر پیرامون جرایم کامپیوتری و اینترنتی به رشته تحریر درآمده است. این تحقیق در صدد شناخت جرایم مدرنی است که به وسیله کامپیوتر و اینترنت در اکثریت کشورهای جهان اتفاق افتاده و همه روزه در حال گسترش می باشد.

شیوه تحقیق در این مقاله، تحلیلی-توصیفی بوده و نتیجه این تحقیق آن است که کامپیوتر و اینترنت از جمله وسایلی بوده که برای بشریت تمامی امکانات و اطلاع رسانی را در عرصه بین المللی به ارمغان آورده است؛ اما با توسعه و تحول آن، انقلاب بزرگی در ایجاد جرایم در سطح بین المللی بوجود آمده، تا آنجا که جرایم جدیدی تحت عنوان جرایم کامپیوتری و اینترنتی ظهور کرده است. جرایم کامپیوتری عبارت است از هرگونه عمل خلاف قانون که با سوء نیت، از طرف شخص یا اشخاص با بکارگیری از کامپیوتر صورت می پذیرد و جرایم اینترنتی به جرایمی اطلاق شده که در فضای مجازی یا غیر ملموس (سایبری) رخ می دهد.

امروزه در بیشتر کشورهای جهان، این جرایم به عنوان یکی از مشکلات حاد و بسیار مهم تلقی گردیده و کشورها در صدد آن اند تا قواعدی و مقرراتی را وضع نموده و راه حل های مختلفی را در جهت جلوگیری از وقوع آن دریابند، که متأسفانه تا هنوز در کشور عزیز ما افغانستان به این امر مهم و اساسی توجه مبذول نگردیده است.

واژه های کلیدی: جرم، کامپیوتر، اینترنت، سرقت، کلاهبرداری.

مقدمه

امروزه تحولات عظیمی در تکنولوژی بوقوع پیوسته و شاهد انقلابات بزرگ در زمینه فن آوری ارتباطات فراملی طی چند دهه اخیر بوده ایم. پیدایش کامپیوتر و پس از آن دنیای مجازی اینترنت، همراه خود دستاوردهای مثبت و منفی بسیاری داشته و دارد.

کامپیوتر و اینترنت علیرغم تمامی امکانات و اطلاع رسانی در عرصه بین المللی که برای ما به ارمغان آورده است ولی متأسفانه بعضی افراد سودجو و فرصت طلب با فراگرفتن دانش و مهارت لازم، راه های ورود به سیستم های کامپیوتر های دولتی، خصوصی و... را به دست آورده اند که موجب بروز مشکلات و خسارات فراوانی گردیده است.

با توسعه و تحول یافتن اینترنت، در مقابل انقلاب عظیمی در ایجاد جرایم در سطح بین المللی بوجود آمده و جرایم جدیدی تحت عنوان جرایم اینترنتی ظهور کرد که در بیشتر کشورهای دنیا این جرایم به عنوان یک معضل حاد و بسیار مهم تلقی می گردد و دولتها در صدد پیدا نمودن راه حل های مختلفی در جهت جلوگیری از وقوع آن می باشند.

بنابراین شناخت از این جرایم نو ظهور و مدرن، در این مقاله ابتدا تعریفی از این جرایم ارائه داشته، سپس به تاریخچه آن پرداخته و به تعقیب آن تفاوت این دسته جرایم را با سایر جرایم مشخص نموده و در پایان انواع آنرا مورد مطالعه قرار خواهیم داد.

مبحث اول- تعریفات

همانطوریکه همه می دانیم جرم یک پدیده اجتماعی بوده و از بدو پیدایش انسان تا کنون بحیث یک عمل زشت و نادرست و زجر دهنده در جامعه بشری شناخته می شود، هر عقل سلیم و وجدان پاک و بی آلایش آنرا پدیده بد و ناپسند می بیند و بدون شک، دارای تاثیر قبیح و منفی بالای جامعه بشری بوده است و از همان زمان آغاز زندگی بشری همه در صدد آن بوده اند تا جلو ارتکاب آنرا بگیرند که پیامبران الهی دستورات پروردگار را برای بشریت به ارمغان آورده اند از هر کسی دیگری در این زمینه پیش قدم بودند و دساتیر معینی را در این زمینه برای انسانها تبلیغ نمودند و انسانها هم هر کدام به نوبه خود سعی ورزیده اند تا راه و چاره ای برای کاهش اعمال جرمی و ارزش ستیز، دریابند. از اینکه سخن به درازا نکشد در این جامعه نیز ما بر آنیم تا بتوانیم با این پدیده مبارزه کنیم^۱، که برای نایل شدن به این هدف ابتدا باید تعریفی از جرم داشته باشیم.

الف- تعریف جرم

جرم و جریمه از ماده جرم- به فتح جیم- اخذ شده، که به معنای قطع کردن و بریدن آمده است و به معنای هر کسب و کار زشت و مکروه و همچنان به معنای باعث شدن و وادار کردن بر کار زشت و ناپسند نیز اطلاق گردیده است.^۲ همچنان جرم در لغت به معنای گناه، خطا، بزه^۳ آمده است. که خداوند جل جلاله در آیه ۲۹ سوره المطففین می فرماید: *إِنَّ الَّذِينَ أَجْرَمُوا كَانُوا مِنَ الَّذِينَ آمَنُوا يَضْحَكُونَ (۲۹)*. کسانی که گناه می کردند آنان را که ایمان آورده بودند به نیشخند می گرفتند.

و اما در اصطلاح از جرم تعاریف متعددی صورت گرفته است که به بعضی آنها می پردازیم:

جرم عبارت از اجرای یک عملی است که شریعت اسلامی و قانون جزا آنرا نا مشروع خوانده و منع نموده باشد و یا عبارت از امتناع از عملی است که شریعت اسلامی و قانون جزا آن عمل را مشروع خوانده و به اجرای آن امر کرده باشد و برای متخلفین آن مجازات یا تدابیر امنیتی پیش بینی کرده باشد.

و یا هم جرم عبارت از ارتکاب اعمال غیرقانونی و امتناع از اعمال قانونی است که در مقابل آن مؤیدات جزایی از طرف قانونگذار وضع شده باشد.

^۱ - سیغانی، محمد اختر، ۱۳۹۳، حقوق جزای عمومی، ص 55.

^۲ - نذیر داد محمد، ۱۳۸۹، حقوق جزای عمومی اسلام، ص 44.

^۳ - عمید حسن، ۱۳۸۹، فرهنگ عمید، ص 336.

و یا به عبارت دیگر، جرم یک حرکت ضد اجتماعی است که در برابر آن مجازات یا اقدامات تأمینی و تربیتی در نظر گرفته شده است.^۱

ب- تعریف جرم کامپیوتری

چون در اکثر کشورها اینگونه جرایم در قوانین پیش بینی نشده است، نمیتوان (یا بسختی میتوان) اینگونه اعمال را (با توجه به اهمیت آن) مورد تعقیب قرار داد و مجازات کرد. این موضوع فقط مخصوص کشورهای خانواده حقوق نوشته^۲ نیست بلکه کشورهای خانواده کامن لا^۳ نیز بعلت نبود رویه های قضایی مربوط به این نوع جرایم که قبلاً مطرح شده باشد در اینگونه رسیدگی ها دچار اشکال می شوند.

بعلاوه مسئله دیگری که باید مورد توجه قرار گیرد این است که چون تعریف مشخصی از جرم کامپیوتری نشده است، معلوم نیست که این جرایم در چه دسته هایی قرار می گیرند، یعنی معلوم نیست که جزو جرایم علیه اموال اند یا جرایم علیه اشخاص و یا جرایم علیه امنیت ملی.... این مسئله نه تنها در مرحله اول (کشف و تعقیب) بلکه در مراحل بعدی (رسیدگی و صدور حکم) نیز ایجاد مشکل می کند.

و اما نهایتاً می توان جرایم کامپیوتری را چنین تعریف نمود:

هرگونه عمل خلاف قانون که با سوء نیت، از طرف شخص یا اشخاص با بکارگیری از کامپیوتر صورت پذیرد جرایم کامپیوتری نامیده می شود.

و یا هم هر عمل مثبت غیرقانونی که کامپیوتر در آن ابزار یا موضوع جرم باشد جرم کامپیوتری است.^۴

ج- تعریف جرم اینترنتی

همانگونه که قبلاً اشاره گردید دانشمندان بدین باور اند که هرگونه عمل خلاف قانون که با سوء نیت، از طرف شخص یا اشخاص با بکارگیری از کامپیوتر صورت پذیرد جرایم کامپیوتری نامیده می شود، و میتوان این تعریف را برای جرایم اینترنتی نیز در نظر گرفت؛ یعنی بصورت مشخص از جرایم اینترنتی کدام تعریفی را ارائه نکرده اند و اما هرگاه تعریفی از جرایم اینترنتی ارائه نماییم، میتوان گفت که:

جرایم اینترنتی به جرایمی اطلاق می شود که در فضای مجازی یا غیر ملموس (سایبری) رخ می دهد.^۵

^۱ - سیغانی، همان اثر، صص 55-56.

^۲ - حقوق نوشته یا رومی - ژرمنی به نظام حقوقی اطلاق می شود که تدوین مجموعه قوانین، مهمترین ویژگی آن بوده و قانون منبع اصلی آن به شمار می رود.

^۳ - خانواده کامن لا شامل کشورهای انگلستان، ایالات متحده آمریکا، کانادا، استرالیا و ... شده، که پایه و اساس حقوق این کشورها را اخلاق ناشی از مذهب مسیح و سیاست مربوط به حمایت از افراد و آزادی او تشکیل می دهد و منبع اصلی قواعد در این کشورها را رویه قضایی تشکیل می دهد.

^۴ - بی توت، بی تا، <http://www.beytoote.com/computer/sundries-web/computer1-crimes.html>

^۵ - مهدی فتاحی، ۲۱ آذر ۱۳۸۵، www.hamshahrionline.ir/details/10675

مبحث دوم- تاریخچه جرایم کامپیوتری و اینترنتی

با پیدایش کامپیوتر، جرایم کامپیوتری نیز بوجود آمد. تاریخچه جرایم کامپیوتری را می‌توان به سه نسل طبقه بندی نمود. نسل اول که تا اواخر دهه ۱۹۸۰ می‌باشد، شامل سرقت و کپی برداری از برنامه‌ها و جرایم علیه حریم خصوصی اشخاص مانند سرقت از آثار و تحقیقات افراد بود. نسل دوم که تحت عنوان جرایم داده‌ها نامیده می‌شود تا اواخر دهه ۱۹۹۰ ادامه داشته است. در این دهه تمامی جرایم علیه تکنولوژی اطلاعاتی، ارتباطاتی، کامپیوتری، ماهواره ای و شبکه‌های بین المللی تحت عنوان جرایم علیه داده‌ها اطلاق می‌شود. نسل سوم که از اواسط دهه ۱۹۹۰ شروع می‌شود جرایم کامپیوتری تحت عنوان جرایم سایبر یا جرایم در محیط سایبر معروف گردید.

پیشینه تاریخی جرایم کامپیوتری به سال ۱۹۸۵ بر می‌گردد که جرایم کامپیوتری در برگیرنده جرایمی مانند جاسوسی کامپیوتری، سرقت‌های آثار ادبی و سوء استفاده غیر قانونی از سیستم‌های کامپیوتری بود. در دهه ۱۹۷۰ مقالات زیادی پیرامون جرایم کامپیوتری در روزنامه‌ها و در بعضی از کتابها نوشته شد ولی با توجه به اینکه نوشته‌های آنها مبتنی بر تحقیقات تجربی نبوده است لذا ارزش علمی نداشته تا بتوان به آنها استناد نمود ولی در اواسط دهه ۱۹۷۰ مطالعات تجربی پیرامون جرایم کامپیوتری صورت پذیرفت که در این مطالعات تمامی جرایم کامپیوتری بوقوع پیوسته را شامل نمی‌گردید.^۱

اولین تحقیقاتی که پیرامون جرایم کامپیوتری صورت گرفت در امریکا بود که در این تحقیقات به قضیه کلاهبرداری از طریق سوء استفاده از ۵۶ هزار مورد بیمه به ارزش حدوداً ۳۰ میلیون دالر اشاره نمود. مورد دیگر را می‌توان به قضیه «هراشتات» در آلمان که مربوط به معاملات ارزی خارجی به مبلغ ۲۰۰ تا ۳۰۰ هزار مارك از حساب ارزی بانک هراشتات خارج گردیده و همین امر باعث ورشکستگی این بانک و وارد شدن خسارت به مشتریان گردید.

در دهه ۱۹۸۰ که بعنوان نسل دوم جرایم کامپیوتری محسوب می‌گردد، جرایم کامپیوتری فقط محدود به جرایم اقتصادی نبوده و سایر زمینه‌ها را هم که جنبه اقتصادی نداشته مانند دستکاری کامپیوتر شفاخانه‌ها، جعل اسناد با استفاده از کامپیوتر و ورود به اطلاعات خارجی محرمانه آمریکا، انگلستان و چند کشور دیگر دست یافته و این اطلاعات را به K.G.B بفروشنند.

در دهه ۱۹۹۰ که شبکه جهانی (انترنت) فراگیر شد جرایم کامپیوتری از جنبه اقتصادی وسیعتر گردیده و ابعاد جدیدتری به خود گرفته است. جرایم جدید مانند ورود کرم اینترنتی که برای اولین بار توسط یک دانشجوی امریکایی ساخته شده بود و باعث شد تا سیستم کامپیوتری حدود ۶۲۰۰ کاربر اینترنت شامل دانشگاهها، سرویسهای نظامی و سایتهای شفاخانه‌ها را مختل نماید. و هزینه تعمیرات سیستمها حدوداً به مبلغ ۹۸ میلیون دالر بود که بعد از مدتی این دانشجو دستگیر و پس از محاکمه محکوم به پرداخت کلیه مبالغ فوق گردید.

در زمینه جرایم کامپیوتری می‌توان به اقدامات زیر اشاره نمود:

^۱ - <http://www.tebyan.net/newindex.aspx?pid=90065>, 3/2/1388. ندا پاک نهاد.

تصویب موافقتنامه جرایم کمپیوتری در سال ۱۹۸۶-۱۹۸۵ توسط شورای اروپا گام‌های زیادی برای تدوین قوانین مرتبط با جرایم کمپیوتری برداشته شد. در سال ۱۹۸۹ کمیته تخصصی- شورای اروپا برای تدوین و یکنواخت نمودن سیاست جنائی مربوط به جرایم کمپیوتری پیشنهادهایی نمود که مورد تصویب شورا نیز قرار گرفت.

در همایشی- که انجمن بین المللی حقوق جزا در سال ۱۹۹۴ داشت یکسری از مسائل را به عنوان جرایم مستقل کمپیوتری تدوین نمود. نهایتاً در سال ۲۰۰۱ میلادی شورای اروپا، مبادرت به وضع موافقتنامه جرایم کمپیوتری نمود که این موافقتنامه شامل چهار فصل و چهل و هشت گفتار می‌باشد.^۱

اولین قانون راجع به جرایم انترنتی در سال ۱۹۸۴ در امریکا به تصویب رسید و در سال‌های ۱۹۹۴ و ۱۹۹۶ این قانون اصلاح گردید. در حال حاضر ۴۴ کشور دنیا همچون: ایالات متحده امریکا، انگلستان، کشورهای عضو اتحادیه اروپا، استرالیا و هندوستان، پولیس‌هایی دارند که به پولیس انترنتی مشهور است و به طور رسمی از طریق کانال‌های دولتی، جرایم مجازای را پیگیری می‌کنند.

مبحث سوم- تفاوت جرایم کمپیوتری و انترنتی با سایر جرایم

علاوه بر پیشرفت سریع کمپیوتر، علل دیگری که باعث شده قوانین راجع به این پدیده در حال حاضر موجود نباشد، خصوصیات اینگونه جرایم است، که آنها را از دیگر جرایم متمایز می‌سازد. بعبارت دیگر جرایم کمپیوتری ویژگی‌های خاصی دارد که نه تنها وضع قوانین را مشکل می‌سازد، بلکه در مقام رسیدگی به اینگونه جرایم کار ماموران رسیدگی کننده (پولیس، سارنوال و قاضی...) را نیز پیچیده می‌سازد.

در اینجا بصورت مختصر- ویژگی‌های اینگونه جرایم را که باعث دشواری عمل قانونگذاری و نیز سختی رسیدگی به قوانین ایجاد شده می‌شود را مورد بررسی قرار خواهیم داد.

در ابتداء ویژگی‌های که وضع قانون را دشوار می‌کند:

۱. امکانات بسیار وسیع کمپیوتر و انترنت در انجام امور مختلف: این ویژگی باعث می‌شود که از یکطرف وضع یک قانون کلی، اساساً بی‌فایده باشد؛ زیرا به سادگی میتوان بدون اینکه آنرا نقض کرد از دیگر امکانات کمپیوتر سوء استفاده کرد و از طرف دیگر ایجاد قوانین خاص و موردی نیز عملاً غیر ممکن باشد، زیرا وضع چنین قانون حجیمی نه تنها عملی نیست، بلکه حتی اگر پس از صرف مدت فراوانی چنین کاری صورت پذیرد با پیشرفت سریع کمپیوتر، قانون مزبور خیلی زود متروک می‌افتد.

۲. جرایم کمپیوتری و انترنتی، جرایم بدون محدودیت: این جرایم محدودیت‌هایی بسیار کمی دارند (چه از نظر زمانی و چه از نظر مکانی). مثلاً برای سرقت یک بانک مدت مشخصی لازم است که سارق با حضور در محل دست به چنین عملی بزند، ولی این جرایم در مدتی کوتاه و بدون حضور در محل امکان پذیر است. مثلاً اطلاعات بسیار سری یک مرکز نظامی میتواند ظرف چند ثانیه بسرقت رود. محدودیت مکانی نیز در این جرایم وجود ندارد. کمپیوترهای که فقط با یک خط تلفن به سایر مراکز کمپیوتری متصل می‌

بی‌توت، بی‌تا، <http://www.beytoote.com/computer/sundries-web/computer1-crimes.html> - ۱

شوند خیلی راحت میتوانند مورد هرگونه سوء استفاده قرار گیرند، نه تنها سرقت بلکه بسیاری از خرابکاری از همین طریق صورت می گیرد.

۳. عدم حضور فاعل در صحنه جرم: در اکثر جرایم حضور فاعل در صحنه جرم از ملزومات وقوع حادثه یا لااقل انتساب جرم به او است و این امر در جرایم کامپیوتری و اینترنتی هیچ لزومی ندارد، بلکه معمولاً مجرم این نوع جرایم در زمان تحقق جرم اصلاً در محل وقوع جرم نمی باشد.

۴. زمان وقوع این جرایم: این مسئله هم از موارد مهمی است که همیشه مورد توجه می باشد، مخصوصاً در کشورهایی که مرور زمان وجود ندارد. حتی اگر چنین تأسیسی نیز در قانون وجود نداشته باشد، زمان وقوع جرم از حیث قانون حاکم بر آن مورد، مسئله ای است قابل توجه. صحبت از آن دسته جرایم نیست که در زمان مشخصی اتفاق می افتد بلکه نوع دیگری از جرایم مد نظر است که در زمان معینی اتفاق نمی افتد. مثلاً: یک برنامه نویس کامپیوتر که در یک بانک مشغول کار است میتواند برنامه نوشته شده برای کامپیوترهای بانک را به نحوی تنظیم کند که تا مدت مشخصی تمام مسایل بخوبی و بدون اشکال پیش بروند ولی پس از این مدت معین (که با محاسبات برنامه نویس تعیین شده است) ناگهان روش کار عوض شود و کامپیوتر از تمام حسابهای بانکی مبلغ ناچیزی برداشت کرده و به حساب برنامه ریز واریز نماید و او این مبلغ هنگفت را از حسابش خارج نموده و متواری شود، در باره زمان وقوع چنین جرمی چگونه میتوان نظر داد؟ آیا هنگامیکه این برنامه با قصد سوء نوشته می شده است زمان ارتکاب جرم است؟ یا زمانیکه جرم محقق می شود (در صورتیکه در این هنگام عمل مجرمانه ای از سوی شخص مذکور سر نمیزند)؟ آیا میتوان این قضیه را با نظریاتی مثل تحقق عنصر مادی حل کرد؟ مثلاً شخص برنامه ریز در زمان دادن برنامه (بر فرض محال کشف جرم در این زمان) به این اتهام که سوء نیت داشته محاکمه کرد؟ یعنی بگوییم سوء نیت وجود داشته، عمل مادی هم قبلاً انجام شده (نوشتن برنامه)، رابطه سببیت هم که وجود دارد پس مجرم را باید محاکمه کرد و محکوم نمود (آن هم قبل از آن که نتیجه محقق شده باشد)؟ بعبارت دیگر قبل از تحقق جرم مجرم را دریافته باشیم؟ یا اینکه بگوییم چنین کاری محاکمه شخصی قبل از وقوع جرم) خلاف عدالت است و با این استدلال فقط وقتی جرم محقق شد آن فرد را تحت پیگرد قرار دهیم، یعنی وقتیکه او با پولها فرار نموده است؟ محاکمه چنین شخصی با عنوان شروع به جرم هم بدلیل عدم برابری بین اتهام و مجازات با احتمال نفعی که مجرم در صورت موفقیت میرسد ظاهراً موثر و نیز عادلانه نخواهد بود، یعنی اثر مجازات که تخفیف مجرم و جامعه و نیز تأدیب آنها است نمایان نخواهد شد.

۵. تفاوت نوع مجرمین کامپیوتر و اینترنت با مجرمین سایر جرایم: مجرمین کامپیوتر و اینترنت اکثراً از طبقات روشنفکر و تحصیلکرده میباشند (بر عکس دیگر مجرمین) بعلاوه آنها عموماً قادر به انجام حتی یک جرم ساده به معنی فعلی آن نیستند، یعنی سارق نرم افزار شاید نتواند یک قوطی کنسرو از سوپر مارکت برآید. این مسئله مهم نه تنها در تعقیب اینگونه افراد مهم است بلکه در تعیین نوع مجازات آنها نیز اهمیت دارد (تعقیب آنها معمولاً دشوارتر است زیرا با هوشیاری و درایت عمل می کنند و آثاری که ممکن است منجر به دستگیری آنان شود، محو می کنند، بعلاوه مجازات آنان باید با رعایت موقعیت اجتماعی آنها صورت گیرد).

موارد فوق پاره های از تفاوت‌های جرایم کامپیوتری و اینترنتی با دیگر جرایم بوده که کار وضع قوانین مربوطه به آنرا دشوارتر ساخته و بعلاوه لزوم دقت زیاد در این امر را بیان می نماید.

بعضی تفاوت‌های دیگری نیز وجود دارد که کشف و تحت پیگرد قرار دادن این جرایم را دشوار می

نماید:

۱- قربانیان جرایم کامپیوتری و اینترنتی خود با این مسئله با بی میلی برخورد می کنند. اینگونه قربانیان که موسسات و ادارتی هستند که علاوه از بکارگیری وسیع کامپیوتر برای سهولت امور و ارائه خدمات به این استفاده و بکارگیری (کامپیوتر میباند) و از پخش اخبار مربوط به سوء استفاده از کامپیوترها و اینترنت که منجر به از بین رفتن اعتبار موسسه و نیز بی اعتمادی افراد و اشخاص می شود خوشحال نخواهند شد؛ بلکه برعکس سعی بیشتری برای سکوت ماندن قضیه می نمایند و از هرگونه کمک برای کشف جرم خودداری می کنند.

۲- در جرایم کامپیوتری و اینترنتی معمولاً موضوع جرم روشن نیست و این نه تنها در تحقیقات ایجاد اشکال می کند حتی در مرحله قبل از آن یعنی کشف خود جرم نیز زحمت آفرین است، یعنی نمیتوان بسادگی پی به وقوع جرم برد، از اینرو در اکثر مواقع گزارش جرم توسط مجنی علیه امری لازم است (بنابر این عنوان جرم مرئی یا جرم علنی هم اکثراً در اینگونه جرایم مصداق نخواهد داشت).

۳- پیچیدگی عملکرد و کاربرد کامپیوتر و اینترنت که عموماً دارای تکنالوژی دایماً پیشرونده است کار رسیدگی و تعقیب را دشوار می سازد و درک نوع جرم و تحلیل عناصر آنرا برای ضابطین عدلیه دشوار می کند. البته میشود با تاسیس بخشی یا قسمتی از سیستمهای کشف و تعقیب جرم در این زمینه، تا حدی مشکل مزبور را حل کرد.

۴- سرعت وقوع جرم به نحوی یک جرم (مثلاً تخریب اطلاعات یک کامپیوتر) ممکن است ظرف چند ثانیه صورت پذیرد، یعنی قبل از اینکه هرگونه عکس العملی از جانب مقامات مربوطه برای جلوگیری از تحقق این جرم یا حتی اطلاع از وقوع آن جرم برای ممانعت از فرار مجرم انجام گیرد، و به همین ترتیب کلیه آثار نیز محو می شود که کار تعقیب جرم و مجرم را در بسیاری موارد غیر ممکن می سازد.

۵- البته خود موضوع مدارک جرم (و رسیدگی و جستجو برای یافتن آنها) مسئله های مهم است، زیرا در این جرایم معمولاً مدرک جرم با آن همانگونه که در دیگر جرایم وجود دارد پیدا نمی شود. علت را هم در خصوصیت اصلی و اولیه کامپیوتر حذف واسطه ای و بالتیجه سرعت و سهولت کارها است که طبعاً در صورت بروز هرگونه سوء استفاده دسترسی به مدارک کلاسیک را غیر ممکن می نماید. مثلاً در مورد کلاهبرداری نمیتوان بدنبال نوشته هائی بود که حاکی از مقدمات انجام جرم باشد^۱.

در پایان اشاره می شود علیرغم وجود تمام این موانع دولتها نه تنها بسیاری از جرایم کامپیوتری و اینترنتی را با قوانین فعلی تعقیب می کنند بلکه قوانین جدیدی را نیز کمابیش در این زمینه بوجود آورده اند که متأسفانه در کشور عزیز مان افغانستان شاهد این نوع قوانین نمی باشیم.

^۱ - <http://www.ghavanin.ir/paperdetail.asp?id=674>, 1372/10/00. محسن طاهری جلی. ۱

مبحث چهارم- دسته بندی جرایم کامپیوتری و اینترنتی

جرایم کامپیوتری و اینترنتی را از چندین لحاظ می توان دسته بندی نمود، از لحاظ مرتکب، از لحاظ تاریخی، نوع تأثیر و ... که ذیلاً هر یک را مورد بحث قرار می دهیم:

مطلب اول- دسته بندی جرایم کامپیوتری و اینترنتی از لحاظ فاعل (مرتکب)

جرایمی که خود کامپیوتر مرتکب می شود:

این سوال وجود دارد که آیا خود کامپیوتر قادر به ارتکاب جرم است یا نه؟

همانطوریکه قبلاً هم اشاره کردیم کامپیوتر فقط کاری که از آن خواسته شده است انجام میدهد. اگر چنین است پس چرا این سوال پیش می آید؟

فرض ما در مورد کامپیوترهای محاسب است که بعلم مختلف ممکن است دچار اختلال شوند، مثالی ساده از این نوع اختلالات کامپیوترهای محاسب مراکز آب و برق و ... است. بسیار دیده شده است که کامپیوترها در برآورد وجوه آب و برق و تلفن و گاز و ... اشتباهاتی کرده اند که باعث زیاده پرداخت بعضی از مشترکین و گاه پرداخت کم دیگر آنها می شود. آیا میتوان در این مورد سوء نیت کامپیوتر را ثابت کرد و آنرا مسئول دانست؟ شاید این حرف خنده دار باشد ولی اگر همین کار را انسانها انجام میدادند، اثبات این امر بعید نبود. بعلاوه اگر چنین فرضی امکان نداشته باشد مسئول چه کسی خواهد بود؟ البته این فرض شاید در موارد مزبور بعلمت آنکه یکطرف دولتها هستند زیاد مطرح نشود ولی اگر چنین موردی در حسابهای بانکی اشخاص پیش آید موضوع محسوستر خواهد بود.

همین فرض ساده موضوع مباحث بسیاری در کشورهای صاحب تکنولوژی کامپیوتر شده است. یعنی اگر کامپیوتر با اشتباهی این چنین در اموال افراد دخل و تصرف کند مسؤل کیست؟ اثبات سوء نیت یا عدم آن تغییری در مسئله میدهد یا نه؟

جرایم ارتكابی توسط خود کامپیوتر شاید امروزه به اندازه دیگر مسایل به چشم نخورد ولی با پیشرفت سریع کامپیوترها بعید بنظر نمیرسد روزی فرا رسد که خود کامپیوترها مباحثاً مرتکب جرایمی شوند.

جرایمی که با استفاده از کامپیوتر مرتکب می شوند:

کامپیوتر امروزه به عنوان یکی از آلات جرم مطرح شده است. رقم خسارات وارده از چنین جرایمی در انگلستان به صد میلیون دالر در سال میرسد و مقدار خسارات این جرایم در امریکا بالغ بر چهار میلیارد دالر در سال است.

شرایط خاص کامپیوتر آنرا وسیله مطلوب برای انجام بسیاری از جرایم درآورده است به نحویکه بزرگترین سرقتها و نیز کلاهبرداری ها توسط آن صورت می گیرد. البته این جرایم علاوه بر عناوین شناخته شده ای مثل: دزدی - گم شدن - اختفاء و اتلاف و بعضی مفاهیم دیگر که قدیمی هستند ولی در جرایم کامپیوتری نیز مصداق دارند، با توصیف های دیگری نیز مطرح میشوند که در حقوق فعلی عنوان مشخصی ندارند، مثل شنود یا مطالعه غیرقانونی اطلاعات یک کامپیوتر، و یا دادن اطلاعات غیر واقع به یک کامپیوتر راجع به یک شخص (آیا میتوان در این صورت مثلاً جرم افترا یا تهمت را محقق دانست؟).

جرایمی که توسط کمپیوتر ارتکاب مییابند را میتوان به چندین دسته تقسیم نمود. در یک تقسیم بندی این جرایم یا گرفتن غیرمجاز اطلاعات از کمپیوتر است و یا دادن اطلاعات غلط به کمپیوتر؛ و در یک تقسیم بندی دیگر این جرایم یا علیه اشخاص، اموال و دارایی اشخاص است و یا هم علیه دولتها و وظایف دولتها. که هر دو دسته بندی را بطور جداگانه ذیلاً مورد بررسی قرار میدهم:

اول- خروج غیر مجاز اطلاعات و دادن اطلاعات غلط

اگر چه اصولاً کار اصلی کمپیوترها حفظ و ذخیره و طبقه بندی اطلاعات و بازیس دادن آنها در مواقع لزوم است، ولی اخذ این دادهها از کمپیوتر همیشه تحت شرایطی امکان پذیر است.

دریافت غیر مجاز اطلاعات از یک کمپیوتر اگر چه همیشه یک کار غیر اخلاقی است ولی فقط هنگامی جنبه جرم بخود می گیرد که اطلاعات سری باشند.

اما واقعاً این عمل چه نام دارد؟ اگر چه اصل قانونی بودن جرایم هیچ عملی را تا وقتیکه صریحاً از طرف مقنن جرم معرفی نشده باشد، جرم نمی شناسد؛ که در زمینه بند اول ماده ۲۷ قانون اساسی افغانستان نیز چنین صراحت دارد: «هیچ عملی جرم شمرده نمی شود مگر به حکم قانونی که قبل از ارتکاب آن نافذ گردیده باشد»^۱. ولی نمیتوان به این بهانه عمل مذکور را از هر گونه تعقیبی معاف دانست. بعلاوه در بحث ما که جنبه تئوریک دارد بررسی این امر لازم است. چیزی که اولاً به ذهن میرسد عنوان سرقت است. آیا میتوان ربودن این اطلاعات را سرقت دانست؟ ابتدا باید دید تعریف سرقت چیست؟

(سرقت کلمه عربی است و به معنی دزدی یا گرفتن و برداشتن چیزی در خفا و پنهانی، که نبایستی برداشته شود، زیرا از آن او نیست، استعمال گردیده است^۲ و در اصطلاح عبارت است از اخذ مال منقول متقوم غیر از محل محرز طور خفیه، بعبارہ دیگر ربودن مال متقوم، منقول غیر بطور خفیه به قصد تصاحب)^۳.

توجه به تعریف فوق، دشواری استناد به آن و تعاریف مشابه را در سرقت اطلاعات بیان می کند که لزوم تدوین قوانین خاص را ایجاب می کند و این مسئله نه تنها در تحقق خود جرم بلکه در مسائل جانبی آن مثل محل وقوع جرم، شرکاء و معاونین و تعدد و تکرار نیز مطرح است.

البته باید توجه داشت که سرقت کمپیوتری فقط اطلاعات را در بر نمی گیرد بلکه نوع دیگر از این سرقتها، سرقت مستقیم توسط کمپیوتر است.

در پایان مطلب یادآوری این نکته ضروری است که در اخذ غیر مجاز اطلاعات همیشه نباید بدنبال این باشیم که عنوان جرم سرقت را به آن اطلاق دهیم بلکه گاهی این کسب اطلاعات فی نفسه جرم نیست ولی میتواند زمینه جرمی باشد. مثلاً در مناطقی که هم رزرف هواپیما و نیز رزرف هتل در محلی که شخصی-قصد مسافرت به آنجا را دارد،

^۱ - جریده رسمی، 1382، قانون اساسی، م 27.

^۲ - نذیر، داد محمد، ۱۳۸۹، حقوق جزای اختصاصی اسلام، ص 168.

^۳ - ستانکزی و دیگران، ۱۳۸۷، قاموس اصطلاحات حقوقی، ص 145.

بوسیله کامپیوتر انجام شود، اگر هر کس بتواند این اطلاعات را از کامپیوتر مزبور بدست آورد براحتی میتوان حدس زد که اطابق شخص نیز می تواند مورد سرقت قرار گیرد.¹

قبلاً اشاره شد که کامپیوتر اطلاعات را جمع بندی، دسته بندی، نتیجه گیری و ... می کند و مبنای کار آن همان اطلاعات (داده های) اولیه است که به آن می دهیم، پس اگر اطلاعات غلط به کامپیوتر بدهیم نباید انتظار داشته باشیم که در نگهداری و نیز محاسبات جواب صحیحی بگیریم.

اگر دادن اطلاعات غلط بدون سوء نیت باشد خارج از بحث ما واقع میشود ولی اگر این عمل با سوء نیت صورت گیرد چه حالتی خواهد داشت؟

فرض کنیم در محل اشتغال هر شخصی سوابق او در کامپیوتری نگهداری شود. اگر بتوان در پرونده هر کس چیزهای خلاف واقع وارد نمود، هنگام ارائه آن به دیگر مراکز چه جرمی محقق خواهد شد؟

حالت جرم بودن این گونه اعمال در موارد خاصی بیشتر نمایان میشود. مثلاً استفاده از کامپیوتر در سارنوالی ها کم کم رواج پیدا میکند. در چنین وضعی اگر در حفظ سابقه اشخاص سوء نیتی بخرج داده شود (مثلاً جرایم اشخاص سابقه دار را در پرونده کامپیوتری آنها منعکس ننمایند) ظاهراً اشکالات خاصی پدیدار می گردد، مخصوصاً در رعایت مواردی مثل یافتن مجرم، تعدد و تکرار جرم، تخفیف مجازات، آزادی مشروط و ...

برعکس حالات فوق نیز متصور است: یعنی ثبت مواردی در پرونده شخص بدون آنکه واقعاً وجود داشته باشد، آیا میتوان اینرا جرم خاصی تلقی کرد یا باید آنرا در زمره جرایم موجود مثل افتراء و یا حتی قذف دانست؟ اگر اهانت باشد، اهانت در علن است یا در خفا؟ البته ممکن است اهداف دیگری از دادن اطلاعات اشتباه به کامپیوتر دنبال شود مثل بی اعتبار کردن یک اداره.

در صنایع امروز که بسیاری از محاسبات و طراحی ها و نقشه کشی ها برای تولید و ساخت پروژه های عظیم و یا کوچک با کامپیوتر صورت می گیرد با یک اشتباه عمدی میتوان خسارات مالی و حتی جانی زیادی پدید آورد. چه عنوانی از جرایم را میتوانیم به مسئول این خسارات انتساب دهیم؟ البته نتیجه دهی غلط کامپیوتر ممکن است علل مختلفی داشته باشد از جمله:

- اشتباه در اطلاعات ورودی؛
- اشتباه در برنامه های کاربردی؛
- اشتباه عملیاتی از سوی متصدی کامپیوتر؛
- اشتباه کشف نشده در نرم افزار سیستم؛
- اشتباه بر اثر خرابی سخت افزار؛

¹ - <http://www.ghavanin.ir/paperdetail.asp?id=674>، 1372/10/00 محسن طاهری جلیلی

که مسئول هر قسمت در صورت سوء نیت یا آگاهی ممکن است مجرم شناخته شود.^۱

دوم- جرایم کامپیوتری و اینترنتی علیه اشخاص، اموال و دولت ها

در این تقسیم بندی جرایم کامپیوتری و اینترنتی را به سه دسته می توان تقسیم نمود:

جرایم کامپیوتری و اینترنتی علیه اشخاص، جرایم کامپیوتری و اینترنتی علیه اموال و دارائی اشخاص یا جرایم کامپیوتری و اینترنتی اقتصادی و جرایم کامپیوتری و اینترنتی علیه دولتها یا وظایف دولتها، که هر یک را ذیلاً مورد بحث قرار می دهیم:

یک- جرایم کامپیوتری و اینترنتی علیه اشخاص:

جرایم کامپیوتری و اینترنتی علیه اشخاص عبارتند از:

الف- نوشته‌ها و عکسهای شهوت انگیز^۲: فروش یا به تصویر کشاندن عکسهای مبتذل جهت تحریک کردن نوجوانان و یا پیدا نمودن اشخاص از طریق چت (گپ زدن) جهت به نمایش گذاشتن عکسهای آنها در اینترنت و معرفی آنها به دیگر اشخاص جهت داشتن ارتباط نامشروع.

ب- اذیت و آزار کردن^۳: این نوع جرم ممکن است به صورت ارتباطات و دست انداختن و استهزا کردن، بی حرمتی به مقدسات و مطالبه کردن وجه از دیگران باشد.

ج- تهدید به قتل: یکی از جرایمی که ممکن است از طریق اینترنت و یا ارسال پیغام به ایمیل اشخاص صورت پذیرد تهدید به قتل می باشد.

دو- جرایم کامپیوتری و اینترنتی علیه اموال و مالکیت

جرایم علیه اموال و مالکیت یا جرایم اقتصادی که از طریق کامپیوتر یا شبکه جهانی (اینترنت) صورت می پذیرد عبارتند از:

الف- سرقت و تکثیر غیر مجاز برنامه‌های کامپیوتری حمایت شده: بدیهی است که تهیه برنامه های کامپیوتری توسط متخصصین این عرصه که در شرکت های تولید کامپیوتر یا شرکت های متخصص در عرصه تولید برنامه های کامپیوتری کار می کنند، صورت می گیرد. به هر حال در تهیه این گونه برنامه ها، خواه به وسیله شرکت های تولید کامپیوتر باشد یا به واسطه شرکت های متخصص در عرصه تولید برنامه های کامپیوتری، هزینه هنگفت و نیروی بشری بزرگ مورد استفاده قرار می گیرد، پس چون آماده کردن برنامه های کامپیوتری مدت طولانی می خواهد، تکالیف مالی

^۱ - <http://www.ghavanin.ir/paperdetail.asp?id=674,1372/10/00> محسن طاهری جلی

^۲ - Pornography

^۳ - Harassment

هنگفت می طلبد و خیلی ها مشکل و دشوار می باشد، خیلی ها نادر خواهد بود که یک شخص از عهده تهیه برنامه های کمپیوتری کامل بر آید.^۱ لذا تکثیر و استفاده غیر مجاز از آن برای صاحبان قانونی زیان های زیادی را به بار خواهد داشت. مثلاً زمانی که یک کارگردان و تهیه کننده فیلم سینمایی با زحمات زیادی که کشیده و هزینه های هنگفتی که برای ساخت فیلم صرف نموده بعد از به نمایش گذاشتن آن فلم ممکن است همان فلم از طریق اینترنت بفروش رسیده و زیانهای زیادی به سازنده فلم وارد شود.

ب- سابوتاژ و اخاذی کمپیوتری: واژه سابوتاژ به معنای خرابکاری و کارشکنی می باشد^۲ و سابوتاژ کمپیوتری عبارت است از اصلاح، موقوف سازی و یا پاک کردن غیر مجاز داده ها و یا عملیات کمپیوتری به منظور مختل ساختن عملکرد عادی سیستم. سابوتاژ کمپیوتری ممکن است وسیله ای برای تحصیل مزایای اقتصادی بیشتر نسبت به رقیبان یا برای پیش برد فعالیتهای غیر قانونی تروریستی برای سرقت داده ها و برنامه ها به منظور اخاذی باشد.

ج- کلاهبرداری: کلاهبرداری عبارت است از استعمال اسم یا عنوان ساختگی به منظور متقاعد ساختن یک طرف بتأسیسات مجهول و اقتدارات و اعتبارات موهوم و امیدوار کردن بوقایع موهوم یا بیم دادن از امور موهوم تا باین ترتیب مال یا سند یا اوراق بهادار و قولنامه از طرف بگیرند و ضرر به او برسانند.^۳

کلاهبرداری کمپیوتری از جمله جرایم اصلی سوء استفاده های کمپیوتری علیه اشخاص و یا دارائی افراد محسوب می گردد.

دارایی عینی غیر ملموس در قالب داده های کمپیوتری مانند جوه سپرده و پس انداز، تغییر و دست کاری کردن در ساعات کاری، متداولترین راه های کلاهبرداری کمپیوتری می باشد. در تجارت الکترونیک نقل و انتقال پول نقد و خرید و فروش کالاهای تجاری، به سرعت جای خود را به انتقال سپرده ها از طریق سیستم های کمپیوتری داده است که نتیجتاً موجبات سوء استفاده کردن افراد سودجو و فرصت طلب را فراهم کرده است.^۴

وارد کردن رمزها به خودپردازها و سوء استفاده کردن از کارتهای اعتباری دیگران معمول ترین شیوه ارتکاب در کلاهبرداری کمپیوتری می باشد.

در ذیل به نمونه هایی از کلاهبرداری های کمپیوتری اشاره می نمایم:

- سوء استفاده از شبکه تلفنی: امروزه بعضی- از افراد سودجو با استفاده از تکنیک هایی وارد خطوط تلفنی می شوند که آنها می توانند مکالمات تلفنی خود را با هزینه های مشترکین دیگر انجام دهند.

^۱ - نذیر، داد محمد، ۱۳۹۳، در آمدی بر حقوق ملکیت معنوی، ص 219.

^۲ - عمید، حسن، ۱۳۸۹، فرهنگ عمید، ص 519.

^۳ - جعفری لنگرودی، محمد جعفر، ۱۳۸۵، ترمینولوژی حقوق، ص 574.

اطلاعات، ۳ بهمن، ۱۳۸۷، <http://hefazateetelaat.blogfa.com/87114.aspx> - ^۴

- سوء استفاده از صندوقهای خود پرداز: در گذشته، سوء استفاده از صندوقهای خود پرداز با استفاده از کارت بانك هايي که به سرقت مي رفت صورت مي گرفت ولي امروزه، با استفاده از سخت افزار و نرم افزار ویژه کمپيوتري، اطلاعات الکترونيکي غير واقعي به صورت کد (رمز) روي کارتهای بانك ثبت شده مورد سوء استفاده قرار مي گيرد.
- سوء استفاده از کارتهای اعتباري: در حال حاضر، بیشتر معاملات از طريق انترنت صورت مي گيرد. مثلاً پرداخت بل صرفيه برق، آب، تلفن و همچنين خريد کالا، شرکت در همایش هاي بين المللي و غيره معمولاً با استفاده از کردیت کارت (کارت اعتباري) استفاده مي شود و معمولاً مشتري مي بايستي رمز کارت خود و ديگر جزئیات را قيد نمايد. بدین جهت بعضي- از افراد سودجو با فاش شدن رمز کارت اعتباري مشتريان سوء استفاده مي نمايند.

د- قاچاق مواد مخدر از طريق اينترنت: با توجه به دسترسي آسان افراد به همدیگر از طريق انترنت و ارسال ایمیل، هرگونه خريد و فروش و پخش مواد مخدر از طريق شبکه های کمپيوتري انجام مي شود. ضريب اطمینان قاچاق کنندگان مواد مخدر از طريق کمپيوتر نسبت به نوع سنتي آن بالاتر مي باشد. زیرا پوليس به راحتی نمي تواند از برنامه های قاچاق کنندگان مطلع شود و لذا اقدامات پوليس در خصوص کشف فروشندگان و خريداران مواد مخدر غير ممکن است.

ه- پولشويي کمپيوتري: اصطلاح پول شویی زمانی اطلاق می شود که مافیای پول، قاچاقبران، تروریستان، زورمندان، فرارکنندگان از مالیات و سایر متخلفان، پول های «سیاه» یا پول های غير قانونی را از طريق معاملات مشروع به پول پاک یا به پول قانونی تبدیل می کنند. دکتر مير محمد صادقی در تعريف پول شویی بيان می دارد: منظور از تطهير مال، مخفی کردن منبع اصلی اموال ناشی از جرم و تبدیل آنها به اموال پاک می باشد به طوريکه يافتن منبع اصلی آنها غير ممکن يا بسيار دشوار گردد.^۲

پولشویی و غارت يکي از جرایم کلاسیک بوده که دارای سابقه طولاني است که با پیشرفت تکنولوژی این جرم از طريق کمپيوتر و انترنت صورت مي پذيرد. نحوه ارتکاب بدین صورت است که باندهای بزرگ نامشروع با ارسال ایمیل پیشنهاد انجام يك کار تجاري را به شخصي- مي نمايند و بدون اینکه اثر و نشاني از خود بجاي بگذارند پیشنهاد ارسال مبالغی پول به حساب شخصي را که براي او ایمیل فرستاده اند مي نمايند و در تقاضاي خود نحوه ارسال و سهم هر يك از طرفين را بيان نموده و در صورت توافق طرف مقابل (گیرنده ایمیل) نوع و نحوه تضمينات لازم را اعلام مي کنند و اصولاً در زمان استرداد پول يك عنوان مشروع در تجارت الکترونيک را با منشأ تجاري انتخاب و با هدف خود هماهنگ مي نمايند.

سه- جرایم کمپيوتري و انترنتی عليه دولتها

۱- سردار امیری، ۲۶ جوزا، ۱۳۹۳. www.bokhdinews.af/political/17195

۲- حبیبی، خلیل الله، ۱۳۹۲، پول شویی و آثار زیانبار آن، ص 19.

بعضی از جرایم کمپیوتری علیه دولتها ممکن است به انگیزه‌های سیاسی صورت پذیرد که می‌توان به موارد زیر اشاره نمود:

الف- تهدید به گروگان‌گیری، اخاذی و کشتن مسئولین و یا اعضای خانواده آنها: یکی از جرایم مدرن کمپیوتری که معمولاً قاچاقبران و یا افراد سیاسی برای رسیدن به اهداف خود از آنها استفاده می‌نمایند، تهدید مقامات کشور و یا خانواده آنها به گروگان‌گرفتن و یا کشتن است. این جرم به دلیل آنکه علیه مقامات بلند رتبه یک دولت صورت می‌گیرد، در زمره جرایم کمپیوتری علیه دولتها قرار می‌گیرد. معمولاً جرایمی که توسط افراد سیاسی صورت می‌گیرد با قاچاقبران متفاوت است. قاچاقبران معمولاً از طریق تهدید به گروگان‌گیری و همچنین تهدید به کشتن و اخاذی از مسئولین اقدام می‌نمایند ولی افراد سیاسی از طریق اعلام در اینترنت دولت را تهدید به جنگ مسلحانه و براندازی حکومت می‌نمایند بدون آنکه آثاری از خود بجای بگذارند.

ب- جاسوسی کمپیوتری: جاسوسی کمپیوتری به عملی گفته می‌شود که شخصی یا گروهی برای یک دولتی اطلاعات مخفیانه از دولت دیگر را برای دریافت پول انجام می‌دهد. بعنوان مثال می‌توان به موارد زیر اشاره نمود: در آلمان سازمان اطلاعاتی K.G.B روسیه به شخصی پول داده بود تا اطلاعات مخفیانه ارتش امریکا را بدست آورد. یا در مورد دیگر می‌توان به قضیه لوس آلماس دانشمند هسته‌ای اشاره نمود که اطلاعات بسیار محرمانه هسته‌ای خود را در اختیار دولت چین قرار داده بود.

ج- تروریسم: تروریسم عبارت است از کاربرد سیستماتیک ترور (وحشت و ترس زیاد) است، به ویژه به عنوان وسیله اجبار یا روا شمردن اقدامات دارای ماهیت وحشت آفرینی در اذهان عامه و گروه‌های انسانی برای ساقط کردن حکومت، حفظ حکومت یا تغییر حکومت^۱. امروزه برخی اقدامات تروریستی با دسترسی به اطلاعات حفاظت شده صورت می‌پذیرد. تروریست‌های اطلاعاتی فقط با استفاده از یک کمپیوتر می‌توانند بصورت غیر مجاز وارد سیستم‌های کمپیوتری امنیتی شوند، مثلاً با تداخل در سیستم ناوبری هوایی باعث سقوط هواپیما شده یا باعث قطع برق سراسری شوند.

جرایم علیه کمپیوتر

کمپیوتر یک شخص حقیقی (و حتی حقوقی) نیست که جرمی علیه آن متصور باشد و این عنوان را برای سهولت کار و تقسیم بندی موضوعات به آن داده ایم وگرنه جرایم مورد نظر در این قسمت عموماً به دارندگان آن نرم افزار ضرر میزند.

اساس کار برد هر کمپیوتر، نرم افزارهایی است که در آن بکار برده میشود، به همین علت است که نرم افزارها از ارزش خاصی برخوردار هستند و همچنان به همین علت است که جرایم مربوط به آنها رو به افزایش بود و بعلاوه خصوصیات خاصی را نیز دارا میباشند.

^۱ - مینود افشاری و علی آقا بخشی، ۱۳۸۶، فرهنگ علوم سیاسی، چاپ دوم، تهران، نشر چاپار، ص ۶۷۷.

برای جلوگیری از اطاله کلام از جرایمی مثل سرقت نرم افزارها که با عناوین فعلی جرایم هم قابل پیگیری است خودداری میکنیم. اما موارد دیگری هم وجود دارد که اگر چه از نظر نتیجه همانند سرقت میباشند ولی شرایط خاص خود را دارا میباشند، از جمله کاپی برداری از نرم افزارها، مسئله ای بسیار مهم که در صدر تمام جرایم کمپیوتری قرار گرفته است. شاید به همین دلیل باشد که سالانه میلیونها دالر صرف هزینه های نگهداری و حفاظت از نرم افزارها میشود. بنظر بعضی از دست اندرکاران کمپیوتر کاپی برداری از نرم افزار برای کسانی که آنها را نخریده اند نوعی سرقت «اموال فکری» میباشد.

همانگونه که روند پیشرفت کمپیوتر سریع است، جرایم وابسته به آن نیز با همان سرعت بوجود می آیند. یکی از این آخرین جرایم که جنبه تخریبی دارد ویروس کمپیوتر است. ویروس کمپیوتر یک اصطلاح عامیانه برای اطلاعاتی است که بطرق مختلف بصورت غیر مجاز وارد یک سیستم پردازش داده ها می شود. اینگونه قاچاق اطلاعات میتواند به تخریب اطلاعات یا حتی نابودی کامل اطلاعات ذخیره شده در سیستم منجر گردد. این ویروسها میتوانند به آسانی توسط یک فرد که بوسیله یک سیستم ارتباط از راه دور با کمپیوتر تماس می گیرد وارد آن شود. ویروس کمپیوتر بیماری خطرناکی است و فردیکه به چگونگی بوجود آوردن و تزریق یک ویروس به کمپیوتر آشنا باشد، سلاح خطرناکی در دست دارد. بدینترتیب که او میتواند ویروسی ایجاد کند که به اطلاعات خاصی حمله کرده و آنها را از بین ببرد یا اینکه تمام فایل های داده ها را مورد حمله قرار داده و خیلی سریع اطلاعات را از بین ببرد بنحویکه امکان بازسازی آن نباشد، همچنین امکان ایجاد ویروسی هست که میتواند با تغییر برنامه های حفاظتی داده ها، دسترسی فرد خرابکار را به اطلاعات محرمانه ممکن سازد.

مطلب دوم- طبقه بندی جرایم کمپیوتری و انترنتی از لحاظ تاریخی

به طور کلی از این لحاظ، جرایم کمپیوتری و انترنتی را می توان به دو دسته تقسیم کرد، قدیمی و مدرن:

1- جرایم کمپیوتری و انترنتی قدیمی

جرایم کمپیوتری و انترنتی سنتی جرایمی هستند که با همان شرایط قانونی که از طرق مرسوم ارتکاب می یابند، به وسیله کمپیوتر نیز ارتکاب می یابند و قانون گذار ارتکاب به وسیله کمپیوتر را به عنوان جزئی از اجزای عنصر مادی آنها یا عامل تشدید و یا تخفیف مجازات آنها ذکر نکرده باشد.

جرایم کمپیوتری و انترنتی قدیمی را می توان به پنج دسته به شرح ذیل تقسیم کرد:

۱. جرایم کمپیوتری و انترنتی علیه اشخاص؛
۲. جرایم کمپیوتری و انترنتی علیه اموال؛
۳. جرایم کمپیوتری و انترنتی علیه آسایش و امنیت عمومی؛
۴. جرایم کمپیوتری و انترنتی علیه عصمت و عفت و اخلاق حسنه؛

۵. جرایم کامپیوتری و اینترنتی علیه خانواده.

۲- جرایم کامپیوتری و اینترنتی مدرن

جرایم کامپیوتری و اینترنتی مدرن جرایمی هستند که غالباً پس از پیدایش کامپیوتر بوجود آمده‌اند و با پیشرفت کامپیوتر تحول پیدا کرده‌اند و به موجب وضع قوانین در زمینه عنصر مادی آن‌ها نیز به شکل جداگانه مشخص گردیده است.

جرایم کامپیوتری و اینترنتی مدرن را می‌توان به شش دسته به شرح ذیل تقسیم کرد:

۱. جرایم کامپیوتری و اینترنتی علیه محرمانگی، تمامیت و در دسترس بودن داده‌ها، مانند: دستیابی غیر مجاز، شنود غیرمجاز و اختلال در داده؛
۲. جرایم کامپیوتری و اینترنتی علیه سیستم کامپیوتری مانند اختلال در سیستم؛
۳. جرایم کامپیوتری و اینترنتی علیه اموال مانند کلاهبرداری اینترنتی؛
۴. جرایم کامپیوتری و اینترنتی علیه امنیت و آسایش عمومی مانند جعل اینترنتی؛
۵. جرایم کامپیوتری و اینترنتی علیه مالکیت معنوی؛
۶. جرایم کامپیوتری و اینترنتی علیه محتوی مانند انتشار پورنوگرافی کودک.

به طور کلی، آنچه مبنا و محور این نوع از تقسیم‌بندی‌ها قرار گرفته است، ارزش‌هایی هستند که مورد حمایت قانون‌گذار بوده و مورد تجاوز و تعدی مجرمان قرار گرفته‌اند.

مطلب سوم- جرایم کامپیوتری و اینترنتی از نظر نوع تأثیر

جرایم کامپیوتری و اینترنتی را از لحاظ نوع تأثیر به سه طبقه کلی تقسیم می‌کنند، فرهنگی، امنیتی و مالی.

۱- جرایم فرهنگی

که شامل جرایم بر ضد مالکیت فکری و جرایم بر ضد ارزش‌های فرهنگی چون، جرایم توهین و اهانت به دین مبین اسلام و مقدسات آن، جرایم محتوا (Content Crime)، افشای اسرار خصوصی افراد و ... می‌شود.

۲- جرایم امنیتی

که این جرایم شامل موارد ذیل می‌شود:

۱. جرایم علیه امنیت داده‌ها، از جمله: جرایم علیه کاربرد مجاز داده‌ها مثل جاسوسی دسترسی غیر مجاز؛ و جرایم علیه صحت داده‌ها، همچون جعل؛
۲. جرایم علیه امنیت سیستم؛

۳- جرایم مالی

که شامل کلاهبرداری و سرقت و ... می شود.^۱

در پایان باید لازم به ذکر است که بعضی از نویسندگان و دانشمندان، جرایم اینترنتی را به انواع ذیل نیز دسته بندی می نمایند:

۱- هک کردن

هک کردن عبارت است از نفوذ به یک سیستم کامپیوتری بدون داشتن مجوز، مالکیت یا صلاحیت لازم. هک کردن یعنی غلبه کردن بر سیستم های امنیتی یک سیستم کامپیوتری برای دسترسی غیر قانونی به اطلاعات ذخیره شده در آن سیستم. فاش کردن رمز عبور به قصد دسترسی به اطلاعات خصوصی افراد یک سازمان یکی از رایج ترین تخلفات اینترنتی است. یکی از خطرناکترین خلاف کاری های اینترنتی عبارتست از هک کردن آدرس IP تا بدین وسیله خلافکار خود را به جایی کس دیگر جا بزند و افکار شوم یا جنایات مورد نظر خود را اجرا کند.

۲- Phishing

فیشینگ عبارتست از تلاش برای بدست آوردن اطلاعاتی مانند رمز عبور، شناسه عبور و جزئیات کارت اعتباری با جازدن خود به عنوان یک منبع قابل اعتماد. فیشینگ از طریق سرویس های ایمیل یا با وعده های دروغ انجام می گیرد یا با ایجاد برخی جذابیت ها کاربران اینترنتی را ترغیب می کنند اطلاعات خود را در سایت هایی که توسط کلاه برداران ساخته شده است وارد کنند. این خلاف کاران معمولاً وب سایت هایی طراحی می کنند که در کاربر احساس اعتماد و وارد شدن در یک سایت امن را می دهد و معمولاً هم موفق می شوند یعنی کاربر در دام آنها افتاده و اطلاعات خود را وارد می کند.^۲

^۱ - محمد حسین طارمی، چهارشنبه، ۹ مهر <http://www.rahavardnoor.com/index.php/authors/item/368-jaraieme-rayane> - ۱۳۹۳.

^۲ - آفتاب، ۲۹/۷/۱۳۹۱، انواع ۲۰٪ جرایم ۲۰٪ رایانه ۲۰٪ ای. <http://www.tar-nama.com/fa/page/135/>

۳- گروه ویروس های کامپیوتری

دسته ای از ویروس های کامپیوتری (شامل ویروس ها، کرم ها، نرم افزار های جاسوسی و...) در حقیقت نرم افزارهایی هستند که خود را تکثیر و منتشر- می کنند و کامپیوترهای موجود در یک شبکه را بدون اطلاع کاربران آلوده کرده و به آنها صدمه می زند. ویروس ها از طریق فایل های سیستم یک شبکه کامپیوتری، اینترنت یا هر وسیله نقل انتقال اطلاعات مانند حافظه فلش، CD و... وارد کامپیوترهای دیگر می شوند.

ویروس های کامپیوتری کدهایی هستند که با هدف ضربه زدن به یک سیستم کامپیوتری یا از بین بردن اطلاعات نوشته شده اند. نوشتن ویروس کامپیوتری در همه جای دنیا یک جرم است به گونه ای که نویسنده ویروس در برابر تمام خسارت های وارده به همه کامپیوترهای آلوده شده مسئول است.

۴- Cyber stalking

عبارت است از استفاده از فناوری ارتباطات به خصوص اینترنت برای آزار و اذیت افراد. تهمت، ارسال نرم افزارهای مخرب و تخریب اطلاعات و تجهیزات کامپیوتری در این گروه قرار می گیرند. این خلافکاران اغلب کاربران را از طریق چت روم ها، تالارهای تبادل نظر و اجتماعات اینترنتی شکار می کنند سپس اطلاعات آنها را بدست می آورند (مثلاً شماره تلفن و آدرس، محل کار و...) و با استفاده از این اطلاعات قربانیان خود را مورد اذیت و آزار قرار می دهند. ایمیل های تهدید آمیز، مزاحمت تلفنی و مانند اینها انجام می دهند و این مورد یکی از جرم های رایانه ای خطرناک است که در سراسر دنیا مجازات سنگینی برایش قرار می گیرد.

۵- هویت جعلی

هویت جعلی یا خود را به جای کس دیگر جا زدن یکی از جدیدترین کلاه برداری هایی است که به کمک آن پول های زیادی ربوده شده و سودهای کلانی نصیب کلاه برداران می شود. در این شیوه کلاه بردار خود را به جای مالک چیزی جا می زند. یا از هویت شخص دیگری برای بدست آوردن کالا یا خدمات مورد نیاز خود استفاده می کند. مهاجرت غیر قانونی، تروریسم و ایمیل های سیاه در زمره این جرایم قرار می گیرد.^۱

^۱ - <http://yadbegir.com/main/viruse/types.htm>، علی یزدی مقدم، بی تا،

نتیجه گیری

از آنچه متذکر شدیم بر می آید که جهان امروز جهان علم و فناوری است و بدون شک پیشرفت را نمی توان از آن جدا کرد. این در حالی است که همگام با پیشرفت های علمی بویژه در زمینه کامپیوتر و اینترنت، عده ای برخلاف خدمتگزاران بشریت که به فکر استفاده های مثبت از فناوری ها هستند به فکر سوء استفاده اند؛ یعنی بعضی اشخاص اعمال خلاف قانون را با سوء نیت، با بکارگیری از کامپیوتر و اینترنت مرتکب می شوند که بدان میتوان جرایم کامپیوتری و اینترنتی اطلاق نمود.

جرایم کامپیوتری و اینترنتی از جمله پیش رونده ترین جرایمی هستند که با سرعت زیاد در حال گسترش و بلای جان بشر امروز شده اند.

ویژگی های خاصی چون: تخصصی و علمی بودن، دارای حیثیت عمومی و خصوصی بودن، پیچیدگی خاص، دشوار بودن تعیین صلاحیت جزایی، جهانی بودن، دشوار بودن کشف مجرم که در این دست از جرایم بروز کرده، است آن را از دیگر جرایم متمایز می نماید.

در حال حاضر جرایم کامپیوتری و اینترنتی با اشکال های مختلفی صورت می پذیرد که عبارت اند از: کلاهبرداری اینترنتی، سوء استفاده از شبکه تلفنی، سوء استفاده از کارتهای اعتباری، وارد کردن ویروس به کامپیوترهای دیگر، پولشویی و ... که در اکثریت کشورها جهان قواعد و مقرراتی برای رسیدگی به آنها وجود دارد؛ ولی در کشور عزیز ما افغانستان نظر به دلایل مختلف توجه صورت نگرفته است.

پیشنهادهای

1. به دلیل اینکه برای رسیدگی به این جرایم در کشور عزیزمان قواعدی وجود ندارد، پیشنهاد می گردد تا شورای ملی، قواعد و مقرراتی را در قانون جزا، قانون رسانه های همگانی و سایر قوانین مرتبط بگنجاند.
2. برای تأمین بهتر عدالت پیشنهاد می گردد تا نهادهای کشفی، امنیتی، عدلی و قضایی و ... مرتکبین این جرایم را دستگیر نموده و مورد محاکمه و مجازات قرار دهند.
3. پیشنهاد می گردد تا مضمونی تحت عنوان حقوق کامپیوتر به عنوان یکی از مضامین درسی شامل کریکولم درسی پوهنچی های حقوق، شرعیات و کامپیوتر ساینس گردیده تا باشد محصلین عزیز در این زمینه آگاهی های لازم حاصل نمایند.

فهرست منابع و مآخذ

1. القرآن کریم.
2. جریده رسمی، ۱۳۸۲، قانون اساسی جمهوری اسلامی افغانستان، کابل: وزارت عدلیه.
3. جعفری لنگرودی، محمد جعفر، 1385، ترمینولوژی حقوق، چاپ شانزدهم، تهران: کتابخانه گنج دانش.
4. حبیبی، خلیل الله، ۱۳۹۲، پول شویی و آثار زیانبار آن، کابل: انتشارات تمدن شرق.
5. ستانکزی و دیگران، 1387، قاموس اصطلاحات حقوقی، کابل: پروژه امور عدلی و قضایی افغانستان.
6. سیغانی، محمد اختر، 1393، حقوق جزای عمومی، کابل: انتشارات مستقبل.
7. عمید، حسن، ۱۳۸۹، فرهنگ عمید، نشر فرهنگ، تهران: نشر فرهنگ اندیشمندان.
8. مینود افشاری و علی آقا بخشی، ۱۳۸۶، فرهنگ علوم سیاسی، چاپ دوم، تهران: نشر چاپار.
9. نذیر، داد محمد، 1389، حقوق جزای عمومی اسلام، کابل: انتشارات رسالت.
10. نذیر، داد محمد، ۱۳۸۹، حقوق جزای اختصاصی اسلام، کابل: انتشارات رسالت.
11. نذیر، داد محمد، ۱۳۹۳، در آمدی بر حقوق ملکیت معنوی، کابل: خدمات چاپ و نشر الفاروق.
12. مهدی فتاحی، ۲۱ آذر ۱۳۸۵، www.hamshahrionline.ir/details/10675.
13. ندا پاک نهاد، 3/2/1388، <http://www.tebyan.net/newindex.aspx?pid=90065>.
14. بی توت، بی تا، <http://www.beytoote.com/computer/sundries-web/computer1-crimes.html>.
15. محسن طاهری جبلی، 1372/10/00، <http://www.ghavanin.ir/paperdetail.asp?id=674>.
16. اطلاعات، ۳ بهمن، ۱۳۸۷، <http://hefazateetelaat.blogfa.com/87114.aspx>.
17. سردار امیری، ۲۶ جوزا، ۱۳۹۳، www.bokhdinews.af/political/17195.
18. محمد حسین <http://www.rahavardnoor.com/index.php/authors/item/368-jaraieme-rayane> طارمی، چهارشنبه، ۹ مهر ۱۳۹۳.
19. آفتاب، ۲۹ / ۷ / ۱۳۹۱، <http://www.tar-nama.com/fa/page/135/> انواع ۲۰٪ جرایم ۲۰٪ رایانه ۲۰٪ ای!
20. علی یزدی مقدم، بی تا، <http://yadbegir.com/main/viruse/types.htm>.

سیستم های مروج اصول محاکمات جزائی

پوهنمل محمد شفیع صالحی

چکیده:

در هر کشور و یا جامعه با توجه به خصوصیات مذهبی، سیاسی، اجتماعی، اقتصادی، فرهنگی، اخلاقی، موقعیت جغرافیائی و حتی آداب و رسوم و عنعنات تاریخی و ملی قواعد و قوانین به خصوص وجود دارد که مختص با آن جامعه یا آن ملت بوده و روابط افراد همان جامعه را تنظیم میکند. اصول و مقررات محاکمات جزائی نیز شامل قاعده فوق بوده و در هر کشور روش محاکماتی به خصوصی وجود دارد که متناسب و مطابق به احتیاجات و نیاز مندی های همان جامعه است. همزمان با آن از نظر اصول و مبانی بین بعضی از روش های مختلف محاکمات وجوه تشابه و تجانس وجود دارد که به همین اساس می توان سیستم های محاکماتی جزائی را به چند دسته ذیل تقسیم و در مورد هریک آن به بحث خواهیم پرداخت.

مقدمه:

از انجای که رعایت قواعد شکلی در ساحه جزایی ضروری میباشد که بدون رعایت این قواعد نمیتوان مجرمین را مجازات نمود و از طرف دیگر طوریکه میدانیم قواعد متنی حقوق جزا جرایم را مشخص و مجازات ان را بیان میدارد لذا برای دایر نمودن یک محاکمه عادلانه که در آن اطراف دعوی جزایی بتواند از تمام حقوق و آزادی خویش برخوردار شوند فهم و رعایت قواعد شکلی امریست حتمی یا میتوان با رعایت این قواعد مجرم را از غیر مجرم تفکیک نمایم و مجرم واقعی مجازات و بی گناه رها گردد بنا گفته میتوانیم که در کشور های امروزی جهان اجراءات جزائی در شناخت مجرم از غیر مجرم اهمیت بسزایی را دارا است به همین ترتیب در اجراءات جزایی با در نظر داشت مقطع زمانی معین سیستم های مختلفه موجود بوده که در مورد سیستم های اجراءات جزائی بطور عام میتوان سه نوع سیستم را که در کشور های مختلفه مرعی الاجراء میباشد تحت مطالعه قرار داد .

سیستم محاکماتی اتهامی :

در این سیستم طرفین دعوی دارای حقوق مساوی بوده و ابتدایی ترین سیستم در اجراءات جزایی است. بدان معنی که طرفین دعوی در برابر محکمه حقوق مساوی دارند مجنی علیه خود در صدد تعقیب مجرم بر آمده و به اساس دلایل دست داشته خود که به محکمه تقدیم مینماید خواهان مجازات برای مرتکب جرم میگردد. بر عکس متهم نیز در برابر دلایل و اتهامات وارده از طرف مجنی علیه از خود دفاع نموده و به کمال آزادی میتواند اتهامات وارده را از خود دفع نماید. طورکه دیده میشود در این سیستم طرفین دعوی بالخصوص مجنی علیه در حصه تعقیب مجرم و ارایه دلایل سیستم فعال داشته و نقش قاضی در آن چندان فعال نمی باشد زیرا قاضی حکم خویش را در روشنایی اتهام وارده مجنی علیه و دفاع متهم صادر مینماید محکمه در این سیستم علنی و شفاهی میباشد حتی به مشاجره لفظی بین طرفین دعوی می انجامد. قسمیکه دیده میشود. منافع متهم در این سیستم به بهترین وجه تامین شده و در کمال آزادی میتواند از خود دفاع نماید. زیرا علنی و شفاهی بودن محاکمه دال برانست تا متهم اتهامات وارده را رد نماید. (۵۴:۴)

انتقادیکه بر این سیستم وارد میگردد آنست که صلاحیت دولت در حصه تعقیب مجرم تنها مربوط به شکایات مجنی علیه بوده و خود نمیتواند در حصه تعقیب مجرم اقدامات به عمل آورد به همین ترتیب آزادی های افراد خصوصی بیش از حد حمایه گردیده است.

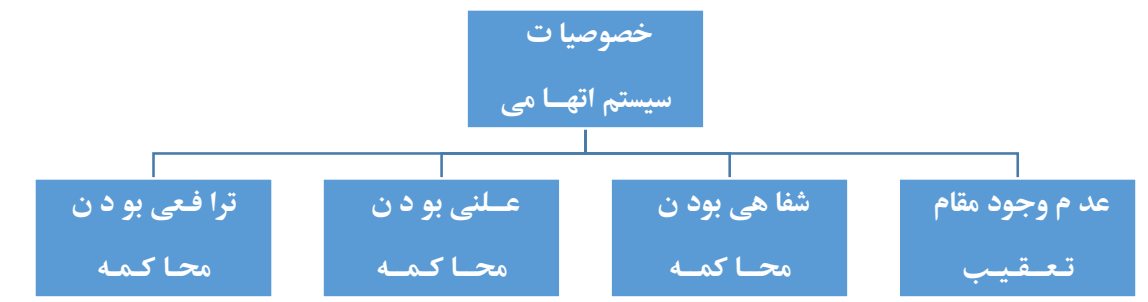

عدم وجود مقام تعقیب دعوی:- در این سیستم نهاد یا مرجع خاصی عهده دار تعقیب جرایم نبوده بلکه رسیدگی

به دعوی، اصولاً مستلزم اقامه دعوی از سوی متضرر میباشد.

شفاهی بودن محاکمه :- رسیدگی به دعوای جزائی همانند سایر دعوی، به دلایل عدم توانایی افراد جامعه به

خواندن و نوشتن، به طور شفاهی صورت میگرفت متضرر و متهم بدون آنکه از متن کتبی استفاده کنند اقامه دعوی کرده، دفاع می نمودند.

علنی بودن محاکمه :- در سیستم اتهامی، رسیدگی به دعوی جزائی حتی الامکان در مکان های عمومی و با

دعوت از عموم صورت میگرفت. در این نظام فرض بر این بود که محاکمه عمومی نه تنها موجب نظارت مردم بر عملکرد قضات میشود بلکه دارای اثر بازدارندگی از جرم به ویژه برای اشخاصی که هنوز مرتکب جرم نه شده اند، نیز است. (۱۵۷:۲)

ترافعی بودن محاکمه: - در این روش متضرر و متهم در جلسه محاکمه حاضر و ادعاهای خویش را با دلایل (الزام و براءت) مطرح می‌کردند. در واقع در سیستم اتهامی نوعی از جنگ قضائی میان متضرر و متهم جریان می‌گرفت. قاضی حکم قضائی خویش را به اساسی اقرار متهم، شهادت شهود و یا ادعای متضرر صادر می‌نمود.

سیستم محاکماتی تفتیشی

در این سیستم موظفین دولتی بدون آنکه منتظر شکایات مجنی علیه باشند با دریافت اطلاع از ارتکاب جرم خود در صدد تعقیب مجرم برآمده و محاکمه مجرم در این سیستم به صورت غیر علنی و کتبی صورت می‌گیرد. (۲:۱۵۵)

طوری که دیده می‌شود در این سیستم محاکماتی منافع عامه و اجتماعی به بهترین وجه تا مین شده دفاع از حقوق و آزادیهای متهم به حد اقل آن تنزیل داده شده است از طرف دیگر چون از ارتکاب جرم نه تنها مجنی علیه متضرر می‌گردد بلکه با ارتکاب جرم اخلاقی در نظم اجتماع وارد گردیده و منافع عامه به مخاطره می‌افتد و چون دولت حامی نظم اجتماعی و منافع عامه می‌باشد بنا بر آن وارد عمل می‌گردد. انتقادی که بر این سیستم وارد می‌گردد آن است که دفاع از منافع عامه باعث از بین رفتن حقوق و آزادی های متهم می‌گردد زیرا طرفین دعوی، که یک جانب متهم و جانب دیگر موظفین دولتی اند از تمام نگاه متفاوت اند زیرا جانب دولت دارای هرگونه امکانات درکشف جرم بوده و در حالیکه متهم فاقد هرگونه وسیله دفاع از خود می‌باشد. (۱:۳۱)

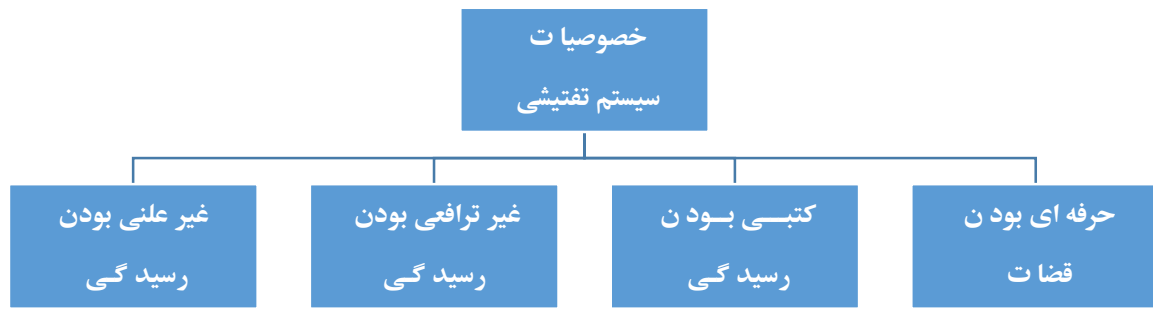

حرفه ای بودن قضات: - در این سیستم قاضی شخصی مسلکی بوده، در کشف صحت و سقم اتهام، نقش فعالی بر عهده دارد. بر خلاف سیستم اتهامی که در آن نقش قاضی غیر فعال بوده، وظیفه اصلی او ارزیابی دلایل شواهد و مدارک است.

کتبی بودن رسیدگی دعوی: - با توسعه علم و کتابت، امکان انجام محاکمه به صورت کتبی و ثبت آن فراهم شد و در نتیجه کلیه مراحل رسیدگی به دعوی جزائی ثبت و ضبط می‌گردد. (۴:۳۲)

غیر ترافیعی بودن رسیدگی :- (غیر ترافیعی بودن رسیدگی ، مهمترین ویژگی سیستم تفتیشی است) در این سیستم متهم از اتهام وارده و دلایل جمع آوری شده علیه او مطلع نبوده ، امکان حضور موثر وکیل مدافع جهت اتهامات متهم وجود نداشت . در این سیستم حق دفاع متهم به مخاطره مواجه گردیده . در سیستم تفتیشی اقرار متهم مهمترین دلیل اثبات جرم تلقی می گردید. و برای به دست آوردن آن توسل به تعذیب و شکنجه امری معمول و حتی مشروع و قانونی پنداشته می شد.

غیر علنی بودن رسیدگی :

ویژگی بارز این سیستم که موجب انتقادات متعدد قرار گرفته غیر علنی بودن رسیدگی جزائی در این سیستم است . به نحوی که امکان مشارکت مردم و نظارت آنها بر عملکرد مراجع رسیدگی جزائی به شدت کاهش می یافت. (۴:۶۵) سیستم محاکماتی مختلط (فرانسوی) طوریکه ملاحظه شد سیستم رسیدگی اتهامی منافع جامعه را نادیده می گرفت و روش محاکماتی تفتیشی حقوق و آزادی های متهم را تأمین نمی نمود . در نتیجه حقوق دانان روش های موجود رسیدگی جزائی را بشدت مورد انتقاد قرار دادند. بالاخره تپ و تلاشهای حقوق دانان بسیاری از کشورهای اروپائی سبب شد، تا برای رفع نواقص سیستم های اتهامی و تفتیشی و درعین حال به منظور استفاده معقول از مزایای آن ، بتدریج روشی بوجود آید ، که از هر دو سیستم فوق متأثر باشد. بدین توضیح ، که در این سیستم از تمام جنبه های مثبت و مزایای هر دو سیستم قبلی استفاده بعمل آمده و از معائب آن جلوگیری صورت گرفته است. به همین علت آن را سیستم مختلط می نامند . چون علمای حقوق فرانسه در ایجاد و نضج این سیستم نقش مهمی را ایفاء کرده اند، به همین اساس سیستم مختلط را سیستم فرانسوی نیز می نامند. این سیستم برای اولین بار در سال (۱۸۱۱) مورد اجراء قرار گرفت . بر اساس این سیستم رسیدگی جزائی در مرحله کشف و تحقیق ابتدائی مطابق سیستم تفتیشی و در مرحله محاکمه تابع سیستم اتهامی می باشد .

از مشخصات عمده این سیستم ابتکاری است ، که در تفکیک بین مرحله تعقیب و تحقیق بعمل آمده است . بدین ترتیب ، که وظیفه تعقیب جرم بعهدۀ خرنوال و مکلفیت تحقیق از متهم و جمع آوری دلائل به عهدۀ قاضی تحقیق گذاشته شده است .

سیستم محاکماتی مختلط سرمشق و مودل قوانین اجراءات جزائی بسیاری از کشورهای اروپائی ، آسیائی ، افریقائی و امریکائی قرار گرفت. کشور عزیز ما افغانستان نیز از جمله این کشورها است ، نظربه قوانین موضوعه سیستم محاکماتی مختلط در آن حکمفرما است .

بررسی تطبیقی ذیل نشان دهنده آن است ، که سیستم محاکماتی مختلط در قوانین اجراءات جزائی تعداد زیادی از کشورهای جهان ، بخصوص در قوانینی که از اوائل قرن نوزدهم به بعد وضع گردیده ، تأثیر بسزائی داشته است. این تأثیر دارای شدت و ضعف است. در بعضی از کشورها سیستم مختلط فرانسوی باتمام خصوصیات آن حکمفرما است ، اما در برخی دیگر با اضعاح و احوال زمان و سنن متداول محلی تلفیق داده شده است. (۱:۲۴)

سیستم محاکماتی جزائی افغانستان:

سیستم محاکماتی جزائی افغانستان تحت تأثیرالگوی نظام مختلط قرار دارد. در این سیستم مرحله تحقیقات مقدماتی و مرحله رسیدگی و صدور حکم از هم تفکیک گردیده و هر کدام از مراحل مذکور تابع قواعد خاص خود بوده و توسط مراجع بخصوصی مورد اجراء قرار داده می شود. قانون اجراءات جزائی افغانستان بر همین مبنا تنظیم شده، اجرای عدالت جزائی در کشور ما را بر اساس همین نظام تعیین و سازمان دهی نموده است. بر همین مبنا مطابق قانون اجراءات جزائی، تعقیب مظنون بر عهده خازنوالی است، که با همکاری مؤظفین پولیس به تعقیب، گرفتاری و استنطاق از مظنونین اقدام می کند.

در مرحله تحقیق ابتدائی رسیدگی به اتهامات کتبی، غیر علنی، سری و غیرترافعی است و بنا بر این دارای تمام خصوصیات سیستم تفتیشی می باشد. اما در عین حال سعی به عمل می آید تا با اعمال نظارت قضائی بر پولیس و خازنوال از چگونگی تأمین حقوق مظنونین و رعایت اصل براءت الذمه اطمینان حاصل شود. (۳۵:۳)

در مرحله رسیدگی قضائی و اصدار حکم قواعد نظام اتهامی رعایت می گردد. در این مرحله تحقیقات به صورت ترافعی و علنی صورت می گیرد و متهم حق دارد از مساعدت حقوقی یک ویا چند تن وکیل مدافع استفاده کند. حضور افراد جامعه در جریان رسیدگی قضائی مجاز است و نمایندگان رسانه های جمعی نیز می توانند در پروسه محاکمه متهم در جلسه قضائی جهت تهیه گزارش حضور یابند.

در سیستم محاکماتی کشور ما تمامی اجراءات توسط مسئولین مربوطه ذیلاً به شکل کتبی ثبت می گردد:

۱- فعالیت های پولیس عدلی توسط یکی از اعضای پولیس، که در عملیات اشتراک ورزیده است؛

۲- فعالیت خازنوال توسط کارمند مؤظف خازنوالی؛

۳- فعالیت های قاضی توسط محرر محکمه.

تمامی اجراءات فوق توسط مامور مؤظف ثبت و یادداشت گردیده، اسناد رسمی شمرده می شود. (۳۳:۳)

نتیجه:

طوری که مطالعه نمودیم سیستم های که از آن بحث به عمل آمد هر یک آن دارای مزایا و معایب مختص به خود میباشند. بدین معنی که در سیستم اتهامی حق دفاع متهم کاملاً محفوظ است ولی همان طوریکه تذکر دادیم دفاع از منافع اجتماع دچار اختلال و مورد حمایت لازم قرار نگرفته بر عکس در سیستم تفتیشی دفاع از منافع اجتماع به نحو خوبی تأمین شده در حالی که حقوق و آزادی های متهم در اثر زیاده روی خشونت زاید الوصف مؤظفین عامه چندان قابل توجه قرار نگرفته است و برای از بین بردن افراط و تفریط، امروز کشور های جهان معاصر سیستم خاص را به میان آورده اند که به نام اجراءات محاکمات جزائی مختلط یاد میگردد.

و در این سیستم بعضی از شکلیات مانند کشف جرم تحقیقاتی ابتدایی تابع سیستم تفتیشی و قسمت دیگر مانند محاکمه مجرم طور علنی صدور حکم قضائی و غیره تابع سیستم اتهامی می باشد اگر به سیستم محاکمات جزائی کشور خویش متوجه شویم میبینیم که یک سیستم مختلط محاکمات جزائی می باشد به این معنی که از یک طرف متهم حق

دفاع کامل را اصالتاً و یا توسط گرفتن وکیل مدافع در برابر هرگونه اتهام وارد ه در محضر محکمه داشته. همچنان محاکمه به شکل علنی صورت میگیرد مگر در حالتی که قانون آن را غیر علنی پنداشته باشد و از جانب دیگر نماینده عامه در حصه دفاع از حقوق اجتماع آزادی کامل را دارا میباشد برای آنکه عدالت در یک کشور به صورت درست تامین گردد، باید دارای سیستم سالم عدلی و قضائی بوده باشد و قضائاتی که نزد آنها بالخصوص در قسمت جزائی پیش میشود باید در اسرع وقت حل و فصل گردد چون با گذشت مدت زمان آثار و علایم جرم از بین خواهد رفت و زمانی که عدالت به وجه بهتر آن برقرار شد همراه با آن سلامت فیصله جات محاکم نیز تامین میشود در غیر آن اعتبار مردم نسبت به فیصله های محاکم نا مطمئن شده و باعث بروز شکایات میگردد.

ماخذ:

- ۱- نظامی، عبدالقیوم. (۱۳۸۸) اصول محاکمات جزائی، کابل: چاپ مطبعه طبقاتی و صنعتی صبور.
- ۲- غلامی، حسین (۱۳۸۵) رهنمود حقوقی برای پولیس افغانستان، کابل: چاپ gIZ.
- ۳- ایوبی، فضل الرحمن. (۱۳۹۰) اجراءات جزائی، چاپ gIZ.
- ۴- صالحی، محمد شفیع. (۱۳۹۴) اصول محاکمات جزائی، کابل: چاپ انتشارات مستقبل.
- ۵- قانون اجراءات جزائی (۱۳۹۳) چاپ وزارت عدلیه.

د استبداد او استعمار پر ضد د سيد جمال الدين افغانی مبارزه

دكتور مصباح الله عبدالباقي

سيد جمال الدين خپل ټول ژوند د استبداد او استعمار پر ضد په مبارزه او کوبښن کې تير کړ، شايد د سيد جمال الدين افغانی په ژوند کې تر ټولو څرگند او واضح خطوط همدا دوه وي، مخکې له دې چې ددې دوه موضوعونو پر ضد د سيد جمال الدين افغانی د مبارزې تفصيلاتو ته ښکته شو لومړی بايد استبداد او استعمار وپېژنو.

استبداد څه ته وايي؟

عبد الرحمن الكواکبي په خپل يو ډير پياوړي کتاب (طبائع الاستبداد ومصارع الاستعباد) کې د استبداد تعريف داسې کوي: (استبداد په خپلې رأی د انسان مغروريدلو، او د نصيحت د منلو څخه د ځان لوړ گڼلو، د گڼو حقوقو او رأی په اړه ځان مستقل گڼلو ته ويل کيږي) او وايي چې کله استبداد مطلق ذکر شي نو له هغه څخه د حکومتونو استبداد مراد وي، ځکه چې د هغه تاوانونه دومره زيات او څرگند دي چې د ټولو ژونديو مخلوقاتو تر منځ د انسان څخه تر ټولو بد بخته او شقی مخلوق جوړوي.

د سياست په اصطلاح کې استبداد د کواکبي له نظره دې ته ويل کيږي چې يو فرد او يا يوه مجموعه د ملت د حقوقو او د رعيت سره اړونده کارونو کې د خپلې خوښې (نه د عدل او شوری) پر بنسټ هر ډول تصرف وکړي، او د نتايجو، محاسبې او جزاء هيڅ ويره ورسره نه وي.

کواکبي د خپل وخت ټولنی د استبداد له پلوه په دوه ډوله ويشي، يو هغه ټولنی دي چې په هغه کې حکومت په خپلو تصرفاتو کې د نظام په کوم ټاکلی شکل ځان مکلف نه گڼي، د بيلگې په توگه نه ځان د کوم شريعت په تطبيق مکلف گڼي، نه د کوم تقليدي طرز حکومت څخه تقليد کوي او نه د ملت اراده د ځان لپاره مثال گڼي، دې ته (مطلق العنان) يا (بی واگی) حکومتونه ويل کيږي، او بل هغه ټولنی دي چې په هغه کې خو په ښکاره حکومت د پورتنیو اشکالو څخه په يو شکل ځان مکلف گڼي او د هماغی پر بنسټ خپل قدرت او صلاحيت مقيد گڼي مگر د خپل نفوذ او تسلط له امله د هغه قيد اثر له منځه وړي او هغه څه کوي چې زړه يې غواړي، په دې کې اوسنی ټولی مشروطه بادشاهی او جمهوري حکومتونه شامل دي.^۱

په دې توگه د عبد الرحمن کواکبي له نظره هغه ټول حکومتونه چې ځان ته جمهوري حکومتونه وايي مگر يواځی ښکاره بڼه خو يې د جمهوريت وي، مگر د شورائيت روح تری غائب وي، او يا د جمهوريت په نوم پکښی د يو حزب ديکتاتوري حاکمه وي، هغه هم په حقيقت کې استبدادي حکومتونه دي.

^۱ - طبائع الاستبداد ومصارع الاستعباد (ص: ۱۷-۱۸) د عبد الرحمن الكواکبي ليکنه، المطبعة العصرية - حلب، سورية.

بیا وایې: د دیکتاتور او استبدادي حکومت ټولې برخې پر استبداد ولاړې وي، د لوی مستبد (د نظام د مشر) څخه نیولې تر یو پولیس، او د دفتر یو پیاده، بلکه تر هغه چا پورې چې په دی حکومت کی لاری او کوڅی جارو کوي ټول مستبدین او دیکتاتوران وي، او دا ټول په اخلاقی لحاظ د خپلی طبقی د سپکو او پریوتو خلکو له جملی څخه وي. دی پریوتو او سپکو خلکو ته عزت، احترام، او ښه شهرت مهم نه وي، د دوي د ټولو کوبښونو تر ټولو لوی هدف دا وي چې خپل مخدوم، مشر او حاکم ته دا ثابته کړي چې مور ستا په څیر یو! او ستا د چوکۍ خادمان او ساتونکی یو! په دی توگه دیکتاتور له دوي څخه ځان په امن کی گڼي او دوي د دیکتاتور څخه ځان په امن کی محسوسوي، او په دی توگه یو د بل سره په گټو او مفاداتو کی شریک وي، د استبداد دا خدمتگاره ډله د استبداد د شدت د کموالی او زیاتوالی په تناسب کمیري او زیاتیري^۱.

د سید جمال الدین افغانی د مدرسې یو شاگرد محمد عماره په لږ وضاحت سره د استبداد تعریف داسی کوي: (د قوت، حاکمیت او واک د استعمال، او د رعیت سره د تعامل په هره سویه کی (د کورنۍ نه نیولی تر حکومت پورې) او په هر میدان کی (د فیصلی نه نیولی تر مال او ثروت پورې) ټول واک او ځواک په خپل لاس کی ساتلو ته استبداد ویل کیږي). په همدی مفهوم سید جمال الدین د استبداد سره مبارزه او مقاومت کړی دی.

استعمار څه ته وایي؟

استعمار خو په لغت کی د یو څه د ابادولو هڅی او غوښتنی ته ویل کیږي لکه الله تعالی چې په قران کریم کی فرمایي: {هُوَ أَنْشَأَكُمْ مِنَ الْأَرْضِ وَاسْتَعْمَرَكُمْ فِيهَا} [هود: 61] الله تعالی تاسی د مځکی څخه پیدا کړي اوسی او ددی مځکی د تعمیر غوښتنه یې در څخه کړی ده^۲.

او په اصطلاح کی دی ته ویل کیږي چې یو ملت پر بل ملت باندي د هغه د ثروتونو د لوټولو، د هغه دمځکی څخه د ناوړه استفادی او د هغه د افرادو صلاحیتونه د استعمارونکی ملت د گټو د ساتلو لپاره د تسخیر په موخه د عسکري قوت او زور په مټو مسلط شي، او دهغه مستعمره شوی ملت ازادی یا په بشپړ ډول له منځه یوسي او یا یې د هغوي له خوښی پرته محدودی کړي^۳.

د استعمار سره همیشه دا مل وي چې استعماري قوتونه د مستعمره شوي ملت په اړه داسی لازم تدبیرونه نیسي او پلانونه جوړوي چې هغه د خپل دین، ارزښتونو، اصولو، او سالمو عنعناتو څخه واړوي، او ددی شیانو پریښودلو ته یې اړ کړي، په ځانگړی توگه کله چې د مستعمره کونکی ځواک او استعمار شوي ملت د دین، مفاهیمو، ارزښتونو، اصولو او عنعناتو ترمنځ تفاوت وجود ولري.

^۱- طبائع الاستبداد ومصارع الاستعباد (ص: 69) د عبد الرحمن الکواکبي لیکنه، مځکینی مرجع.

^۲- وگورۍ: د (واستعمرکم فیها) بیلابیلی معناگانې شوی دي، دا معنی یې په تفسیر النسفی (مدارك التنزیل وحقائق التأویل) (2/ 69) امام نسفی غوره کړی ده.

^۳- وگورۍ د عبد الرحمن حسن جنبنة الميدانی کتاب (اجنحة المکر الثلاثة وخوافيها التبشير، الاستشراق، الاستعمار دراسة وتحليل وتوجيه) ص ۵۴، اتم چاپ، دار القلم، دمشق، د چاپ کال: ۱۴۲۰هـ ش ۲۰۰۰م

د استعمار او استبداد پر ضد مبارزه ولی اړینه ده؟

ټول انسانان الله تعالی ازاد پیدا کړي دي، هغوي ته یې د مسؤولیتونو ترڅنګ حقوق هم ورکړي دي، ددی حقوقو څخه د انسان محرومول په حقیقت کې ددی ازادۍ څخه د انسان محرومول دي چې هغه د انسانیت جوهر او بنسټ دی، کله چې د انسان څخه دا ازادې سلب شي د هغه حیثیت د یو څاروي څخه زیات نه وي، او د استبداد او استعمار په نتیجه کې د انسانیت دا جوهر چې ازادې ده په بشپړه توګه له منځه ځي، نو هر هغه څوک چې د استعمار او استبداد دا حقیقت درک کړي هغه هیڅکله هم ددی توهین او تحقیر په مقابل کې پټه خوله نشي پاتی کیدلی، او سید جمال الدین افغاني دا حقیقت ډیر په عمیقه توګه درک کړی وه.

د استبداد پر ضد د جمال الدین افغان مبارزه

حقیقت دا دی چې د سید جمال الدین افغان ټول ژوند د هغه اصولو، ارزښتونو او مبادئو څخه د دفاع لپاره تیر شوی چې هغه پری ایمان درلود، او ددی اصولو څخه یو اصل دا وه چې هیڅ یو هیواد او هیڅ یو ملت د استبداد د سیوري لاندې پرمختګ نه شي کولی.

سید جمال الدین په دی اړه وایي: (مصر او په ختیځ کې هیڅ یو هیواد او یو امارت تر هغه وخته پوری ژوندی نشي پاتی کیدلی تر څو چې ددی هر یو لپاره الله تعالی داسی یو قوي او عادل انسان مهیا نه کړي چې دا هیوادونه د هغه د وګړو له لاری اداره کړي، نه دا چې ټول زور او ځواک په خپل ځان او شخص کې متمرکز کړي، ځکه چې مطلق ځواک او ټول واک او صلاحیت په ځان کې متمرکز کول استبداد زیروي، او عدل یواځی هغه وخت راتللی شي چې د حاکم ځواک او واک د قانون له لاری مقید او کنترول شي، (هر هیواد د خپلو وګړو له لاری اداره کولو او په حکومت کې د هغوي د شریکولو) څخه می هدف دا دی چې ټول خلک په یو داسی صحیح او درست حکومت کې شریک کړي شي چې هغه د هیواد د اساسي قانون پر بنسټ منځ ته راغلی وي.

بیا وایي: عموماً صحیح مشروطه حکومت هغه بادشاه سره نشي چلیدلی چې د استبداد خوند یې ځکلی وي، ځکه کله چې پارلمان او د ملت نمائندگان د هغه د ارادی مخالفت وکړي، او یا د هغه د خواهشاتو په وړاندی خنډ واقع شي نو دا پری ډیره سخته تمامیري، له دی امله ما وویل: (چې الله تعالی یو داسی قوي او عادل انسان د مصر او د شرقي هیوادونو د اداری او حکومت لپاره مهیا کړي چې دا هیوادونه د هغه د وګړو له لاری اداره کړي).

داسی انسان به یا موجود وي او یا به یې ملت را پیدا کوي او په دی شرط به ورته حکومت سپاري چې هغه به ددی ملت د اساسي قانون تابع او امین وي، او د همدی قسم پر بنسټ به د هغه پر سر تاج ږدي، او اعلان به کوي چې د حکومت تاج به ددی پر سر تر هغه وخت پوری پاتی کیري تر څو چې دا د اساسی قانون ساتونکی او امین پاتی وي، او کله یې چې هم خپل قسم مات کړ، او د ملت د اساسي قانون سره یې خیانت وکړ نو بیا به یې یا سر بی تاجه پاتی کیري (عزل کیري به) او یا به یې تاج بی سره پاتی کیري (سر به غوڅیري او وژل کیري به).

سید جمال الدین افغان د ازادۍ د لاسته راوړلو او استبداد څخه د ځان خلاصولو په لار کې د قربانی او وینو تویدل هم ضروري گڼي، او تصور یې دا دی چې دا لوی نعمت د قربانیو د ورکولو څخه پرته نه شي ترلاسه کیدلی، هغه وایي: که چیرته دا خبره درسته وي چې یو شمیر شیان داسی دي چې هغه ورکول کیري نه بلکه اخیستل کیري نو ددی شیانو له جملی څخه مهمترین یې (د استبداد څخه ازادې) او (د استعمار څخه استقلال) دی، ځکه پادشاهان او هغه څوک

چی په ملتونو مسلط وي په خپله خوښه ملتونو ته حقيقي ازادې نه ورکوي، او همدا راز استقلال هم دی، بلکه دا دوه نعمتونه داسې دي چې په ماضي کې هم د قوت او ځواک له لارې ترلاسه شوي، او په راتلونکي کې هم په زور، قوت او ځواک سره ترلاسه کېږي، دا به هغه وخت ترلاسه کېږي چې د ملت د باهمته، ظلم ته د سر تیتولو څخه انکاري او امانتدارو بچيانو د وینو په ذریعه ددی څخه خاوري او گرد لیری کړي شي (یعنی چې د ملت دا بچیان په دی لار کې قرباني ورکړي او خپلی وینی توی کړي).

بیا د قانون پر بنسټ ولاړ او استبدادي حکومتونو ترمنځ پرتله کوي او وایي چې د قانون پر بنسټ ولاړ حکومت کې د پادشاه ترڅنگ د ملت ټول وگړي، او په ځانگړي توگه د ملت نمائندگان په ډیر اخلاص او محبت سره د هغه حکومت د ساتلو، د هغه څخه د دفاع کولو او هغه ته د پرمختگ ورکولو لپاره هر ډول قرباني ته آماده او چمتو وي چې دوي پکې د دستور له مخې شریک کړي شوي وي، خو په استبدادي حکومت کې دا کار بیا یواځې د پادشاه (او یا د هر بل دکتاتور) پر غاړه وي.^۱

په نظري لحاظ د استبداد پر ضد د سید جمال الدین افغاني د لیکنو څخه استشهاد او استدلال ته ډیره اړتیا نه لیدل کېږي ځکه د هغه ټولې لیکنې او تحریرونه د همدې مرض د علاج په چاپیریال راڅرخیري، هغه په بیلا بیلو مجلو او مطبوعاتو کې په گڼ شمیر مضامین لیکلي، تقریرونه یې کړي، تر څو خلک د استبداد پر ضد را وینس کړي، ځکه د سید جمال الدین افغاني د فکر محوري او بنسټیزه مسأله د شرقی هیوادونو او په ځانگړي توگه د اسلامي هیوادونو د وروسته پاتې والی د ستونزې معالجه ده، او د هغه د لیکنو څخه څرگندېږي چې ددی وروسته پاتې والي اسباب او لاملونه د هغه په اند په لاندې شیانو کې را خلاصه کېږي، چې په دی کې هم څه شیان د نورو لاملونه او اسباب دي او څه بیا د نورو اثرات دي:

1. د اسلامي امت ترمنځ اختلاف او تشتت، چې علاج یې په وحدت کې دی.
2. د علم څخه لیری والی، چې علاج یې د امت په علمي اړخ باندې په اهتمام کې نغښتی دی.
3. په شرقی او اسلامي نړۍ کې استبداد او د مطلق العنان حکومتونو موجودیت، چې علاج یې د هغه له نظره د داسې قانونمندو حکومتونو په رامنځ ته کولو کې دی چې ملتونه پکې شریک وي، او د داسې اساسي قانون پر بنسټ ولاړ وي چې پکښې د حاکم او رعیت ټول حقوق او صلاحیتونه ټاکل شوي وي.
4. په اسلامي نړۍ کې د استعمار موجودیت او په ځانگړي توگه برتانوي انگریزي استعمار موجودیت.

یوه غلط فهمي او دهغه تصحیح

د سید جمال الدین افغاني څخه یوه خبره خلک نقل کوي او ډیر شهرت یې هم موندلی چې هغه ویلي دي: (یحتاج الشرق الی مستبد عادل) یعنی شرق یو عادل مستبد ته اړتیا لري، طبعاً دا خبره عجیبه ښکاري چې سید جمال الدین افغان دی د استبدادي حکومت منلو ته ذهنیتونه تیار کړي، له همدې امله د هغه شاگرد محمد باشا مخزومي د هغه د

^۱ - ددی افکارو لپاره وگورئ د سید جمال الدین افغان خاطرات ټولگه: محمد باشا المخزومي په عربي ژبه ص ۸۲-۸۴، د الأعمال الكاملة شیرم ټوک، اعداد و تقدیم: سید هادي خسرو شاهي، لومړۍ طبعه کال: ۲۰۰۲م - ۱۴۲۳هـ ش، مکتبة الشروق الدولية - القاهرة، کوالالمپور، لاس انجلس.

خاطراتو راتولونکی وایي: مور تری پوښتنه وکړه چې ستا له خولی په خلکو کی مشهوره ده چې تا ویلې دي چې شرق یو مستبد عادل ته اړتیا لري، هغه وویل: دا دواړه یو دبل ضد دي، او ضدین خو سره نشی یوځای کیدلی، دا څنگه ممکن ده چې عدل او استبداد سره جمع شي، د یو حاکم لپاره بهترین صفات (عدل او قوت) دی، عادل ضعیف کی خیر نشته لکه څرنګه چې په قوی ظالم کی خیر نشته^۱. بناء دا خبره د سید جمال الدین څخه ثابته نه ده، دا ورپسې چا جوړه کړی ده چې هیڅ حقیقت نه لري.

د استبداد پر ضد عملي مبارزه

په نظري توګه د استبداد پر ضد د مبارزی تر څنګ سید جمال الدین افغان خپل ټول ژوند په عملي توګه د استبداد پر ضد په مبارزه کی تیر کړی دی، دا مبارزه د هغه پر ټول ژوند محیطه ده، خو مور یې د بیلګی په توګه څو نمونې لوستونکو ته وړاندی کوو:

په افغانستان کی:

کله چې په کال ۱۸۶۳م کی د امیر دوست محمد خان د مرګ څخه وروسته د هغه د زامنو ترمنځ د حکومت پر سر شخړی راپورته شوی، له یوی خوا محمد اعظم خان وه چې د سید جمال الدین افغاني په کوچنیوالي کی د هغه اتالیق او معلم پاتی شوی وه، او بل لور ته امیر شیر علی خان وه، سره له دی چې سید جمال الدین افغاني په افغانستان کی د یو متحد دولت پلوی وه، او له همدی امله یې سردار محمد اعظم خان دی ته وهڅاوه چې په هرات کی د هغه د پلار امیر دوست محمد خان د وفات نه وروسته د خپل کشر ورور امیر شیرعلي خان سره بیعت وکړي، مګر کله چې په کال ۱۸۶۸م کی امیر شیرعلي خان وتوانید چې خپل مخالفین د صحنی څخه لیری کړي، ملوک الطوائفی له منځه یوسي، او د قدرت ټولو دعویدارانو ته شکست ورکړي، او ددی فرصت لاس ته راوړي چې په افغانستان کی اصلاحات رامنځ ته کړي، په دی وخت کی د یو شمیر مغرضو خلکو په لمسونه امیر شیر علی خان د سید جمال الدین په اړه بد ګمانه کړی شو، په دی لړ کی یو شمیر خلکو امیر شیر علی خان دی ته وهڅاوه چې جمال الدین افغان ته نوره په افغانستان کی د اوسیدو اجازه ورنکړي، ځکه هغه - د هغوي د وینا سره سم - د محمد اعظم خان چې ایران ته تښتیدلی وه د ملګرو د راتولیدلو لپاره محور جوړیدلی شي، کله چې سید جمال الدین افغاني د امیر شیر علی خان دا رغبت ولیده نو پریکړه یې وکړه چې له افغانستان څخه بیرون ووځي، خو هند ته د تللو نه مخکی یې د حکومت د اصلاح کومه نقشه چې د هغه په ذهن کی وه چې هغه په یو لاس کی د قدرت د راجمع کیدو مخنیوی دی په لیکلی بڼه امیر شیر علی خان ته وسپارله، د همدی طرحی پر بنسټ د لومړي ځل لپاره امیر شیر علی خان د حکومت د چلولو لپاره د حریبه، داخله، مالیه او خزاینو لپاره وزیران مقرر کړل، او د لومړي ځل لپاره لویه جرګه منځته راغله، خو له دی امله چې پخپله سید جمال الدین افغان په افغانستان کی پاتی نه شو، نو دی اصلاحاتو هم دوام ونکړ^۲، او د ښه حکومت د تشکیل په اړه د سید جمال الدین افغاني هڅه کامیابې ته ونه رسید، او د انگلیسانو د پرله پسې لاس وهنو له امله افغانستان په جنگونو کی ښکیل شو او له همدی امله وروسته پاتی شو.

۱- خاطرات ۸۳ مخکینی، مصدر.

۲- د تفصیل لپاره وګوری: افغانستان در مسیر تاریخ ج ۱ ص ۵۹۲، د میر غلام محمد غبار، ناشر: مرکز نشر انقلاب با همکاری جمهوری، څلورم چاپ، بهار ۱۳۶۸ ه.ش.

په مصر کې د استبداد پر ضد د سید هڅی:

سید جمال الدین باندی چی کله د عثمانی خلافت په مرکز استانه کی حالات تنگ شول او د هغه وخت د شیخ الاسلام حسن فهمی افندی د غلطو نیوکو په نتیجه کی سید جمال الدین د هغه د محاکمی مطالبه وکړه نو د هغه وخت د عثمانی خلافت صدر اعظم علی باشا د سید جمال الدین څخه غوښتنه وکړه چی د آستانی څخه د یو څه وخت لپاره بل کوم ځای ته ولاړ شي، تر څو یې بیا راتگ ته زمینه برابره شي، سید جمال الدین د هند په تکل د ۱۸۷۱م کال د مارچ د میاشتی په ۲۳ نیټه د آستانی څخه ووت، مگر په مصر کی د هغه وخت حاکم ریاض باشا سره د ملاقات نه وروسته، د هغه د پیر اصرار په نتیجه کی په مصر کی پاتی شو، ځکه ریاض باشا د هغه د علم، شخصیت او فکر څخه دومره متأثر شو چی په (خان الخلیلی) کی یې ورته کور ورکړ، او میاشتنی تنخواه یې ورته وټاکله، خو دی ټولو سید جمال الدین د خپل هدف څخه لیری نه کړی شو، د خپل عمر هغه برخه چی سید جمال الدین افغانی په مصر کی تیره کړه، هغه د هغه د ژوند تر ټولو مثره برخه ښکاري، ځکه په دی وخت کی د خپلو کونښنونو شمري ته پیر نږدی شوی وه که د استعمار مداخله او لاسوهنه نه وی، نو شاید په مصر کی د خپلو ارزوگانو سره سم د یو حکومت په تشکیل کی بریالی شوی وی، هغه کارونه چی په مصر کی یې د استبداد پر ضد تر سره کړل په لنډه توگه په لاندی ډول دي:

د لومړي سياسي تنظيم بنسټ ایښودل

په مصر کی یې لومړی سياسي تنظيم جوړ کړ او د هغه قیادت او رهبري یې په غاړه درلوده، ددی تنظیم نوم (الحزب الوطني الحر) آزاد ملی حزب وه، دا یو سري او پټ تنظیم وه، شعار (مصر د مصریانو دی) وه، اهداف یې دا و:

1. د سیاسی دیموکراسی لپاره کار کول.
 2. د سياسي استبداد، او فردي حکومت پر ضد مبارزه.
 3. د بهرني نفوذ او استعمار پر ضد مبارزه او له هغه څخه ازادي.
- ویل کیري چی د علمي اجتماعي او سياسي قيادي شخصیتونو څخه دری سوه تنو ددی حزب غړیتوب درلود، دا د استبداد پر ضد د سید جمال الدین لومړی جدي هڅه وه.^۱

د مطبوعاتو له لاری د استبداد پر ضد مبارزه

بله هغه وسیله چی د هغه له لاری سید جمال الدین افغان د استبداد پر ضد مبارزه وکړه هغه مطبوعاتي ډگر او وسیله وه، په دی لړ کی یې لاندی کارونه سرته ورسول:

1. د لیکوالانو بلکه د متمیزو لیکوالانو یوه ستره، قوي او لویه ډله یې د لیکوالی په نوي سبک او طریقه باندی وروزله، چی دا ټول د سید جمال الدین له طرز کتابت، فکر او شخصیت څخه متأثر و، او هغه اهدافو ته ژمن و چی سید جمال الدین د هغه د تحقق لپاره کار کاوه.
2. د ازاد او غیر دولتي مطبوعاتو د تشجیع په خاطر یې د نوو مجلو او ورځپاڼو په ایجاد او صادرولو کی کونښنونه وکړل، تر څو د استبداد پر ضد د اواز پورته کولو لپاره زمینه برابره شي، په دی لړ کی یې د بیلا بیلو شخصیتونو لپاره د مجلو او ورځپاڼو د جوازونو په اخیستلو کی مرسته وکړه.

^۱ - جمال الدین الأفغانی موقظ الشرق وفلسوف الاسلام ص ۵۲ د محمد عمارة لیکنه، طبع دار الشروق، عام ۱۹۸۸م.

3. پخپله سيد جمال الدين افغان د (المزهر بن وضاح) په مستعار نوم د استبداد پر ضد ډير قوي مقالات په مطبوعاتو كې ليكل پيل كړل، چې په هغه وخت كې يې دوه مقالې (الحكومات الشرقية) شرقي حكومتونه، او بله يې (روح البيان في الانكليز والأفغان) وه، ډيرې مشهورې شوي، د سيد جمال الدين افغان د مقالاتو اهميت او تاثير دى حد ته ورسیده چې د هغه وخت برتانوي صدر اعظم گلاستون (۱۸۰۹-۱۸۹۸م) دى ته اړ شو چې د هغه مقالاتو نقد وليكي او مناقشه يې كړي.^۱

د ماسوني محفل له لارې د استبداد پر ضد مبارزه

چونكه سيد جمال الدين په منظم شكل د استبداد پر ضد د مبارزې له اهميت څخه آگاه او باخبره وه، او په هغه وخت كې ماسوني محفل^۲ تر ډيره حده د ښه شهرت څخه هم برخمن وه، ځكه شعار يې (آزادي، ورورولي، مساوات) وه، په دې كې د رنگ، ژبې، منطقي، دين او داسې نورو توپيرونو څخه پرته د ټولني مؤثر خلك راټول شوي و، په عين وخت كې د نولسمې پېړۍ په اتمه لسيزه كې صهيونستي حركت لا ايجاد شوى هم نه وه، او په فلسطين كې د صهيونستي حركتونو خطر هم لا ښكاره شوى نه وه، له دې امله په ماسوني محفل كې د يو شمير يهودانو موجوديت دومره حساسه مسأله نه وه څومره چې په وروستيو وختونو كې وگرځيدله، او په څومره حساسيت چې ورته اوس كتل كيږي، او په حقيقت كې يې همدا خطرناك حالت غوره كړى هم دى.

نوشايد له همدې امله سيد جمال الدين په هغه وخت كې وغوښتل چې ددې تنظيم څخه د خپلو اهدافو لپاره مؤثره استفاده وكړي، نو له دې محفل سره يوځاى شو، مگر كله يې چې وليدل چې د ماسوني محفل قيادت په حقيقت كې د استعمار سره اړيكي لري، او په پټه د هغه لپاره كار كوي، او د استبدادي حكومتونو سره د سازش څخه كار اخلي نو په ډير شدت سره يې نقد كړ، او ترې جلا شو، بلكه په هغه كې يې انشعاب رامنځته كړ.

كله چې سيد جمال الدين د استبداد او استعمار پر ضد خپل پروگرام په ماسوني محفل كې وړاندې كړ، او د ماسوني محفل دا ځواب يې واوریده چې (ماسونيت په سياست كې گوتى نه وه، ځكه ددې په نتيجه مور د خپل ماسوني محفل پر ضد د حكومتونو د لاسوهنې او په ماسوني محفل باندې د لاس اچونې څخه ويريږو) نو سيد جمال الدين ورته وويل: ما خو ددې انتظار درلوده چې په مصر كې هره عجيبه او غريبه خبره واورم او وگورم، مگر ما ددې تصور هم نشو كولى چې بزدي او جبن دى په ماسوني محفلو كې تر دې اندازې سرايت وكړي، چې ماسوني محفل د نړۍ په سياست

^۱ - جمال الدين الأفغانى موقظ الشرق وفيلسوف الاسلام د دكتور محمد عماره ليكنه ص ۵۷، په دې كتاب كې سره له دې چې محمد عماره په دې رد كوي چې سيد جمال الدين دى ايرانى او شيعه وي، خو بيا هم په دې غلطۍ كې پريوتى دى چې د سيد د ژوند د لومړيو كلونو د حوادثو په اړه د ايرانيانو په خرافي روايت اعتماد وكړي.

^۲ - ماسونيت يو ډير سري تنظيم دى له همدې امله يې نه افكار په بشپړه توگه څرگند دي او نه يې كړنى، غربي مصادر وايي چې دا يو نړيوال تنظيم دى چې اصل هدف او موخه يې د تدین پر ضد مبارزه كول دي، او د لادينيت او علمانيت لپاره لاره هوارول دي، پخپلو محفلو كې يې څو ځله ددې اعلان كړى چې دوي به نه يواځې دا چې د متدينونو معابد به له منځه وړي بلكه پخپله متدينين هم له منځه وړي، عربي مصادر يې يو يهودي سري تنظيم گڼي او وايي چې اصلا ماسون معمار ته ويل كيږي او دوي ددې سره (free) كلمه هم اضافه كوي چې معنى يې كيږي ازاد معماران، او وايي چې دا د هيكل سليمانى د معمارانو رمز دى، ددې څخه د دوي هدف دا دى چې په نړۍ د يهودو برلاسى تثبیت كړي، په دې اړه نور ډير نظريات هم وجود لري چې دلته يې راټولول گران دي.

کی مداخله ونکړي، حال دا چې په دی کی د ټولنی ازاد منشه معماران^۱ موجود دي، او د تعمیر هغه وسایل چې ددوي په لاس کی دي، که هغه د پخواني فرسوده سیستم د له منځه وړلو، او د صحیحی ازادی، ورورولی، او مساوات د عمارت د مضبوطولو لپاره استعمال نشي، او په دی باندی د ظلم، سرکښی، او تجاوز مانی له منځه یو نه وړل شي، نو بیا خو دی دداسی ازادمنشانو! په لاس د ډبرو د ټکولو یو خټکی (چکش) هم ورنشي، او نه دی ددوي د مانی کوم کنج اباد شي (بد دعاء ده)... ستاسی مأسونیت نن یواخی او یواخی د یو څو اعمالو، په مأسونیت کی د نوي غړي شاملولو پرته نور څه نه دی، دی نوو غړو ته د پخوانیو یو څو قصی اورول کیري، داسی قصی چی انسان یې د اوریدلو څخه ستړی کیري، او په مأسونیت کی د نوي داخلیدونکی غړي په عقیده کی خلل واردوي،... په دی کی داسی بی معنی شیان دي چی اکثر خلک یې په مفهوم نه پوهیري، او په دی هم نه پوهیري چی دا ولی پکښی اینودل شوي دي^۲.

په هغه مجلس کی چی سید جمال الدین افغان دا خبری وکړی او یو انگریز امیر هم موجود وه، ددی په نتیجه کی په مأسوني محفل انشعاب رامنځ ته شو، او جمال الدین افغانی د دری سوه وطن دوستو غړو سره د مأسوني محفل نه انشعاب وکړ، او یو شرقی محفل یې تأسیس کړ، چی د فرنسوني محفل سره یې اړیکی درلودی، ددی دری سوه کسانو څخه یې د حکومت د اعمالو د څارلو لپاره کمیسیونونه ترتیب کړل چی خپل کار یې په ډیری وړتیا سره پرمخ یوړ، چی په پای کی همدی خلکو بیا د (احمد عربی) په قیادت کی د راولاړ شوي انقلاب او پاڅون د مشری مسؤولیت په غاړه درلوده^۳.

عوام د استبداد پر ضد راولاړول

ددی ترڅنگ سید جمال الدین یو ستر خطیب هم وه، چی کله کله به یې یوی یوی خطبی او تقریر څو څو ساعت دوام کاوه، ددی تقریرونو په ذریعه یې عام خلک د استبداد او استعمار پر ضد راپارول، د همداسی یو تقریر په پای کی وایي: (د غفلت له خوابه را بیدار شی، د بی هوښی نه را پاڅیري، د خپل ځان څخه د غباوت او سستی گرد وڅنډی، د مستبدو حاکمانو سینی داسی وڅیروی لکه چی په خپله یوه چی خپله مخکه څیروی.. د نورو ملتونو په څیر یا ازاد او د سعادت څخه ډک ژوند وکړی، او یا هم په دی لار کی شهیدان شی او اجر ترلاسه کړی) دا ډول اجتماعات به کله کله یواخی د بنځو لپاره هم جوړیدلی چی په هغه کی به په زرگونه بنځی شریکیدلی^۴. دی تقریرونو هم د استبداد او استعمار پر ضد مبارزه کی ډیر زیات رول ولوبوه.

د مصر د حاکمیت لپاره د مناسب فرد تیارول

د مصر د حاکم ولی عهد د سید جمال الدین په وخت کی محمد توفیق باشا (۱۸۵۱-۱۸۹۱م) وه، مخکی له دی چی د مصر د حکومت د چارو واگی په لاس کی ونیسي همیشه به د سید جمال الدین مجلس کی حاضریده، او خپل استاذ ته به یې اطمئنان ورکاوه چی هغه په شورائی نظام یقین لري، په حکومتی نظام کی د اصلاحاتو پلوي دی، او په اسلامي هیوادونو او په ځانگړي ډول په مصر باندی د بهرني تسلط او نفوذ مخالف دی، ددی پرله پسې تاکیدونو په نتیجه

^۱ - اصلا د ماسوني تنظیم نوم (Free Masons) چی معنی ده ازاد معماران.

^۲ - الاعمال الكاملة لجمال الدین الأفغانی ص ۵۲۱-۵۲۲.

^۳ - ددی لپاره وگورئ: جمال الدین الأفغانی موقظ الشرق وفلسوف الاسلام د دکتور محمد عماره لیکنه ص ۵۹ - ۶۰.

^۴ - موقظ الشرق وفلسوف الاسلام، محمد عماره ص ۶۰ - ۶۱.

کی سید جمال الدین دی نتیجی ته ورسیده چی د خپلو ارمانونو د نظام د برپا کولو لپاره د محمد توفیق باشا حکومت ته رسول اړین دي، د همدی امله پخپله سید جمال الدین او د هغه جوړ کړی (الحزب الوطني الحر) ددی مطالبه وکړه چی د مصر د هغه وخت حاکم محمد اسماعیل باشا د عزل او د هغه پر ځای دی د هغه ځوی محمد توفیق حاکم وټاکل شي، په هغه وخت کی د فرنسی د حکومت رغبت هم همدا وه، هماغه وه چی سید جمال الدین د یو هیأت سره په مصر کی د فرانسې د سفير سره وکتل او ورته یې وویل چی په مصر کی یو سیاسی تنظیم (الحزب الوطني الحر) وجود لري او هغه غواړي چی اسماعیل باشا عزل او پرځای یې د هغه ولیعهد محمد توفیق باشا د مصر حاکم مقرر شي، او دا ځکه چی په مصر کی اصلاحات یواځی د همدی ولی عهد په لاس راتللی شي، دا لومړی ځل وه چی دا خبر په مطبوعاتو کی نشر شو او خلک د (الحزب الوطني الحر) څخه خبر شول.

کله چی محمد توفیق باشا د چارو واگی په لاس کی واخیستلی د انگریزانو او فرانسویانو په لمسون د خپلو ټولو وعدو څخه وگرځید، او د دری میاشتو په دننه دننه کی یې سید جمال الدین په ډیر بد حالت کی قید کړ، او په ډیر توهین آمیز شکل یې له مصر څخه وشړه.

د یو ازاد ارمانی حکومت د جوړولو تکل او ایران ته تگ

کله چی سید جمال الدین افغانی څو کاله په اروپا کی تیر کړل، خپل مجله العروة الوثقی یې له پاریس (فرانس) نه صادره کړه او د انگلیسانو د لاسوهنو په نتیجه کی ودریده، نو سید جمال الدین د خپلو ارمانونو د حکومت د جوړولو په تکل شرق ته د تللو په فکر کی شو، نو په کال ۱۸۸۶م کی یې اراده وکړه چی حجاز ته ولاړ شي او په هغه سیمه کی چی هغه د اروپائی هیوادونو د استعمار او عثمانی خلافت د نفوذ څخه لیری وي یو مستقل او ازاد شورایی حکومت قائم کړي، چی دا سیمه په نجد، قطیف او یمن باندی مشتمله وه، مگر په دی وخت کی د ایران بادشاه ناصر الدین شاه ورته دعوت ورکړ چی تهران ته ورشي او د دیموکراسی، تجدید او اصلاح وعده یې ورسره وکړه، سید جمال الدین افغان په ۱۸ جنوری ۱۸۸۷م تهران ته ورسیده، خپل کار یې پیل کړ، او د استبداد پر ضد یې جبهه پرانستله چی له امله یې ناصر الدین شاه تری بدگمانه شو او سید جمال الدین مجبور شو چی د پنځو میاشتو په دننه دننه کی د می په ۳ نیټه کال ۱۸۸۷م د ایران څخه د مسکو په لور حرکت وکړي.

بیا هم د ناصر الدین شاه په اصرار او د المانیانو په وساطت (المانیانو غوښتل چی ناصر الدین شاه د برتانویانو سره یوځای نه شي، او د المانیانو او روسانو ترمنځ وساطت وکړی شي، او ددی کار لپاره د المانیانو له نظره د سید جمال الدین افغان څخه بل موزون څوک نه وه) سید جمال الدین په دی وعده چی د ایران د حکومت د صدارت عظمی مسؤولیت به ورته سپارل کیري د ناصر الدین په شدید اصرار ۱۸۹۰م کال کی بیرته ایران ته راغی، مگر کله چی ناصر الدین شاه مشروطیت ونه مانه، او هغه اصلاحات چی سید جمال الدین یې اراده درلوده مسترد کړل نو سید جمال الدین افغان په ډیر شدت سره د ناصر الدین شاه پر ضد انتقادی لیکنی پیل کړی، ناصر الدین شاه غوښتل چی سید جمال الدین افغان په تهران کی قید کړي، مگر په څه حيله سید جمال الدین افغان وتوانیده چی (مقام عبد العظیم) چی د شیعه گانو لپاره مقدس ځای وه ولاړ شي، هلته اوه میاشتی پاتی شو او د ناصر الدین شاه د حکومت پر ضد یې لیکنی او ویناگانی کولی، اوه میاشتی وروسته یې په ډیر توهین سره د هیواد څخه وشاړه، او هغه داسی چی د ۱۸۹۱م کال د مارچ په میاشت کی یو پنځه سوه کسیزی د پولیسو قوه د سید جمال الدین کور ته په داسی حال کی ننوته چی هغه مریض وه، او په سیمه کی تر گونډو پوری واوره پرته وه، پگری یې پریوته، هغه یې لاس تړلی په بازار کی وگرزاوله، او په خر یې سپور کړ، او بیا یې د کرمانشاه

په لور او له هغه ځای څخه یې د عثمانی خلافت سرحدي سیمی (قم) ته یوړ، ساتونکی ډله به یې د هر منزل څخه وروسته بدلوله ترڅو عسکر ورسره همدردی پیدا نه کړي، کله به چې یخنی ډیر تنگ کړل، نو په لار کې به یې د یو کور دروازه وټکوله او ورته به یې وویل: دروازه پرانیځی مور عسکر یو چی د یو مجرم په وړلو مکلف یو، او مرستی ته اړتیا لرو.

سید جمال الدین چی په استانه کی وه، او هغه وخت به یې رایادوه او ویل به یې: هغه مجرم زه وم، بیا به یې ویل: زه څومره سخت جانه یم، چی دهغه سختیو په نتیجه کی هم مړ نه شوم، او د هلاکت څخه می نجات پیدا کړ!!

خو په دی حالت کی یې هم د استبداد او استعمار پر ضد د مبارزی څخه لاس وانخیست، کله چی بغداد ته ورسیده، د آستانی څخه حکم راغی چی سید جمال الدین په بغداد کی پری نه ردی او بصری ته یې ورسوی، په بصره کی یې د یو شیعه عالم سید علی اکبر شیرازی سره ملاقات وشو، د هغه څخه یې غوښتنه وکړه چی د هغه مکتوب (حجة الله البالغة وحملۃ القرآن) چی مشهور شیعه مجتهد محمد حسن شیرازی او په نجف، کربلاء، او سامراء کی یې نورو شیعه مجتهدینو ته لیکلی وه هغوی ته ورسوي، په دی مکتوب کی یې د شاه ناصر الدین هغه انگلیس پلوی سیاستونه بریند کړي ؤ چی شاه به د خلکو څخه پټول، او د دی علماو څخه یې په دی مکتوب کی ددی سیاستونو پر ضد د قیام غوښتنه کړی وه، چی دا د شاه ناصر الدین د سیاستونو پر ضد په مقاومت کی ډیر مؤثر وگرځیده، د همدی مکتوب د لیدلو وروسته محمد حسن شیرازی د تنباکو د څښکلو د تحریم فتوی صادر کړه، د تنباکو قرارداد شاه ناصر الدین یوی انگلیسی کمپنی ته ورکړی وه، د فتوی د صدور څخه وروسته د انگلیسی کمپنی کار وبار په ټپه ودریده او شاه ناصر الدین مجبور شو چی تاوان یې ورکړي، او په دی توگه یې استبداد او استعمار دواړه په یوه څپیره ووهل.

له هغه وروسته جمال الدین افغانی لندن ته ولاړ او له هغه ځای نه یې د ناصر الدین شاه د استبدادي حکومت پر ضد مبارزه پیل کړه، په خپله مجله (ضیاء الخافقین) کی یې په پرله پسې توگه لیکنی کولی، او انگریزانو سره د هغه اړیکې یې برنډی کړی، تر دی چی انگریزانو دا مجله وتړله، مگر بیا هم د سید جمال الدین مبارزه ونه دریده، تر دی چی په لندن کی د ایران سفیر (رستم شاه) سید جمال الدین ته وویل چی د شاه پر ضد د مبارزی څخه لاس واخله او ددی په بدل کی چی هر څه غواړی مور یې درکولو ته آماده یو، د سید ځواب دا وه: زه له دی پرته هیڅ نه غواړم چی شاه مړ شي، خیته یې څیری کړی شي او په قبر کی کینودل شي.

په پای کی شاه ناصر الدین په دی وتوانیده چی سلطان عبد الحمید په دی قانع کړي چی سید جمال الدین آستانی ته راوغواړي، تر څو ټول یې د استبداد پر ضد د مبارزی څخه بی غمه شي، همدا وه چی په لندن کی ورته د عثمانی خلیفه سلطان عبد الحمید غوښتن لیک راوړسیده چی سید آستانی ته راشي ترڅو د سلطان عبد الحمید سره د شرق څخه د اروپایی استعمار د دفع کولو په خاطر د (پان اسلامیزم) په مشروع کی ورسره مرسته وکړي، او د اصلاح او تجدید، او قوانینو د تدوین له لاری د مسلمانو ملتونو په بیداری او پرمختگ کی ورسره همکاري وکړي، له دی امله دا خو د سید جمال الدین افغان د زړه اواز وه نو له ځنډ څخه پرته یې دی غوښتنی ته لیبک ووايه او په کال ۱۸۹۲م کی آستانی ته ولاړ.

د عثمانی خلیفه د استبداد پر ضد مبارزه

په پیل کی سید جمال الدین افغان د سلطان عبد الحمید په اړه حسن ظن درلود، او د هغه په سیاسی تفکر او استعداد یې پوره یقین وه، او داسی انگیرنه یې درلوده چی که سلطان عبد الحمید د اروپایی استعمار پر ضد ودریږي او نور اسلامي ملتونه یې حمایت وکړي نو استعمار ته شکست ورکول ممکن دي.

مگر وروسته دی یقین ته ورسیده چی د سلطان عبد الحمید سیاسی پوهه په عثمانی خلافت کی د اصلاح، او د ازادي غوښتونکو پر ضد استعمالیږي، او همدا هغه خلل دی چی اروپایان تری د خپلو استعماري مقاصدو لپاره استفاده کوي، د همدی امله د خپل بی ساري جرأت په نتیجه کی یوه ورځ سلطان عبد الحمید ته ورغی او ورته یی وویل: زه ددی لپاره راغلی یم چی د هغه بیعت څخه می ازاد کړی چی له تاسره می کړی وه، ځکه چی زه د هغه بیعت څخه گرځیدلی یم، تاسره می په خلافت بیعت کړی وه، او خلیفه وعده خلاف نشي کیدلی).

سره له دی چی سلطان عبد الحمید د سید جمال الدین د خوشحاله کولو کوښښ وکړ، مگر هغه د سلطان په اړه د نقد او تمسخر څخه منع نه شو، یوه ورځ سید جمال الدین افغانی د سلطان سره په ملاقات کی په خپلو تسپو باندی مشغول وه چی اوازونه یی تری ویستل، د سلطان سره د ملاقات نه وروسته ورته وویل شول چی دا کار د سلطان سره د ملاقات د ادابو مخالف دی، نو د تمسخر په شکل یی وویل: سبحان الله! سلطان معظم چی د میلیونونو انسانانو په تقدیر باندی لوبی کوي او هیڅ څوک هم نشته چی پری اعتراض هم وکړي، او دا دهغه حق بولی، ایا جمال الدین ته ددی حق هم نشته چی په خپلو تسپو باندی چی څنگه یی خوښه وي لوبی وکړي!.

دا په ډیره لنډه توگه د خپل وخت د مستبدو حکومتونو پر ضد د سید جمال الدین افغان د ژوند یو څو بیلگی وی، چی په حقیقت کی د هغه د ژوند ټول تصویر نه وړاندی کوي، د هغه د ژوند هره لحظه د شجاعت، دلیری او د استبداد پر ضد د هغه د مبارزی یوه ښکلی بیلگه ده، خو د مقالی د لمنی د تنگوالي له امله یی دلته وړاندی کول گران دي.

د استعمار پر ضد د سید مبارزه

د کونړ د سردرو دغه سید زاده د خپل ژوند یوه لویه برخه د استعمار پر ضد په مبارزه کی تیره کړه، دی مبارزی بیلابیل شکلونه درلودل، غواړم په ډیرو لنډو ټکو کی ددی مبارزی یو تن انځور درنو لوستونکو ته وړاندی کړم.

د امت وحدت د استعمار پر ضد د مبارزی لویه وسیله

د سید جمال الدین افغان تصور دا وه چی شرقی ملتونه عموماً او اسلامي ملتونه په ځانگړی توگه باید سره یو شي، ددی متعدد اهداف ؤ، ددی اهدافو څخه یو بنسټیز هدف هم د استعمار پر ضد مبارزی او مقاومت ته د امت تیارول ؤ، په دی اړه د هغه لیکنی ډیری واضح او صریحی دي، د بیلگی په توگه یی دا عبارت لولو، چی پکی وایی: (ایا مور په دی مطمئن کیدلی شو، حال دا چی مور مؤمنان یو، او مور غالب او قوي ؤ، چی مور د ذلت او بیچارگی سره مخ شو، او زموږ په هیوادونو او ثروتونو هغه څوک مسلط شي چی زموږ د دین پیروان نه دي، زموږ د عنعناتو تابع نه دي، او نه زموږ شریعت ته احترام لري، تر دی چی زموږ په اړه نه د کوم قسم او نه د کوم تعهد خیال ساتي؟ بلکه اصل هدف او ټوله هڅه یی دا ده چی مور داسی فناء کړي چی زموږ وطنونه له مور څخه خالي کړي، او بیا پکښی خپل نسلونه اباد کړي!)^۱

تصور یی دا وه که د مسلمانانو ترمنځ واقعي وحدت او یووالی رامنځ ته شي او یو د بل په غم غمجن شي او یو د بل مرسته وکړي نو د استعمار د ډیرو مشکلاتو څخه خلاصیدلی شي، په دی اړه وایی: (په الله قسم که عثمانیان له دی خبر

^۱ - الاعمال الکاملة لجمال الدین الافغانی ص ۲۴۶-۲۴۸

^۲ - الاعمال الکاملة ص ۳۵۶.

شي چي د انگریزانو په رعیت^۱ په زړونو کی دوي خومره معنوي تسلط او احترام لري، او که دا معنوي تسلط دوي په عاقلانه ډول استعمال کړي نو هېڅ کله به د انگریزانو په بی ځایه تصرفاتو او ظالمانه کارونو باندی صبر کولو ته اړ نه شي، او نه به دی ته اړ شي چي د مصر د مسألی (چي هغه په حقیقت کی تر ټولو مهمه عثمانی او یا هم اسلامي مسأله ده) او د هغه په څیر نورو مسائلو کی د انگریزانو له پلوه د عثمانی سلطان په حقوقو تجاوز باندی صبر وکړي^۲ له دی عبارت څخه یې اصل هدف دا دی چي باید د مسلمانانو ترمنځ دا ډول د وحدت احساس وجود ولري، تر څو وتوانیږي چي د استعمار په وړاندی د قوي او محکم دریځ خاوندان وي، او که چیرته دا وحدت وجود ونه لري نو بیا دا قوت منځ ته نه راځي.

د استعمار پر ضد لیکنی او ویناگانی

هغه بله وسیله چي سید جمال الدین افغان د استعمار پر ضد تری استفاده کوله هغه د سید لیکنی او ویناگانی وی، ددی لپاره مثال راوړل په حقیقت کی د هغه د اهمیت د کمولو سره برابر دی، ځکه د سید ټولی لیکنی که هغه په العروة الوثقی مجله کی وی او که ضیاء الخافقین^۳ مجله کی وی، او که نوری متفرقه لیکنی وی، هغه ټولی د استعمار پر ضد دي، همدا راز د سید هغه ټولی ویناگانی چي په مصر، ترکیه، هند، ایران او افغانستان کی یې کړي دي دا یې یوه محوري موضوع وه.

د استعمار پر ضد د نړیوال تنظیم تشکیل

هغه مجله چي د (العروة الوثقی) په نوم سید جمال الدین د پاریس څخه نشروله، هغه یې په حقیقت کی د هغه سري تنظیم په نوم مسمی کړی وه چي هغه په شرق کی د استعمار پر ضد جوړ کړی وه، او نوم یې ورته (العروة الوثقی) ایښی وه، کله چي په کال ۱۸۸۳م کی پاریس ته ولاړ هلته یې بیلابیل انقلابي تنظیمونه او مؤثر شخصیتونه او مفکرین راټول کړل ترڅو د العروة الوثقی او نورو ټولنو ترمنځ د استعمار پر ضد یو نړیوال تشکیل رامنځ ته کړي، چي هغه په عین وخت کی د اسلامي امت د وحدت او همغږی لپاره کار هم وکړي.

سیاسي هلی ځلی

سید جمال الدین افغانی د استعمار څخه د خلاصون لپاره د هری وسیلی څخه کار اخیستی، چي په دی کی خبری اتری او سیاسی هلی ځلی هم شامل دي، د بیلگی په توگه کله چي په کال ۱۸۸۳م کی په سوډان کی د مهدي په مشری د انگریزانو پر ضد پاڅون خپل اوج ته ورسیده نو سید جمال الدین افغانی د انگلیسانو د سیاسی شخصیتونو لکه چرچل، سالسبوري، او سر درموند له خوا د سوډان د قضي په اړه د خبرو اترو لپاره لندن ته وغوښتل شو، هلته خو لومړی ورته د سوډان د حکومت ورکولو وړاندیز وشو، چي د سید له لوری مسترد شو، بیا وروسته تری وغوښتل شو چي د یو هیأت په مشری سوډان ته ولاړ شي، سید دی کار ته تیار شو، او له دی کار څخه یې د خپل هدف ته د رسیدو لپاره د وسیلی په

^۱ - په عام ډول سید دلته د هند مسلمانانو ته اشاره کوی چي په هغه وخت کی د انگریزانو د تسلط لاندی ؤ، مگر ددوي ټول اخلاص او محبت او انقیاد د عثمانی خلافت سره وه، دی مسلمانانو عملا ددی لپاره ډیری قربانی ورکړی، خو متأسفانه چي عاقلانه تعامل ورسره ونه شو.

^۲ - الاعمال الکاملة ص ۳۶۸.

^۳ - د سید جمال الدین افغان هغه مجله ده چي د لندن څخه یې صادروله.

حيث د استفادې اراده وکړه، هغه په دې اړه داسې وايي: (انگلستان له ما نه وغوښتل چې زه په هغه هیأت کې شامل شم چې په سوډان کې د پاڅون کونکي سره د سولې په اړه د خبرو اترو لپاره یې لیرل غوښتل، په هغه وخت د انگریزانو ټول هم وغم په سوډان کې پاڅون وه، زه هم په زړه کې دې سفر ته ډیر خوشحاله وم، ځکه زما مخ ته ددې سفر له لارې د مصر د مسألې د خدمت لارې پرانستل شوی، او د مصر د مشکل د اسبابو د علاج او هغه ته د انگریزانو د استعمار څخه د خلاصون لارې چارې پرانستل شوی، که دا هیأت سوډان ته تللی وی، نو مصر د انگریزانو د استعمار څخه ازادیدلی شو، خو د مهدي د ناڅاپي مرگ له امله دا هیأت ونه لیرل شو^۱).

د استعمار د لاسپوڅو پر ضد مبارزه

سید جمال الدین افغانی یواځې د استعمار پر ضد په مباشرې مبارزې اکتفاء ونه کړه، بلکه د هغو خلکو پر ضد مبارزه د سید د مبارزاتو یو بل میدان وه چې د نوبت، پرمختگ، او پرمخ تللی اسلام په نوم یې خلک د انگریزي استعمار غلامی ته رابلل، په دوي کې مشهور شخصیت د هند سر سید احمد خان وه، چې د علي کر پوهنتون بنسټ ایښودونکی بلل کيږي، سید جمال الدین خپل کتاب (الرد علی الدهريين) یا (د نیچریسم (Naturism) په نظریاتو باندې رد) د همدې فکر د رد لپاره لیکلی دی، او د دې کتاب له لارې یې د انگریزانو سره د سر سید احمد خان اړیکې په ډاگه کړي دي.

د سید جمال الدین د رأی سره سم غربي استعمار په اسلامي هیوادونو کې د بیلابیلو لارو چارو او طریقو نه کار اخیسته تر څو هغه اسلامي شخصیت له منځه یوسي چې د هغه مصدر قران کریم دی، او قوت یې په عقیده کې نغښتی دی، ددې ټولو طریقو او وسائلو څخه خطرناکه طریقه دا وه او ده چې د مسلمانانو په عقائدو کې شک رامنځته کړي، ترڅو خلک د اسلامي عقیدې پرینودلو ته اړ کړي، له همدې امله یې طبیعي مذهب چې هغه ورته دهریت وایي د انگریزانو یو خطرناکه سلاح بلله، ځکه ددې سلاح په ذریعه انگریزانو کولی شول چې د مسلمانانو د قوت رمز چې وحدت، او پخپله اسلامي عقیده ده له منځه یوسي، له همدې امله یې په دې فکر په ډیر قوت سره نقد وکړ، شاید یواځیني کتاب چې سید د کتاب په حیث لیکلی وي همدا وي^۲.

د استعمار سره د سید جمال الدین ټکر

چونکه سید جمال الدین استعمار د اسلامي نړۍ تر ټولو لوی مرض گانډه، او په ځانگړې توگه برتانوي استعمار، او په خپل ټول توان یې د هغه پر ضد مبارزې ته ادامه ورکوله، دا په حقیقت کې کوم رد فعل نه وه بلکه یو داسې قناعت وه چې د تفکر او تدبر په نتیجه کې ورته سید رسیدلی وه، مگر ددې ترڅنگ شاید دا هم مؤثر وي چې انگریزي استعمار هم دا تشخیص کړی وه چې سید د هغوي د گټو لپاره تر ټولو لوی خطر دی، له همدې امله یې په هیڅ ځای کې په آرام نه دی پرېښې، او همیشه یې د هغه پر ضد دسیسې په لاره اچولې دي، شاید د انگریزانو او سید جمال الدین تر منځ لومړی ټکر په افغانستان کې رامنځ ته شو کله چې انگریزانو د محمد اعظم خان پر ضد د امیر شیرعلی خان سره مرسته وکړه او هغه حکومت ته یې سقوط ورکړ چې د سید جمال الدین افغانی په مرسته منځ ته راغلی وه، له دې وروسته چې هر ځای ته

^۱ - وموقف الشرق و فیلسوف الاسلام ص ۶۶.

^۲ - ددې قضیې د تفصیل لپاره وگورئ الفکر الاسلامی وصلته بالاستعمار الغریبی (دا ډیر مهم کتاب دی) د محمد البهی ص ۶۹ او له دې وروسته صفحې.

سید جمال الدین رسیدلی له هغه څخه دمخه د انگریزانو دسیسی رسیدلی دي، هغه که هند دی، که ایران دی او که مصر، په دی ټولو مناطقو کی سید د انگریزانو له دسیسو سره مخ شوی دی، او دکارونو مخنیوی یې شوی او د استعماري قوتونو له خوا زوریدلی دی.

نتیجه

سید جمال الدین افغان چی د خپل عمر په لومړیو کلونو کی په خپل هیواد افغانستان کی کله د انگریزانو د استعمار او په عین وخت کی د حاکمانو د استبداد سره مخ شو، او ددی دواړو له امله یې د خپل هیواد د پرمختگ خوب نیمگړی پاتی شو، بلکه دی ته اړ شو چی افغانستان پریردی او نورو هیوادونو ته سفر او هجرت وکړي، د ژوند په لومړي پړاو کی دی صدمی سید جمال الدین دی ته اړ کړ چی د اسلامي امت د وروسته پاتي والي په لاملونو کی فکر وکړي، د ژور فکر نه وروسته سید جمال الدین دی نتیجی ته ورسید چی د اسلامي نړی د ټولو ستونزو او په ځانگړی توگه د اسلامي نړی د وروسته پاتي والي د لاملونو څخه دوه لاملونه ډیر مهم او بنسټیز دي چی هغه:

- 1 - په اسلامي هیوادونو کی استبدادي نظامونه او حکومتونه موجودیت دی.
- 2 - او په اسلامي نړی کی د استعمار او په ځانگړی توگه د انگلیسانو د استعمار موجودیت دی.

دی نتیجی ته د رسیدلو نه وروسته سید جمال الدین افغانی خپل ټول ژوند ددی دوو لاملونو په له منځه وړلو او له دی لاری د اسلامي نړی د پرمختگ لپاره په کار کولو کی مصرف کړ، هر ځای ته چی ولاړ هلته یې د استبداد او استعمار پر ضد بیلابیل وسائل په لاره واچول، په هند، ایران، مصر، اروپا، او ترکیه کی یې د استعمار او استبداد پر ضد خپلی مبارزی ته ادامه ورکړه، او په دی لړ کی ورسره هغه مواصفتو چی سید درلودل (لکه صبر، حوصله، شجاعت، د دنیاوي مال او متاع او مناصبو په اړه د سید بی پروایي) ورسره ډیره مرسته کړی، اوس هم که څوک هغه کارونه کول غواړي چی سید جمال الدین کړی دی نو همدا ډول مواصفت به په ځان کی پیدا کول ورته اړین وي.

په اسلام کې د ښځې مقام

دکتور رفيع الله عطاء

الحمد لله رب العالمين والصلاة والسلام على رسوله محمد و على آله و صحبه اجمعين
و بعد:

پيليزه:-

سره له دې چې پرته له ښځې انسانيت نه بشپړ کيږي بيا هم بې له شکه د انساني تاريخ په اوږدو کې ښځه د ډول، ډول ناورينوونو او راز، راز بد مرغيو، تېريو او کړاوونو سره مخ شويده.

سره له دې چې ښځه د انسان د روزنې لمرنۍ زانگو او مهربانه غير ئې د ماشوم لپاره د سکون او آرام څر ځای دی، خو بيا هم د تاريخ د بيلايلو پړاونو او د ځمکې په گوټ، گوټ کې د ژوند په هر ډگر کې زوریدلې، او کړیدلې ده. له دې سره چې د ژوند د ترخو شيوو پر مهال د سربښندنې په ډگر کې له سپرې څخه پاتې نه ده خو د پيرزوينو او لورينو پر مهال ولې هيره شي؟ که څه هم د وير او ماتم څپې لمرې د همدې پر مخ لږيري خو د خوشحالو او سوکاليو پر مهال څنگه پاتې وي؟

ولې د پيټي او بار پر مهال د ټولني سره اوږه په اوږه خو د خوښيو په شيوو کې محرومه او بار وگپل شي؟ هو! ښځې دا ټول زيارونه او زحمتونه گاللي دي خو بيا هم په بيلايلو مدنيتونو او پړاوونو کې ئې د جاهليت د تيارو تېريو څخه د آرام ساه ونه کښله او نه د هوسا ژوند څښتنه شوه.

خو د ښځې د نيکمرغۍ سهار هغه مهال روڼ شو کله چې د حجاز په افق د اسلام لمر څرک وواهه او د خپلو مهربانه وړانگو په خپرولو سره ئې د جاهليت تورې تيارې روښانه کړې.

محمد مصطفی صلی الله عليه وسلم مبعوث شو، دنيا بدله شوه او د کفر او وحشت ټغر د تل لپاره ټول شو. هر چاته خپل حق ورسيد، ښځه مور شوه، ښځه خور شوه، ښځه لور شوه، ښځه د ژوند ملگرې او خوږه ميرمن شوه او په هيچ ډگر کې محرومه نه شوه.

دا چې ددې د ښو پر ډاگه کولو لپاره چې کوم حقوق ورته ورکړل شول؟ او له کوم تيري څخه وژغورل شوه؟ دا ليکنه وړاندې کوو، ترڅو دا ځواب د قرآن کریم د لارښوونو په رڼا کې ولټوو او وگورو چې په جاهليت او په ځانگړي توگه عربي جاهليت کې د ښځې حالت څنگه ؤ؟ او بيا قرآن کریم د ښځې اړوند اسلامي تصور څرنگه وړاندې کوي او له

هغه جاهليت وروسته ورته اسلام څه ورکړل؟ نو بيا به ښه جوته شي چې ښځه د اسلام په راتگ سره څومره د پت او کرامت اوچتی کچې ته ورسیده او له څومره بدبختيو او ناخواليو وژغورل شوه؟

او همدغه راز به د رسول الله صلی الله علیه وسلم په سپیڅلو سنتو کې د ښځې د مکانت او رسالت په اړه څغلنده نظر واچوو ترڅو اسلامي تصور په دې هکله ښه روښانه شي.

ددې لپاره چې په آسانی سره هر څوک وکولای شي او وخت زیات و نه نیسي په لنډه توگه مو مطالب بیان کړيدي او له دې سره چې په دې لنډه لیکنه کې ممکن نه ده چې ټول هغه څه ځای شي چې اسلام د ښځې د حقوقو په اړه بیان کړي او مقرر کړيدي، خو هڅه شوې ترڅو په بنسټيزه توگه باندې هغه لوريو ته پکې کتنه وشي چې د ښځې د انسانیت او کرامت ساتنه پکې شوی او دا پکې ثابته شي چې له هر مدنیت او دین څخه په اسلام کې د ښځې حقوق په پوره توگه خوندي او ورکړل شويدي.

چې په عامه توگه د بحث عنوان او لیک دود په لاندې توگه دی:

لمړی: په قرآن کریم کې د ښځې په اړه اسلامي او جاهلي انځور.

۱: په قرآن کریم کې د ښځې په اړه جاهلي انځور.

۲: په قرآن کریم کې د ښځې په اړه اسلامي انځور.

دویم: ښځه د رسول الله صلی الله علیه وسلم د حدیثو په رڼا کې

۱: د رسول الله صلی الله علیه وسلم او راشده خلافت په زمانه کې د ښځینه ؤ د کار مجالونه.

۲: د ښځې سره د تعامل په هکله د رسول الله صلی الله علیه وسلم سپارښتنې.

دریم: په اسلام کې د ښځینه ؤ په اړه ځینې نیوکو او شبهاتو ته کتنه.

۱: په سیاسی او ټولنیزه برخه کې.

۲: په دیني برخه کې.

۳: ښځې په ځینی برخو کې پر سړیو امتیاز لري.

لمړې په قرآن کریم کې د ښځې په اړه اسلامي او جاهلي انځور

۱: - په قرآن کریم کې د ښځې په اړه جاهلي انځور

قرآن کریم په خپل لمړي دور (مکی دور) کې هغه جاهليت غندلی او رد کړی ؤ چې د نارینه او

ښځینه ترمینځ په توپیر ولاړ ؤ.

د اسلام مخکې که څه هم د عربو په ځنې شریفو کورنیو کې (لکه د رسول الله صلی الله علیه وسلم او راشده خلفاؤ په کورنیو کې) د بنځې انسانیت، مکانت او منزلت خوندي ؤ، خو په عامه توګه ورسره د یو خوار او پریوتی موجود چلند کیده تردې چې په ځینو کورنیو کې د ماشوم زیریدل عار او پیغور وه.

ماشومه ژوندی په گور کیدل:

کله به داسې هم کیدل چې د زیریدلو سره به ئې سمدلاسه ژوندی بنځوله او کله به ئې ورسره د څیرونکي ځناور څخه هم بده معامله کوله، چې شپږ کلنې ته به ورسیده نو پلار به ئې مور ته کړه چې لور تیاره کړي ترڅو خپلوانو کره ئې ورولي له کوره به ئې په همدې پلمه وکښله، ظالم او وحشی پلار به ئې ورته کنده له مخکې کښلې وه او ورکې به ئې ور خطا کړه.^۱ (إِنَّا لِلَّهِ وَإِنَّا إِلَيْهِ رَاجِعُونَ)

ستر الله جل جلاله په قرآن کریم کې داسې بیانوي.

(وَإِذَا الْمَوْءُودَةُ سُئِلَتْ (۸) بِأَيِّ ذَنْبٍ قُتِلَتْ)^۲

یعنی: د قیامت هغه ورځ ده چې: د ژوندی بنځې کړې شوې جلی څخه به پوښتنه وشي چې په کومه گناه وژلې شویده.

وګورئ قرآن کریم دغه بد عمل په څومره سخت انداز کې غندلي دی - دا د وحی د نزول همغه لمړی پړاو دی چې د قیامت د سختې او له ویر ډګې ورځې حالت پکې انځور کيږي، چې یوه خبره به پکې دا هم وي چې د مظلومې ژوندی په گور شوې ماشومې څخه به پکې پوښتنه وشي په کومه گناه وژلې شوی وی؟

دا خو څرګنده ده چې له بنځونکي څخه خو به هر ورو پوښتنه کيږي خود بنځونکي لپاره د نور عذاب سربیره دا هم یو راز تعذیب او راسواښي ده چې د هغه مظلومي جلی څخه هم پوښتنه وشي او ډاډ ورکړل شي چې نن به د دغه ناوړه کار غچ اخیستل کيږي.

په دې توګه قرآن کریم دا یوه تیره کیسه بولي چې په اسلام سره ئې لمنه ټوله شوې او په قیامت کې به ئې پوښتنه کيږي.

^۱ - وګوره فی ظلال القرآن او روح المعانی للألوسی ۲۵۳/۱۵ دار الکتب العلمیه، بیروت.

^۲ - د التکویر سورت د آیت شمیره ۸-۹.

په جاهليت کې به چې جلی وزیریدله نو د پلار مخ به ئې له ډیره قهره تور او د خلکو له شرمه به پټیده:

قرآن کریم په دی هکله داسې حکایت کوي:

(وَإِذَا بُشِّرَ أَحَدُهُم بِالْأُنثَىٰ ظَلَّ وَجْهُهُ مُسْوَدًّا وَهُوَ كَظِيمٌ (۵۸) يَتَوَارَىٰ مِنَ الْقَوْمِ مِنْ سُوءِ مَا بُشِّرَ بِهِ أَيُمْسِكُهُ عَلَىٰ

هُونٍ أَمْ يَدُسُّهُ فِي التُّرَابِ أَلَا سَاءَ مَا يَحْكُمُونَ)^۱

ژباړه: او کله چې یو له دوی ته د لور زیږی ورکړل شي نو (له قهر ئې) مخ تور واوړي او له ویر څخه ډک وي، له خلکو څخه د ناخوښه زیږی (له شرمه) پټیږی (او سوچ کوي چې) خواري وزغمي (او لور ژوندي پریردي) که ئې ژوندی په خاورو کې ښخه کړي، یاد ساتی چې د دوي پریکړه ډیره بده ده. له اسلام مخکې جاهليت چې په لور باندي به پکې ځینو ته دومره عیب ؤ چې د ژوندی پریښودلو زغم او یا ئې ژوندی ښخول ورته برابر و له همدې امله به ئې په دې دوه لارو کې سوچ کاوه او د لور د عزتمن ژوند دریمه لاره ئې هیڅ فکر ته نه راتله.

۲:- قرآن کریم او د ښځې په هکله اسلامي تصور:

الف - قرآن کریم د ښځې او سړي توپیر له مینځه وړي او یو شان خطاب ورته کوي:

قرآن کریم داسې فرمائي:

(مَنْ عَمِلَ صَالِحًا مِنْ ذَكَرٍ أَوْ أُنْثَىٰ وَهُوَ مُؤْمِنٌ فَلَنُحْيِيَنَّهٗ حَيَاةً طَيِّبَةً وَلَنَجْزِيَنَّهُمْ أَجْرَهُمْ بِأَحْسَنِ مَا كَانُوا يَعْمَلُونَ)^۲

ژباړه: هر هغه چې نیک عمل وکړي که سړی وي او که ښځه خو چې مؤمن وی، مونږ به ورته خوښمن ژوند ورکړو (په دنیا کې) او (په اخرت کې به هم) هر مرو (نیکی کوونکو ته) د دوي د نیکو کړنو بدله ورکړو.

بل ځای فرمائي:

(مَنْ عَمِلَ سَيِّئَةً فَلَا يُجْزَىٰ إِلَّا مِثْلَهَا وَمَنْ عَمِلَ صَالِحًا مِنْ ذَكَرٍ أَوْ أُنْثَىٰ وَهُوَ مُؤْمِنٌ فَأُولَٰئِكَ يَدْخُلُونَ الْجَنَّةَ

يُرْزَقُونَ فِيهَا بِغَيْرِ حِسَابٍ)^۳

۱- د النحل سورت د آیت شمیره ۵۸-۵۹.

۲- د النحل سورت ۹۷ آیت.

۳- د غافر سورت ۴۰ آیت.

ژباړه: څوک چې بدي کوي نو هغه ته به د همغې (بدي) په څير سزا ورکولی شي او هغه چې نيکي کوي که هغه سپری وی او که ښځه خو چې مومن وي هغوي به جنت ته ننوزي هلته به ورته بې شميره روزي ورکول کيږي.

همدغه راز ورته مفهوم د النساء سورت په ۲۴ آيت کې هم ذکر شويدي، د آل عمران سورت وروستی رکوع کې بيا نارينه او ښځينه ځيني له ځيني نورو له جنس څخه شميري او يو د بل برخه گڼي او جاهلي توپير له يوې مخی له مينځه وړي.

(فَأَسْجَبَ لَهُمْ رَبُّهُمْ أَنِّي لَا أُضِيعُ عَمَلَ عَامِلٍ مِنْكُمْ مِنْ ذَكَرٍ أَوْ أُنْثَىٰ بَعْضُكُمْ مِنْ بَعْضٍ)^۱

ژباړه: نو (د دوي دعا) د دوي لپاره د دوي رب قبوله کړه (په دې توگه چې) يقيناً زه ستاسی څخه د کوم عمل کوونکي عمل نه بايزه کوم که نارينه وي او که ښځينه، ځني له ستاسې له ځني نورو څخه دی (ټول يو د بل له جنس څخه ياست).

ب - په قرآن کریم کې د جنت او مغفرت د وعدی خطاب د نارينه او ښځينه و لپاره يو شان او برابر دی: په دې هکله الله متعال فرمائي:

(إِنَّ الْمُسْلِمِينَ وَالْمُسْلِمَاتِ وَالْمُؤْمِنِينَ وَالْمُؤْمِنَاتِ وَالْقَانِتِينَ وَالْقَانِتَاتِ وَالصَّادِقِينَ وَالصَّادِقَاتِ وَالصَّابِرِينَ وَالصَّابِرَاتِ وَالْخَاشِعِينَ وَالْخَاشِعَاتِ وَالْمُتَصَدِّقِينَ وَالْمُتَصَدِّقَاتِ وَالصَّائِمِينَ وَالصَّائِمَاتِ وَالْحَافِظِينَ فُرُوجَهُمْ وَالْحَافِظَاتِ وَالذَّاكِرِينَ اللَّهَ كَثِيرًا وَالذَّاكِرَاتِ أَعَدَّ اللَّهُ لَهُمْ مَغْفِرَةً وَأَجْرًا عَظِيمًا)^۲

ژباړه: پرته له شک مسلمانان او مسلمانانې، مومنان او مؤمنانې، منونکي سپري او ښځې، رينبنتي سپري او ښځې، صبرناک سپري او ښځي، عاجزی کوونکې سپري او عاجزی کوونکې ښځې، خيرات کوونکې سپري او ښځي، روژه تيان او روژه تيانې او د خپلو شرم ځايونو ساتونکي سپري او ښځي او د الله متعال ډير يادونکې سپري او ښځې، د دوی ټولو لپاره الله پاک بښنه او بدله تياره کړيده (چې هغه د جنت تلپاتي نعمتونه دی)

^۱ - د آل عمران سورت ۱۹۵ آيت.

^۲ - د الأحزاب سورت ۳۵ آيت.

ممکن وه چې د عربي ژبي د قواعدو سره سم جمع مذکر استعمال شي او نارينه او بنځينه دواړو ته شامل وي خو د ډير ارزښت له امله ئې په جلا توگه د بنځينه صيغې هم استعمال کړيدي ترڅو وښائي چې د بنځينه او نارينه دواړو لپاره د هغوي د طبيعت برابر اجر او ثواب په برابره توگه ټاکل شويدي.

ج - بنځي د سړيو لپاره او سړي د بنځو لپاره د لباس او متاع حيثيت لري:

قرآن کریم کې په يو ډير غوره اسلوب سره دا خبره بيان شوې چې بنځي د سړيو او سړي د بنځو لپاره د لباس حيثيت لري لکه چې فرمائي:

(هُنَّ لِبَاسٌ لَكُمْ وَأَنْتُمْ لِبَاسٌ لَهُنَّ)^۱

ژباړه: بنځي ستاسي لپاره لباس او تاسي د بنځو لپاره لباس ياست.

انسان په لباس سره له نورو څارويو څخه توپير لري، لباس د انسان لپاره ښکلا او ضرورت دی، په لباس سره د انسان حياء ده، د لباس څخه انسان په پرده کې نه وي او له بل هر شي څخه انسان ته لباس ورنږدې وي نو ځکه د بنځي پر ځای بيلگه کې راوړل شويدي.

خو لباس د خپل ټول ارزښت سره سره بيا هم وسيله ده، نو قرآني اسلوب يوازې دانه بيانوي چې بنځه د سړي لپاره د لباس په څير ده ترڅو د بنځي حيثيت پکې يوازي د يوې وسيلې په توگه بيان شي بلکې دائي هم بيان کړل چې د سړي حيثيت هم د بنځي لپاره په همدې توگه دی او دواړه سره په دې کې برابر دي.

د - د بنځي او سړي ترمينځ اړيکه:

تکاملي، انساني او د محبت پر بنسټ ده:

د قرآني اسلوب څخه په ډاگه کيږي چې د بنځي او سړي اړيکه انساني او تکاملي ده، نه دا چې په توپير ولاړه.

سړي او بنځه يو پر بل باندي بشپړ کيږي او انساني مدنيت مينځ ته راځي لکه څرنگه چې پرته له سړي انساني ټولنه نه شي را منځ ته کيدای همدغه راز بې له بنځي هم ممکن نه ده چې انساني ټولنه رامينځ ته شي.

^۱ - د القره سورت ۱۸۷ آيت.

الله متعال فرمایلي دي:

(وَأَنَّهُ خَلَقَ الذَّكَرَ وَالْأُنثَى)^۱

ژباړه: او دا چې په تحقيق سره نر او ښځې جوړه ئې پيدا كړيده.

د (مذكر) مقابل لوری (أنثی) ده چې د دوي په التقاء سره بشپړ او د جوړې شكل نيسي.

الله متعال فرمایلي دي:

(يَا أَيُّهَا النَّاسُ اتَّقُوا رَبَّكُمُ الَّذِي خَلَقَكُمْ مِنْ نَفْسٍ وَاحِدَةٍ وَخَلَقَ مِنْهَا زَوْجَهَا وَبَثَّ مِنْهُمَا رِجَالًا

كَثِيرًا وَنِسَاءً)^۲

ژباړه: ای خلکو! د خپل هغه رب څخه وويريری چې تاسې ئې له يوه نفس (آدم عليه السلام) پيدا

كړي ياست، او له هغه څخه يې د هغه جوړه (بی بی حوا) پيدا كړه او بيا ئې له دې دواړه څخه (په ځمكه

كې) ډير سړي او ښځې خپاره كړل.

بل ځای كې فرمائي:

(وَمِنْ آيَاتِهِ أَنْ خَلَقَ لَكُمْ مِنْ أَنْفُسِكُمْ أَزْوَاجًا لِتَسْكُنُوا إِلَيْهَا وَجَعَلَ بَيْنَكُمْ مَوَدَّةً وَرَحْمَةً)^۳

ژباړه: او د الله متعال له (سترو) نښو څخه دا هم ده چې ستاسې لپاره ئې ستاسې له خپل جنس څخه

جوړی پيدا كړی چې تاسې ورسره هوسا شئ او ستاسې تر منځ ئې دوستي او مهرباني پيدا كړه.

جاهليت خو د ښځې زيريدل هم شرم شميرل، خو اسلام هغه د الله پاك د پيرزوينو په لړ كې د هغه

د سترو نښو څخه گڼلې ده.

هـ - د غوره والي معيار تقوى ده:

په اسلام كې د غوره والي كچه يوازي تقوى ده الله پاك فرمایلي دي:

(إِنَّ أَكْرَمَكُمْ عِنْدَ اللَّهِ أَتْقَاكُمْ)^۴

ژباړه: يقيناً د الله پاك په نزد غوره له ستاسې څخه هغه دی چې ډيره تقوى لري.

^۱ - النجم سورت.

^۲ - سوره النساء آيه ۱.

^۳ - د الروم سورت ۲۱ آيت.

^۴ - الحجرات سورت.

نوموړی آیت په نورو ټولو هغه معیارونو رد کوي چې له تقوی څخه پرته په بل څه ولاړ وي که هغه د قوم پر بنسټ او یا د ژبې او ځمکني موقعیت، د بنځینه او نارینه جنس پر بنسټ او یا د نورو بنسټونو له امله وي.

و- د میراث حق:

بنځه چې د نورو له نظره ورڅخه د یوې وسیلې په توګه ګټه اخستل کېږي او جاهلیت ورته د ملکیت حق نه ورکوي او تر اوسه په ځینې قوانینو کې ورته د میره له اجازي پرته په خپل مال کې هم تصرف محدود دی، اسلام ورته د میراث حق ورکړېدې او په قرآن کریم کې په صراحت سره بیان شوی دی.

الله متعال فرمایلي دی:

(يُوصِيكُمُ اللَّهُ فِي أَوْلَادِكُمْ لِلذَّكَرِ مِثْلُ حَظِّ الْأُنثِيَيْنِ)^۱

ژباړه: ستاسو د اولاد په هکله درته الله پاک حکم کوي چې د یو نارینه برخه د دوه بنځینه و برابر

ده.

ځنې هغه وګړي چې د اسلام له بشپړ نظام څخه پوره معلومات نه لري او د اسلام په هکله یې معلومات نیمګړي دي، پردې خبره نیوکه کوي چې ولي د نارینه برخه په میراث کې له بنځي څخه لویه ده، خو که د اسلام بشپړ نظام ورته څرګند شي، نو هیڅکله به دا خبره ونکړي بلکې خپله به پردې اعتراف وکړي چې همدغه ویش عین حق او عدل دی.

وګورئ چې د بنځې د ژوند ټول اړین لګښتونه د سړي پر سر دی له دی سربیره د پلار، مور، کوچنیو بچیانو (ځامنو او لوریانو) او د کور ټول مالي مسؤلیت د سړي پر غاړه دی، نو که چیرته دی مسؤلیتونو ته په کتنه سره بیا هم د بنځې او سړي برخه سره یو شی وي دا به د سړي په هکله تیری نه وي؟

بیا که چیرته دی ته وګورو چې په ګڼ شمیر تاوانونو او بار اخستلو کې بنځینه معاف دي لکه په خطا قتل کې چې دیت ورکول د نارینه و پر غاړه دی او بنځینه پکې هیڅ مسؤلیت نه لري، نو که چیرته د مورث (متوفی) په پاتې مال کې که د نارینه برخه یو څه زیاته وی نو دا به انصاف نه وی؟ په داسې حال کې چې په ژوند کې د (متوفی) سره په مالي مسؤلیتونو کې له بنځینه څخه ستره ونډه اخلي.

^۱ -سوره النساء آیه ۱۱.

بنسټيزه خبره داده چې ځنې وگړي پرته له دې چې اسلام په پشپړه توگه د يو نظام په توگه و څيړي او ځان ورباندې پوه کړي په ځنې جزئي احکامو او مقرراتو نيکه کوي چې دا کار له انصاف سره هيڅ اړخ نه لگوي.

اوس راځي وگورو چې ايا خلک همدغه حق چې اسلام په ميراث کې ټاکلی دی بنځو ته ورکوي؟ ايا له دې ویش څخه چې الله پاک کړيدی بل کوم غوره ویش شته؟ ايا هغه نظام چې خلک پکې خپل مال تر مرگ وروسته سپيو، پيشوگانو او..... ته وقف کوي او انسانيت ورڅخه محروموي د دوي په نزد غوره دی؟ او که هغه چې ټول مال پکې يو تن ته ورکړل شی او يا د دې لپاره هيڅ قانون او احکام نه وي؟

ز- د کورني نظام اړوند د بنځينه و حقوق:

اسلام بنځينه و ته په کورني نظام کې پوره پاملرنه کړيده او د جاهليت هغه خنډونه چې د بنځي کرامت او منزلت پکې تر پښو لاندې و ټول له مينځه وړيدي، د کورني نظام اړوند (د نکاح، مهر، طلاق، خلعي، ايلاء، ظهار، رجعت او حضانت) احکام په قرآن کریم کې په تفصيل سره بيان شويدي او د قرآن کریم د البقره، النساء، النور، الأحزاب، الطلاق، المجاله او ځنې نورو مبارکو سورتونو په بيلا بيلو برخو کې د بنځي اړوند احکام په ځانگړې توگه کوم چې د کورني نظام سره اړيکه لري په وضاحت او صراحت سره ذکر دي.

چې په دې ټولو کې د بنځي او سړي تر مينځ اړيکه د يوه بې ساري تعادل پر بنسټ ولاړه ده. که کوم ځای کې سړي ته د مسؤليت په توگه واک ورکړل شوی دی نو بل لورې ته ورباندې داسې بندونه لگيدلي دي چې د هغې په کتنې سره د بنځي بشپړ درناوی ساتل شويدي. د قرآن کریم په گڼ شمير ځايونو کې کله چې سړي ته د يو لړ بندونو او شرطونو سره واک ورکول کيږي نو د هغه شرطونو د نه پلي کولو په صورت کې ورته د دروند وعيد گوت ځنډنه شويده، د بيلگې په توگه په لاندې آيت کې په ښه توگه څرگنديږي.

(وَإِذَا طَلَّقْتُمُ النِّسَاءَ فَبَلَغْنَ أَجَلَهُنَّ فَأَمْسِكُوهُنَّ بِمَعْرُوفٍ أَوْ سَرِّحُوهُنَّ بِمَعْرُوفٍ وَلَا تُمْسِكُوهُنَّ ضِرَارًا لِّتَعْتَدُوا وَمَنْ يَفْعَلْ ذَلِكَ فَقَدْ ظَلَمَ نَفْسَهُ وَلَا تَتَّخِذُوا آيَاتِ اللَّهِ هُزُوًا)^۱

^۱- د البقره سورت ۲۳۱ آيت.

ژباړه: او کله مو چې بنځو ته طلاق ورکړ او هغوي د خپل عدت نيټې ته نږدی شي نو يائې په ښه توگه وساتئ او يائې په ښه توگه رخصت کړئ او د ضرر رسولو په خاطر ئې مه بندوئ چې تيری وکړی او که چا دا کار وکړ (تيری ئې وکړ) نو له خپل ځان سره ئې ظلم وکړ او د الله پاک آيتونه په ټوکو مه اخلئ. په بل ځای کې فرمائې:

(تِلْكَ حُدُودُ اللَّهِ فَلَا تَعْتَدُوهَا وَمَنْ يَتَعَدَّ حُدُودَ اللَّهِ فَأُولَئِكَ هُمُ الظَّالِمُونَ)^۱

ژباړه: دا (مخکې ذکر شوي د بنځو حقونه) د الله پاک ټاکل شوي حدونه دي نو ورڅخه مه تيريرئ او هغه څوک چې ورڅخه تير شو نو همدوي تيري کوونکي دي. بل ځای فرمايي:

(وَتِلْكَ حُدُودُ اللَّهِ يُبَيِّنُهَا لِقَوْمٍ يَعْلَمُونَ)^۲

ژباړه: او دا (تير بيان شوی د بنځو حقوق) د الله پاک ټاکل شوی حدونه دي هغه خلکو ته ئې بيانوي چې پوهيری. بل ځای فرمايي:

(ذَلِكَ يُوعِظُ بِهِ مَنْ كَانَ مِنْكُمْ يُؤْمِنُ بِاللَّهِ وَالْيَوْمِ الْآخِرِ ذَلِكُمْ أَزْكَى لَكُمْ وَأَطْهَرُ)

ژباړه: په دې احکامو ستاسو له جملې هغه چاته پند ورکول کيری چې په الله متعال او د آخرت په ورځ باندي ايمان لري، دا (د بنځو حقوق پلي کول) ستاسو لپاره غوره او پاکيزه کار دی. همدغه راز گڼ شمير آياتونو کې د بنځو د حقوقو د نه عملي کولو په صورت کې سخت وعيد (د عذاب گونښ) ورکړل شويدي چې د بېلگې په توگه مو په پورته ذکر شويو بسنه وکړه.

بنځه د پيغمبر صلی الله عليه وسلم د حديثو په هنداره کې

۱:- د رسول الله صلی الله عليه وسلم په زمانه کې د بنځو د کار مجالونه:

بنځينه ؤ د رسول الله صلی الله عليه وسلم او راشده خلفاؤ په زمانه کې په لاندې برخو کې چارې سرته رسولي:

۱- د البقره سورت ۲۲۹ آيت.

۲- د البقره سورت آيت ۲۳۰.

الف - ماشومانو ته شیدې ورکول او روزنه ئې: د اسلام څخه دمخه هم عربو کې دود ؤ چې خپل ماشومان به ئې د غوره روزنې لپاره رضاعي میندو ته ورکول لکه څرنگه چې رسول الله صلی الله علیه وسلم بی بی حلیمې په رضاعت سره اخیستی ؤ چې:

بي بي حلیمه يې کیسه داسی بیانوي:

(أَصَابَتْنا سَنَةٌ شَهْبَاءَ ، فَلَمْ تَبْقِ لَنَا شَيْئًا ، فَخَرَجْنَا فِي نِسْوَةٍ مِنْ بَنِي سَعْدِ بْنِ بَكْرِ إِلَى مَكَّةَ نَلْتَمِسُ الرُّضْعَاءَ فَلَمَّا قَدِمْنَا مَكَّةَ لَمْ تَبْقِ مِنَّا امْرَأَةً إِلَّا عَرِضَ عَلَيْهَا نَبِيُّ اللَّهِ صَلَّى اللَّهُ عَلَيْهِ وَسَلَّمَ فَتَأَبَاهُ ، وَتَكَرَّهُهُ ، وَذَلِكَ أَنَّهُ كَانَ لَا أَبَ لَهُ ، وَكَانَتِ الظُّورَاتُ إِنَّمَا يَرْجُونَ الْخَيْرَ مِنَ الْآبَاءِ ، وَكَانَتِ الْمَرْأَةُ تَقُولُ : مَا أَصْنَعُ بِهَذَا ؟ ، مَا عَسَى أَنْ تَصْنَعَ بِي أُمَّهُ فَيَكْرَهُنَّهُ ، قَالَتْ : فَعَرِضَ عَلَيَّ فَأَبَيْتُهُ فَلَمْ تَبْقِ امْرَأَةً مِنْ قَوْمِي إِلَّا وَجَدَتْ رَضِيعًا ، وَحَصَرَ أَنْصِرَافُهُنَّ إِلَى بِلَادِهِنَّ ، فَخَشِيتُ أَنْ أَرْجَعَ بِغَيْرِ رَضِيعٍ ، فَقُلْتُ لِرِجْوِي : لَوْ أَخَذْتُ ذَاكَ الْعِلَامَ الْيَتِيمَ كَانَ أَمْتَلَّ مِنْ أَنْ أَرْجَعَ بِغَيْرِ رَضِيعٍ ، فَجِئْتُ إِلَى أُمَّهُ فَأَخَذْتُهُ وَجِئْتُ بِهِ إِلَى مَنْزِلِي)^۱

ژباړه: بي بي حلیمه وائي: يو كال سخته وچكالی وه چې مونږ ته ئې هيڅ هم پاتي نكړل، نو د بنو سعد قبيلې د ښځو په يوه ټولگه کې د تبي رودونكو ماشومانو د لاسته راوړلو په هوډ مكې مكرمې ته ولاړو، كله چې مكې مكرمې ته ورغلو نو د پيغمبر صلی الله علیه وسلم له ا خستلو څخه ټولو انكار وكړ او دا ځكه چې هغه يتيم ؤ په داسې حال کې چې رضاعي میندو له پلرونو څخه د خیر هیله لرله نو ښځو به ویل چې پردې يتيم هلک به څه وکړی؟ مور ئې زما سره هم څه نه شی کولای، ما هم ونه منل چې له ځان سره يې واخلم، زما له قوم څخه يوه ښځه هم پاتي نه شوه چې ماشوم ورته ونه رسيد كله چې وطن ته د گرځيدو وخت راورسيد نو زه وييريدم چې پرته له ماشوم وطن ته وگرځم، (يعنی بي ماشومه وطن ته لاړه نه شم) نو څښتن ته مې وويل چې: که همدا يتيم هلک واخلم له دې څه به غوره وي چې پرته له ماشوم کورته ستنه شم نو بياني مور (آمنی بی بی) ته راغلم او (پيغمبر صلی الله علیه وسلم مې چې هغه وخت ماشوم ؤ) کور ته راوړل..... له نوموړی کیسی څخه په ډاگه کيږي چې د عربو د ښځو يو مهم کار هم د ماشومانو روزنه وه په ځانگړی توگه كله چې ماشوم تي خوری او د مور پاملرنې ته اړتيا لري.

له دغه دود سره اسلام هم ټکر ونه کړ او ښه ئې مهذب کړ چې د رضاعت مسألې او احکام هم له دې سره اړيکه نیسی په قرآن کریم کې الله متعال فرمائي:

(فَإِنْ أَرْضَعْنَ لَكُمْ فَارْتُوهُنَّ أَجُورَهُنَّ وَأَنْتُمْرُوا بِبَيْنِكُمْ بِمَعْرُوفٍ وَإِنْ تَعَاَسَرْتُمُ فَسْتَرْضِعْ لَهُ أُخْرَى)^۲

ژباړه: نو بيا که دوي (طلاق شوي ښځې) ستاسې ماشوم ته تى ورکوي (تاسی ته ماشوم پالی) نو مزدوري ورته ورکړئ او په خپل مينځ کې غوره مشوره وکړئ او که له يو بل سره مو سختي راواخيسته نو بله ښځه به د ماشوم پاملرنه وکړي.

^۱ - المعجم الكبير للطبرانی ۴۵۲/۷.

^۲ - د الطلاق سورت ۶ آیت.

ب - د علم او فتوی په ډگر کې:

د علم د خپراوي په ډگر کې د بنځینه وړول د پیغمبر صلی الله علیه وسلم په زمانه کې ډیر مهم ؤ، په ځانگړي توگه د پیغمبر صلی الله علیه وسلم د پاکو بییانو او بیا د هغوی تر مینځ أم المؤمنین عائشه رضی الله عنها په علمیت او پوهه باندې خورا مشهوره وه تردې چې د پیغمبر صلی الله علیه وسلم ئې له دوه زره حدیثونو څخه هم زیات روایت کړیدی، او له هغه شپږو اصحابو څخه شمېرل کيږي چې تر ټولو زیات حدیثونه ورڅخه نقل شويدي.^۱

همداراز ام سلمه رضی الله عنها هم په علم او پوهه ډیره مشهوره وه.

بیا خو د راشده خلیفه گانو په زمانه کې د پیغمبر صلی الله علیه وسلم بییانې د علم او فتوی لپاره خورا مهم مرجع گڼل کیدی، په ځانگړي توگه د بنځینه وړونو احکامو کې خو به ورته مشرانو صحابه ؤ هم رجوع کوله.

ج - لاسی کارونه:

د پیغمبر صلی الله علیه وسلم په زمانه کې بنځو لاسی کارونه هم سرته رسول امام احمد بن حنبل رحمه الله په خپل مسند کې روایت کوي چې:

(وَكَانَتْ امْرَأَةً صَنَاعَ الْيَدِ، قَالَ: فَكَانَتْ تُنْفِقُ عَلَيْهِ وَعَلَى وَلَدِهِ مِنْ صَنْعَتِهَا)^۲

ژباړه: د عبدالله بن مسعود رضی الله عنه بنځه راتپه رضی الله عنها یوه په لاسی کار پوهه بنځه وه د خپل کار له گټې (څخه به ئې پر هغه او د هغه پر بچيو انفاق کاوه.

همدغه راز له أم المؤمنین عائشه رضی الله عنها څخه روایت چې:

(قَالَ رَسُولُ اللَّهِ صَلَّى اللَّهُ عَلَيْهِ وَسَلَّمَ " : أَسْرَعُكُمْ لِحَاقًا بِي أَطْوَلُكُمْ يَدًا ، قَالَتْ : فَكُنَّ يَتَطَاوَلْنَ أَيُّهُنَّ أَطْوَلُ

يَدًا ، قَالَتْ : فَكَانَتْ أَطْوَلَنَا يَدًا زَيْنَبُ ، لِأَنَّهَا كَانَتْ تَعْمَلُ بِيَدِهَا وَتَصَدَّقُ. ")^۳

ژباړه: رسول الله صلی الله علیه وسلم د خپلو بییانو په اړه فرمایلي ؤ چې: زما سره په تاسې کې د اوږد لاس والا بي بي ژر یو ځای کيږي،- یعنی وروسته زما به لمړی په تاسې کې د اوږد لاس څښتنه زر له دنیا رحلت کوي- نو دوي (بییانو) به لاسونه سره غزول (کچ کول) چې کومه یوه د اوږد لاس څښتنه ده، عائشه رضی الله عنها فرمائي: پر مونږ کې د اوږده لاس څښتنه بي بي زینت رضی الله عنها وه، ځکه چې هغې به په لاس کار کاوه او خیرات به ئې ورکاوه.

^۱ - شرح التبصرة للحافظ العراقي ص ۲۰۹.

^۲ - مسند احمد ۵۰۳/۳.

^۳ - صحيح مسلم باب فضائل زينب ۱۴۴/۷.

د اورده لاس څخه په ښکاره سره دا هم څرگندیده چې د لاس څخه د بدن غړی مراد دی نو بییانو هم په دې توگه گمان وکړ نو بیانې لاسونه وکتل همغه ؤ چې د بې بې سوده لاس اوږد ؤ، خو په کرم او سخا کې د بې بې زینب رضی الله عنها لاس اوږد ؤ نو بیا کله چې د پیغمبر صلی الله علیه وسلم له رحلت وروسته تر ټولو بییانو مخکې بې بې زینب رضی الله عنها له دنیا رحلت وکړ نو څرگنده شوه چې د اوږد لاس څخه مراد کرم او سخا وه.^۱

ددی سربیره دا د پیغمبر صلی الله علیه وسلم له معجزاتو څخه شمېرل کیږی ځکه چې څرنگه اخبار بالغیب ئې ورکړي و همغه شان پېښ شول، د بې بې زینب رضی الله عنها په سخا او کرم هم دلالت کوي ځکه نوموړی حدیث شریف محدیثینو کرامو د بې بې زینت د مناقبو په باب کې ذکر کړي.

له بل لوري په دې باندې هم دلالت کوي چې د پیغمبر صلی الله علیه وسلم په زمانه کې به ښځینه ؤ لاسي کارونه کول او د لاسي کارونه یوازی د کور او خپلو شخصي اړتیاؤ لپاره نه ؤ بلکې ددې برسیره د خرڅلاو او سوداگری لپاره هم ؤ.

د - دارو درمل او طبابت:

امام مسلم په خپل صحیح کتاب کې په مستنده توگه روایت کوي چې:
(كَانَ رَسُولَ اللَّهِ صَلَّى اللَّهُ عَلَيْهِ وَسَلَّمَ " يَغْزُو بِأُمَّ سَلِيمٍ ، وَنِسْوَةٍ مِنَ الْأَنْصَارِ مَعَهُ إِذَا غَزَا ، فَيَسْقِينَ الْمَاءَ ، وَيُدَاوِينَ الْجَرْحَى . ")^۲

ژباړه: کله به چې رسول الله صلی الله علیه وسلم غزا کوله نو ام سلیم او د انصارو له جملې څخه به څه ښځې ورسره وې چې (غازیانو) ته به ئې اوبه ورکولې او د ټپیانو درملنه به یې کوله.
همدغه راز ام عطیه رضی الله عنها روایت کوي چې:

(عَزَوْتُ مَعَ رَسُولِ اللَّهِ صَلَّى اللَّهُ عَلَيْهِ وَسَلَّمَ سَبْعَ غَزَوَاتٍ ، أَخْلَفْتُهُمْ فِي رِحَالِهِمْ ، فَأَصْنَعُ لَهُمُ الطَّعَامَ ، وَأُدَاوِي الْجَرْحَى ، وَأَقْفُومُ عَلَى الْمَرْضَى)^۳

ژباړه: زه د رسول الله صلی الله علیه وسلم سره په اوه غزاگانو کې موجوده وم چې د دوي پر ځای به د سفر د سر او سامان سره پاتې کیدم، او د دوي لپاره به مې ډوډۍ تیاروله او د ټپیانو درملنه او د ناروغانو پالنه به مې کوله.

هـ - کرکيله او کرهڼه:

امام مسلم په سند سره د جابر رضی الله عنه څخه داسې روایت کوي:

^۱ - وگوره شرح صحیح مسلم للامام النووی ۲۰۷/۸ ص، احیاء التراث العربی، بیروت.

^۲ - صحیح مسلم ۱۹۶/۵، بیروت.

^۳ - صحیح مسلم ۱۹۳/۵، بیروت.

(طَلَّقَتْ خَالَتِي فَأَرَادَتْ أَنْ تَجِدَّ نَخْلَهَا فَزَجَرَهَا رَجُلٌ أَنْ تَخْرُجَ ، فَأَتَتْ النَّبِيَّ صَلَّى اللَّهُ عَلَيْهِ وَسَلَّمَ فَقَالَ : بَلَى ، فَجُدِّي نَخْلِكَ ، فَإِنَّكَ عَسَى أَنْ تَصَدَّقِي ، أَوْ تَفْعَلِي مَعْرُوفًا .)^۱

ژباړه: جابر رضي الله عنه وائي چې: ترورۍ (خاله) مې طلاقه شوه نو د خرماو د له ونې به ئې خرما ټولوله نو يوه سړي له دې څخه منع كړه (ځكه چې هغه په عدت كې وه) بيا پيغمبر صلي الله عليه وسلم ته راغله او ددې اجازت ئې ورڅخه و غوښتل نو پيغمبر صلي الله عليه وسلم ورته وفرمايل چې: هو! تاسې د خپلو خرماؤ له ونو څخه خرما راټولې كړۍ بښائې چې خيرات به وركړې او يا به د خير كوم كار سرته ورسوي.

هو دا ټولې ذكر شوې چارې به ښځو سرته رسولې خو د شريعت د احكامو په چوكاټ كې او پرته له دې چې د شرعي حدودو څخه تيرې وشي، او يا د ستر او پردې څخه ووځي،

او ويلاى شو چې كه څه هم د ښځې تر ټولو مهمه دنده د كور دنده او د ماشومانو روزنه ده خو د اړتيا په صورت كې او د شريعت په حدودو كې دا ذكر شوې او دې ته ورته چارې سرته رسولې شي.

له پورته حديثونو او روايتونو څخه دا ثابتيرى چې اوس مهال ښځينه د كور له كارونو سر بيره نورې چارې هم سرته رسولای شي چې د بيلگې په توگه مونږ په لاندې توگه څه مجالونه ذكر كوو.

۱- علم او تعليم

۲- دعوت (نيكۍ ته بلنه او له بدۍ څخه منع كول)

۳- لاسي كارونه چې درانده نه وي لكه خياطي، گلدوزي او داسې نور.

۴- د كرهني هغه برخه چې درنده نه وي او بيديا ته پكې گوښې وتل نه وي.

۵- روغتيا او درملنه.

۶- د ماشومانو روزنتونونه.

۷- سودا گري.

او داسې نور مجالونه چې ښځه كولاى شي په نوموړو او ورته ډگرونو كې چارې سمبال كړي خو دا ټول كارونه بايد د څښتن او پلار سره په تفاهم او د شريعت په حدودو كې وي.

البته د ضرورت په وخت له دې پرته نورې چارې هم سرته رسولې شي په داسې توگه چې سړى وجود ونه لري او يا سړي او اولياء ضعيفان وي.

كله چې شعيب عليه السلام خورا سپين بريرى شو نو لورانو ئې ميرې خړولې چې قرآن كريم ئې كيسه داسې

بيانوي:

(وَلَمَّا وَرَدَ مَاءَ مَدْيَنَ وَجَدَ عَلَيْهِ أُمَّةً مِّنَ النَّاسِ يَسْكُونَ وَوَجَدَ مِنْ دُونِهِمْ امْرَأَتَيْنِ تَذُودَانِ قَالَ مَا خَطْبُكُمَا قَالَتَا لَا نَسْقِي حَتَّى يُصَدِرَ الرِّعَاءُ وَأَبُونَا شَيْخٌ كَبِيرٌ)^۱

ژباړه: کله چې موسی علیه السلام د مدین او بوته ورسید نو هلته ئې د خلکو یو ټولی ولید چې څاروي خړوبوي او له هغوی څخه ښکته اړخ ته ئې دوه ښځې ولیدې چې (پسونه) را ایساروي، (موسی علیه السلام) ورته وویل چې: ستاسی غوښتنه څه ده؟ هغوي وویل چې: مونږ (خپل څاروي) نه خړوبوو ترڅو چې شپانه (خپل څاروي) ستانه نه کړي، او حال دا چې زموږ پلار ډیر بوډا دی.

خو که وگورو د دې کیسې په وروستی برخه کې هغه اړتیا ته اشاره شوې چې د شعيب علیه السلام لورنې ئې د میرو پسې را ایستلې دي او هغه دا چې موسی علیه السلام ته ئې وویل: زموږ پلار خورا بوډا سړی دی. خو په عادي حالاتو کې سخت او شاقه کارونه د ښځو لپاره نه دی او یا داسی چارې سرته رسول چې په هغې سره د سړیو سره خلوت او اختلاط راشي. والله أعلم.

۲: د ښځینه سره د تعامل په هکله د رسول الله صلی الله علیه وسلم سپارښتنې:

الف - د ښځینه و سره غوره تعامل کوئ:

رسول الله صلی الله علیه وسلم فرمایلی دی:

(اسْتَوْضُوا بِالنِّسَاءِ خَيْرًا)^۲

ددی حدیث حاصل معنی داده چې: د ښځو په هکله درته د نیکی سپارښتنه کوم نو زما سپارښتنه و منی او عمل ورباندې وکړئ.

د پورته حدیث شریف په رڼا کې د ښځو سره تعامل په عفوہ بناء دی او حتی د هغوي د کمیو او کړیو سره تعامل هم په صبر بنا دی.

ب - غوره هغه دی چې له خپلې میرمنې سره غوره چلند ولري:

رسول الله صلی الله علیه وسلم فرمایلی دی:

(خَيْرُكُمْ خَيْرُكُمْ لِأَهْلِهِ وَأَنَا خَيْرُكُمْ لِأَهْلِي)^۳

^۱ - سوره القصص آیت شمیره ۲۳.

^۲ - متفق علیه.

^۳ - ترمذی شریف کې روایت دی.

ژباړه: په تاسې کې غوره هغه دی چې له خپلې میرمنې سره غوره چلند او اخلاق ولري او زه له تاسو ټولو څخه له میرمنو سره په تعامل کې غوره یم.

ج - بنځینه د سړيو په څیر دي:

رسول الله صلی الله علیه وسلم فرمایلی دی:

(إِنَّمَا النِّسَاءُ شَفَاتِقُ الرِّجَالِ)^۱

ژباړه: یقیناً چې بنځینه د سړيو په څیر دي.

له یو پلار او مور څخه الله پاک پیدا کړيدي نو ځکه په عامه توگه د هغوي په څیر دي.

د - جنت د میندو له قدمونو لاندې دی:

یو سړی چې جاهمه نومیده رسول الله صلی الله علیه وسلم ته راغی او ورته ئې وویل: چې یا د الله رسوله! هوډ

لرم چې عزا ته ولاړ شم نو ستا څخه لارښوونه غواړم؟ نو رسول الله صلی الله علیه وسلم ورته وفرمایلی:

(هَلْ لَكَ مِنْ أُمَّ؟ قَالَ نَعَمْ. قَالَ: (فَالزَّمَهَا فَإِنَّ الْجَنَّةَ تَحْتَ رِجْلَيْهَا)^۲

ژباړه: ایا مور دې شته (ژوندی ده) هغه وویل چې هو، نو رسول الله صلی الله علیه وسلم ورته وفرمایلی د هغې په

چوپړ کې اوسه یقیناً چې جنت د هغې د پښو لاندې دی >

د حدیث شریف مفهوم دادی چې د مور په وړاندې تواضع غوره کړه او تل ئې په خدمت کې اوسه نو الله پاک

به درته جنت درکړي.

ه - د میندو زورونه الله پاک حرامه کړیده:

رسول الله صلی الله علیه وسلم فرمایلي دي:

(إِنَّ اللَّهَ حَرَّمَ عَلَيْكُمْ عُقُوقَ الْأُمَّهَاتِ)^۳

یعنی: بې له شکه چې الله متعال د میندو زورونه حرامه کړیده.

د میندو ذکر په ځانگړی توگه د ډیر اهمیت له مخې وشو او که نه نو د پلرونو زورونه هم ناروا او حرامه ده.

^۱ - أبو داود، ترمذی، مسند احمد بن حنبل او نورو روایت کړیدی.

^۲ - النسائي (شيخ الباني رحمه الله ورته حسن صحيح ویلی دی)

^۳ - البخاری.

و - د مور حق له پلار څخه زیات دی:

په حدیث شریف کې راغلي دي چې:

(جَاءَ رَجُلٌ إِلَى رَسُولِ اللَّهِ صَلَّى اللَّهُ عَلَيْهِ وَسَلَّمَ فَقَالَ: يَا رَسُولَ اللَّهِ! مَنْ أَحَقُّ النَّاسِ بِحُسْنِ صَحَابَتِي؟

قَالَ: «أُمَّكَ». قَالَ: ثُمَّ مَنْ؟ قَالَ: «ثُمَّ أُمَّكَ». قَالَ: ثُمَّ مَنْ؟ قَالَ: «ثُمَّ أَبُوكَ»^۱)

ژباړه: یو سړی رسول الله صلی الله علیه وسلم ته راغی او وئې ویل ای د الله رسوله: څوک ډیر حقدار دی چې زه ورسره غوره او نیک ژوند وکړم؟ رسول الله صلی الله علیه وسلم ورته وفرمایل چې: مور، هغه وویل چې بیا څوک حقدار دی؟ رسول الله صلی الله علیه وسلم وفرمایل چې مور، هغه وویل چې بیا څوک حقدار دی، رسول الله صلی الله علیه وسلم وفرمایل چې: مور: هغه وویل چې بیا څوک حقدار دی؟ رسول الله صلی الله علیه وسلم وفرمایل چې بیا پلار.

ز - د سپړلي پر مهال هم د بنځینه و خیال ساتی:

د رسول الله صلی الله علیه وسلم یو خادم و چې انجشه نومیده او ډیر اوچته حدي خوان و، کله به چې اوبنانو د هغه خور ترنم واوریده نو بیا به بڼه ځغاستل او د ترنم پر مهال به ئې ستړیا نه حس کوله، چې په دې سره به بیبیاو ته زحمت پیښیده نوله دې امله رسول الله صلی الله علیه وسلم انجشه ته وفرمایل:

(يَا أَنْجَشَةُ رُوَيْدَكَ سَوْفًا بِالْقَوَارِيرِ)^۲

ژباړه: ای انجشه - اوبنان - په ورو روانه او د بنښنو سره نرمي کوه.

رسول الله صلی الله علیه وسلم ددې لپاره چې بیبیاو ته زحمت ونه رسیري انجشه ته په یو ډیر ظریف انداز کې هدایت ورکړ چې اوبنان په ورو روانه ترڅو بیبیاو ته زحمت ونه رسیري.

ح - چا چې د یوې لور په ویر او سختی صبر وکړ هم الله پاک به جنت ورکړي:

په حدیث شریف کې راغلي دي چې:

(لَا يَكُونُ لِأَحَدٍ ثَلَاثُ بَنَاتٍ ، أَوْ ثَلَاثُ أَخَوَاتٍ ، أَوْ ابْنَتَانِ ، أَوْ أُخْتَانِ ، فَيَتَّقِي اللَّهَ فِيهِنَّ ، وَيُحْسِنُ إِلَيْهِنَّ إِلَّا

دَخَلَ الْجَنَّةَ)^۳

ژباړه: که د یو چا درې لورانې یا درې خویندې وي او یا دوه لورانې او یا دوه خویندې وي او د هغوي (د پالنې او حقوقو) په هکله د الله پاک (له عذاب) څخه وویریري او احسان ورسره وکړي نو جنت ته به ننوزي.

^۱ - متفق علیه.

^۲ - متفق علیه.

^۳ - الأدب المفرد للإمام البخاری (حدیث حسن).

امام مسلم په یو بل حدیث شریف کې روایت کړیدی چې رسول الله صلی الله علیه وسلم فرمایلي دي:
(مَنْ عَالَ جَارِيَتَيْنِ حَتَّى تَبْلُغَا جَاءَ يَوْمَ الْقِيَامَةِ أَنَا وَهُوَ وَصَمَّ أَصَابِعُهُ)^۱

ژباړه: څوک چې د دوه لورانو لگښت پر غاړه واخلي (روزنه ئې وکړي) تر هغه چې بلوغ ته ورسېږي نو زه او هغه به د قیامت په ورځ (یو ځای) راشو او پیغمبر صلی الله علیه وسلم خپلې مبارکې گوتې سره (د بیلگې په توگه) پیوسته کړي. په یو بل حدیث شریف کې چې امام ابن ابی شیبه پر خپل مصنف کې په دی مفهوم روایت کړیدی راغلي دي چې:

که چا درې لوراني وی او د هغوي په ویر، خوشحالی او خفگان باندې صبر وکړي نو جنت ته به ئې ور دننه کړي (یعنی دا لوراني به ئې جنت ته د ننوتلو سبب و گرځي) نو یو سړي وویل: او که دوه لوراني وي؟ رسول الله صلی الله علیه وسلم وفرمایلي: که دوه وی هم (جنت ته به ئې ور دننه کړي) یو سړی وویل او که یوه وی: رسول الله صلی الله علیه وسلم وفرمایلي: او که یوه وي هم (جنت ته به ئې وردننه کړي).^۲

ط - پیغمبر صلی الله علیه وسلم د حجة الوداع په مشهور خطبه کې د بنحینه و په هکله د تقوی امر کړیدی:

رسول الله صلی الله علیه وسلم په خپله خورا مهمه خطبه کې چې د حجة الوداع خطبه وه د عرفې په ورځ د بنحو په اړه فرمایلي دي چې:

(فَاتَّقُوا اللَّهَ فِي النِّسَاءِ فَإِنَّكُمْ أَخَذْتُمُوهُنَّ بِأَمَانِ اللَّهِ وَأَسْتَحْلِلْتُمْ فُرُوجَهُنَّ بِكَلِمَةِ اللَّهِ)^۳

ژباړه: د بنحو په اړه له الله متعال څخه تقوی وکړئ یقیناً چې تاسې دوي د الله پاک په امان سره اخیستي او د الله پاک په حکم سره مو روا کړيدي.

پیغمبر صلی الله علیه وسلم په عرفات باندې په حجة الوداع کې د ډیرو مهمو احکامو په اړه لارښودني وکړي د بې گناه وژني، د سود د خوراک او د حرام مال د خوړلو څخه د منع کولو په لړ کې ئې د بنحو د حقونو او ورسره د احسان او نیکی امر هم وکړ چې دا په اسلام کې بنحې د مقام او منزلت یو غوره دلیل شمیرلی شو.

په اسلام کې د بنحینه و په اړه د حیني خلکو نیوکو او شبهاتو ته کتنه

۱: په سیاسي او ټولنیزه برخه کې:

ولې بنحینه نه شی کولای چې د ټول امت واکمنه شي؟

^۱ - صحیح مسلم.

^۲ - دا مفهوم مصنف د ابن ابی شیبې کې ذکر شوی دی.

^۳ - امام مسلم روایت کړيدي.

ولې د کور مشري سړي ته ورکړل شويده؟

دا خبره صحيح ده چې په اسلام کې هغه ولايات چې هر اړخيزه دي سړي ته سپارل کيږي، يوازی دا نه چې بنځې ته نه ورکول کيږي بلکې هر سړي ته هم نه ورکول کيږي ځنې داسې سړيو ته چې له ځانگړو صفاتو څخه برخه من وي په دغه مهمه دنده گمارل کيږي.

او ددې لامل دادی چې په اسلام کې مشري ته د مسؤليت په سترگه کتل کيږی نه دا چې د منصب او امتياز په سترگه.

رسول کریم صلی الله علیه وسلم فرمایلی دی:

(إِنَّكُمْ سَتَحْرِصُونَ عَلَى الْإِمَارَةِ، وَسَتَكُونُ نَدَامَةً يَوْمَ الْقِيَامَةِ،)^۱

ژباړه: يقينا چې تاسی خو د امارت حرص کوی خو ژر ده چې د قیامت په ورځ باندي به پښيमानه شی.

يو ځل ابو ذر رضی الله عنه له رسول الله صلی الله علیه وسلم څخه د امارت غوښتنه وکړه نو رسول الله صلی الله علیه وسلم ورته وفرمایل:

(يا ابا ذر إِنَّكَ ضَعِيفٌ وَإِنَّهَا أَمَانَةٌ وَإِنَّهَا يَوْمَ الْقِيَامَةِ خَزْيٌ وَنَدَامَةٌ إِلَّا مَنْ أَخَذَهَا بِحَقِّهَا وَأَدَّى الَّذِي عَلَيْهِ)

يا ابو ذره! ته بې وزله ئې او دا يو امانت دی او د قیامت په ورځ رسوائې او پښيمانی ده مگر هغه چې په حقه سره بې واخلي او حق يې ادا کړي.

هر دين او هر قوم او ملت کې د مشري لپاره ځانگړی شرطونه وي، همدغه راز په اسلام کې هم د مشري لپاره ځانگړي شرطونه دي، تردې چې هر سړي هم نه شي کولای امير المؤمنین، رئیس دولت، خلیفه او د ټول امت مشر شي، ځکه هر سړی دغه دروند بار نه شي اوچتوالی او نه هر سړی ددغه مسؤليت حق پر ځای کولای شي.

د بنځې ځانگړي حالات هغې ته اجازه نه ورکوي چې د ټول امت بار پر خپله غاړه واخلي، د هغې فطري او خلقتی جوړښت هغه له دې څخه معافوي او اسلام هم بنځه د هغې د ځانگړو شرطونو په کتنه سره د سلیم فطرت برابر له هر اړخيز مشرتابه معاف کړیده او پر دې مسؤليت يې يوازی هغه سړي مکلف کړيدي چې دا کار سرته رسولی شي.

د بنځې میاشتنی ناروغي، پر ماشوم باندي د حمل په وخت او يا هم د ماشوم د زيږيدلو پر مهال هغې ته کله اجازه ورکوي چې له دې ستونزمنو حالاتو سره دې د امت چارې سرته ورسوي.

بنځه په فطري لحاظ هغه صلابت او جدارت نه لري چې په هغې سره د غليم سره په جگړه کې برياً خپله او يا مجرمين او قاتلين وځپلای شي، او که له دې ټولو ستونزو سره بيا هم بنځه په دې کار وگمارله شي دا به هغې باندي د يو زيات بوج بارولو څخه پرته بله معنا ونه لري.

د نړۍ په تاريخ کې وگورئ څومره بنځې سوبمنی او د جگړې د ډگر اتلاني تېرې شويدي؟ او څومره بنځې اوس مهال د جگړې کومانده پر غاړه لری؟ او څومره بنځې د پوځونو جنرالانې دي؟

^۱ - صحيح البخاری، باب ما يكره من الحرص على الإمارة ط - دار الشعب القاهرة.

بي له شكه چې يو شمير تاريخ جوړونكي ښځې شته چې ارزښتناكې اتلولۍ لري خودا شمير د سړيو د شمېر په نسبت په هيڅ گڼلاى شو.

ددې حقيقت په څرگندولو سره به مو د ښځينه و سپكاوى نه وي كړى ځكه مونږ باور لرو چې دا هغه ډگرونه دي چې ښځه ئې له مسؤليت څخه معاف ده.

هو! د باتورانو او سوبمنانو ترشا د غيرتې او پوهو ميندو لاسونه وي چې دوي ئې پر خپله مهربانه غيره كې روزلي او پاللي وي.

كه چيرته د داسې ميندو شتون نه واى نو هيچكله به هم چانه بريا تر لاسه كړاى واى او نه به د اتلولۍ پر آسمان ځليدلى واى.

د ښځو دنده او مسؤليت د همدغه شان باتورانو روزنه او پالنه ده نه دا چې د ښځې له فطرت څخه خلاف هغه پر يو بل كار مكلفه كړو.

په همدې توگه د كور مشري هم په ستره مشرۍ باندې قياس كيږي. اسلام په نظم او دسپلين باندې امر كوي هر چيرته چې دوه تنه هم وي بايد مشري شتون ولري نو د همدې لامله د كور لپاره هم يوه مشرتابه ته اړتيا ده د كور د مشرتابه لپاره دوه لارې دي يوه دا چې ښځه مشره وي او بله دا چې سړي، نو كه ښځه مشره شي او مشرۍ ته د يو امتياز او منصب په سترگه وليدل شي دا به د سړي سره تيرى نه وي.

او كه مسؤليت او امانت وي نو دا به پر ښځه باندې د هغې د ظروفو په كتنه يو زيات بوج نه وي؟ له بل لورې ولې د ښځې او سړي تر منځ اړيکه تضاد وگڼل شى په داسې حال كې چې دا اړيکه د مودت، مهربانۍ او محبت اړيکه ده.

همدغه راز كه چيرته مشري يو امتياز وگڼل شي نو د سړي د زياتو مسؤليتونو (لكه نفقه، د دښمن سره مقابله، نور شاقه او سخت كارونه) په كتنه سړى ته دا امتياز په لږه بيه او قيمت نه دى وركړل شوى او كه د سړي د ټولو مكلفيتونو سره سره بيا هم دا برخه د ښځې واى نو ايا له سړي سره به تيرى نه واى؟

دې ټولو ته په كتلو سره ويلاى شو چې د ښځې او سړي دواړو لپاره همغه عدالت دى چې اسلام هر يو ته ټاكلې دى او همدغه د اسلام حدود د انسان د سليم فطرت له غوښتنې سره برابر دي اسلام ټول هغه مسؤليتونه چې په سياسى او ټولنيزه برخه كې ئې ځنې امتياز گڼي مسؤليت بولي او ښځه ئې ورڅخه د هغې د فزيكي جوړښت او د نورو مسؤليتونو او تكليفونو په نظر كې نيولو سره معاف كړيده لكه: په ماشوم باندې د حمل خطرونه او سختي، د ماشوم زيروني سختي، د شيدې وركونې، روزنې او ماشومتوب كې د ماشوم د پالنې مسؤليت.

اسلام ښځه يوازې د مشرتابه په اړخ كې نه ده معاف كړې بلكې لكه څرنگه ئې چې د مشرتابه په هكله د هغې حالات او ظروف په نظر كې نيولي دي د همدغه ظروفو په كتنه سره ئې له ډيرو عبادتونو څخه هم معاف كړيده.

لكه د جماعت، جمعې، اختر او جنازې لمونځونه پرته له محرمة د حج سفر د ښځينه ځانگړو ناروغيو پر مهال له يوې مخې د روژې نه نيول (خو بيا وروسته ئې قضا راوړل) او داسې نور...

۲: په دینی برخه کې:

ولی د سړي لپاره د بنځی امامت نه صحیح کیږي؟

ولې د بنځې شهادت له سړي سره برابر نه دی؟

ولې په ځینې مواردو کې د بنځې قضاء نه صحیح کیږي؟

مخکې مو هم یاد کړل چې اسلام قضاء شهادت او امامت ته د مسؤلیت او مکلفیت په نظر گوري نه د امتیاز، منصب او برخې په توگه.

بنځه د هغې د فزیکي جوړښت او همدغه راز د ماشومانو د روزنې، حمل او زیروني رضاعت او حضانت په چارو مکلفه شویده چې ددې سره د قضاوت، شهادت او امامت چاری سرته رسول یو ستونزمن کار دی چې له امله ئې معاف شویده.

پر بنځه باندي له سره د جماعت لمونځ فرض نه دی او له دې عبادت څخه معاف شویده چې داد هغې لپاره یو امتیاز گڼلای شو نه دا چې داد هغې په هکله سپکاوی دی.

همدغه راز شهادت هم مسؤلیت دی چې په ځینې حالاتو کې ورڅخه معاف ده خو په ځینو ځانگړو حالاتو کې ئې بیا په یوازی هم شهادت منل کیږي لکه په دینی او عبادتی چارو کې ئې شهادت د سړي غوندې دی. د حدیثو روایت چې گڼ شمیر احکام ورباندي ثابتیږي له سړي سره ئې روایت توپیر نه لري بلکې کله چې په علم، حفظ او باور کې له سړي څخه اوچته وي روایت ئې هم ورڅخه اوچته گڼل کیږي.

هو په ځینې مواردو کې د دوه بنځو شهادت د یو سړي برابر دی؟ او هغه د احتیاط لپاره څکه چې هیره او نسیان بنځې ته له سړي څخه زیات واقع کیږي او تجربو بنودلې ده چې په عامه توگه د سړي حافظه له بنځې څخه اوچته ده.

وگورئ په نړۍ کې څومره بنځې مخترعینې تیرې شویدي او نړئ ته ئې نوبنتونه وړاندې کړيدي؟ که یو شمیر بنځې درته په نظر راشی خو د سړيو په پرتله به د بنځو شمیر ډیر کم وي.

د تاریخ په اوږدو کې او د نړئ په هر گوټ کې ستر ستر پوهان سړي تیر شويدي یوازې په مسلمانانو او اسلام کې نه بلکې په هر دین او مذهب کې سړي په حفظ او ضبط کې له بنځینه و څخه وړاندې دي.

له دینې پوهې سربریره په نورو دنیوي علومو کې هم سړي مخکې دي نو څه کیږي چې په ځینې ځایونو کې دوه بنځې په شهادت کې د یو سړي په شهادت شمیرلای شي.

په شهادت باندي ډیر مهم احکام مرتبیري د همدې پر اساس د هر سړي شهادت هم د احتیاط له مخې نه قبلیري بلکې هغه سړي چې ځانگړي د عدالت شرطونه او صفات ولري بیاني شهادت منظوریري.

د مسلمان لپاره خو همدومره بس ده چې داد الله جل جلاله حکم دی، او چې د الله پاک حکم دی نو همدغه حق او عدل دی او هغه چې په اسلام باندې باور او ایمان نه لري نو د پورته لیکنې په کتنه که له انصاف څخه کار واخلي او د سلیم او روغ فطرت د لرلو په صورت کې خپل گریوان کې سر ښکته کړي نو دې پایلې ته به ورسیري چې په ټولو احکامو کې او همدغه راز د ښځې اړوند احکامو کې اسلامي شریعت عین حق او عدل دی.

۳: ښځې په ځینې برخو کې پر سړیو امتیاز لري:

مونږ باور لرو چې اسلام د سلیم انساني فطرت برابر دین دی چې په لاندې مثال کې یې په ښه توګه سره څرګندولای شو.

ښځه د سړي په نسبت دا غوره گټی چې د ښکلا سره څرګنده شی او څومره چې ممکن وي هڅه کوي ځان سینګاروي ترڅو د ښکلا په ډګر کې ښه وځلیري، دا فطرت په سړیو کې هم شته خو په ښځو کې زیات دی. له بل لوري سړي پر سختو چارو ګمارل شوي کله چې د چارو د سنبالولو پر وخت ورته ستړیا رسیدلی وي نو کور او ښځه د هغه لپاره د سکون او هوساینې غیر ده، نو کله چې ورته راستون شي او میرمن په ښکلې بڼه کې وګوري ورباندې خوشحاله او ستړیایې کمیري.

وګورئ له یو لوري ښځه هم پر ښکلا ویاړمنه ده او له بل لوري سړي هم ورباندې خوښمن کیږي. د همدې په نظر کې نیولو سره څومره چې د ښځې لپاره د ښکلا د وسایلو د استعمال اجازت دی په هغومره اندازه سړي ته نه دی ورکول شوی. ښځې ته د سروزر د استعمال اجازت شته خو سړی ته د ځان سینګارولو په خاطر د سروزو د استعمال اجازت نشته همدغه راز د ورینمو د استعمال اجازت د سړیو لپاره نشته خو د ښځو لپاره شته. په حدیث شریف کې په دې معنی راغلی دي: چې رسول الله صلی الله علیه وسلم د سروزو او ورینمو په هکله وفرمایل چې دا دواړه زما د امت په نارینه و باندې حرام دی.^۱

نو ایا اوس د سړیو لپاره په کار دی چې هغوي نیوکه وکړي چې زمونږ لپاره ولې دا جائز نه دي؟ دا الله پاک دی چې تحلیل او تحریم د هغه صلاحیت دی او همغه د کبریا او حکم څښتن د خپلو بندګانو په چارو او تدبیر ښه پوهیږي او ټول حکمونه ټي د حکمت، عدل او مصلحت برابر دي.

^۱ - دا مطلب په سنن ابی داود (۸۹/۴) سنن ابن ماجه (۵۹۴/۵) مسند احمد (۹۶۵۶/۱) او د حدیثو په نورو کتابونو کې راغلی دی او شیخ البانی رحمه الله ورته صحیح ویلی دی.

که الله پاک پر چا مهرباني وکړي بل ته نه دي په کار چې له هغه سره حسد وکړي بلکې له الله پاک څخه دې فضل او مهرباني دعا کوي الله پاک مهربانه ذات دی او هيڅ څوک ئې له لورې څخه د عدل او مصلحت برابر محروم شوی نه دی.

الله پاک فرمايلي دي:

(وَلَا تَتَمَنَّوْا مَا فَضَّلَ اللَّهُ بِهِ بَعْضَكُمْ عَلَىٰ بَعْضٍ لِّلرِّجَالِ نَصِيبٌ مِّمَّا اكْتَسَبُوا وَلِلنِّسَاءِ نَصِيبٌ مِّمَّا اكْتَسَبْنَ وَاسْأَلُوا اللَّهَ مِنْ فَضْلِهِ إِنَّ اللَّهَ كَانَ بَكْلًّا شَيْءٍ عَلِيمًا)^۱

ژباړه: الله پاک چې په تاسو کې يو ته پر بل باندې کوم فضيلت ورکړيدی د هغې په هکله (ناوړه) هيلې مه کوئ، سړيو چې په عمل څه گټلي هغه د هغوي برخه ده او ښځو چې په خپل زيار څه گټلي هغه د هغوي برخه ده، او د الله متعال څخه (په مستقله توگه) د هغه د مهرباني غوښتنه کوئ پرته له شکه الله پاک په هر څه (ښه) پوه دی.

الله متعال په فطري توگه ځنی صفات په نارينه و کې غښتلي پيدا کړي او ځنی نورثي په ښځينه و کې او د همغې صفاتو او فطري اړتياؤ برابرې شرعي حدود او احکام هم مقرر کړيدي.

چاته ئې د جمال په برخه کې ستره برخه ورکړې او چاته ئې د جلال، چاکې ئې د سربښندنې صفت غښتلی کړی او په چا کې يی د ماشوم د روزنې، څوک ئې د شجاعت په صفت ځلولي او څوک ئې د رحمت او شفقت، او هيڅوک ئې له لورې بې برخې نه دی پاتې کړي شوی.

هغه ستر او مهربانه الله دی او د خپلو مخلوقاتو او بندهگانو په تدبير او محصلتونو له هر چا ښه پوهيږي. د هر څه مالک، او خالق، پالونکی او روزونکی (مربي) دی، امر او نهي يوازي له هغه سره ښايي او احکم الحاکمین دی.

(أَفْحُكْمَ الْجَاهِلِيَّةِ يَبْغُونَ وَمَنْ أَحْسَنُ مِنَ اللَّهِ حُكْمًا لِّقَوْمٍ يُوقِنُونَ)^۲

ژباړه: ای دوي د جاهليت حکم (او قانون) غواړي، او څوک دی چې له الله متعال څخه د حکم (او قانون) په اعتبار د هغه قوم په نزد چې (پر يو الله) باور لري غوره وي؟ (هيڅوک هم د الله متعال څخه د حکم او قانون پر اعتبار غوره نه دی).

پايله

د ښځې په هکله د یوی لنډې او ځغلنده کتنې وروسته لاندې پایلې ته رسېږو چې:

۱- د اسلام څخه پخوا ښځه په هر اړخیزه توگه محرومه او محکومه وه او به بیلابیلو جهالتونو کې او د نړۍ په گوټ گوټ کې د سړي په پرتله په ډیر لویدلی حالت کې وه تردې چې په ځینې ځایونو او ملتونو کې ئې له یوه څاروي څخه هم ځای ښکته وه، هیڅ منزلت ئې نه درلوده مقهوره او مغلوبه وه.

۱- سوره النساء آیه ۳۲.

۲- سوره المائده آیه ۵۰.

۲- کله چې د حضرت محمد صلی الله علیه وسلم په بعثت سره د اسلام لمر راوخت نو د ښځې د خوشحالی او سوکالی بخت هم راوینښ شو، اسلام د ښځې په هکله تیري کوونکي دودونه او رسمونه ختم کړل او د انسانیت په اعلی مقام کې ئې ورته ځای ورکړل او د ژوندۍ په خاورو کولو پر ځای لور شوه او خور شوه چې په روزنه او پالنه باندې ئې جنت مقرر شو، او مور شوه چې له پلار څخه ئې هم حق څو چنده شو او اوس د ژوند خوره میرمن شوه چې ورسره په غوره سلوک باندې د غوره والی او چمتو معیار ته رسیږي.

۳- په اسلام کې ښځه په هیڅ برخه کې محرومه نه ده او د دین او دنیا به هره برخه کې ورته د عدل او انصاف برابر حق ورکړل شوی دی.

۴- د ځینو خلکو نیوکې پر اسلام باندې د ښځې په اړه له یوې مخې بې ځایه او له انصاف څخه لرې دي ځکه هغوي پرته له دې چې اسلام د یوه بشپړ نظام په توګه تر څیړنې لاندې ونیسي په جزئي ډول ځیني مسائلو ته ګوته نیسي خو چې په ژوره توګه همغه مسائل وڅیړل شی هر یو با انصافه او د شریف ضمیر څښتن اړ کیري چې هغه ومني او پر حقانیت باندې یې اعتراف وکړي.

۵- په اسلام کې ښځه د یوې وسیلې په توګه نه استعمالیږي لکه په نورو مدنیتونو کې چې ورڅخه د یوې وسیلې په توګه کار اخیستل کیري بلکې ښځه په اسلام کې د یو عزتمن انسان په توګه ځای لري.

۶- د سړي او ښځې تر مینځ اړیکه په اسلام کې تکاملي او د محبت، مهربانۍ او هر اړخیزه مرستې پر بنسټ ده چې یو پر بل باندې بشپړ او انساني ټولنه را مینځ ته کوي، نه دا چې تر مینځ یې اړیکه د تضاد، دښمنۍ او کشمکش پر بنسټ وي.

۷- د تیرو مبحثونو په رڼا کې ثابت شوه چې ښځې ته اسلام د ژوند په بیلابیلو دیني او دنیوي ډګرونو کې د کار اجازت ورکړیدی لکه تجارت، طبابت، زراعت، صنعت د ماشومانو تربیت او حضانت، دعوت، علم، فتوی، استفتاء او داسې نور.

۸- لکه سړي چې د احکامو پر پلي کولو مسؤل دی ښځې هم د ژوند په هر اړخ کې باید د الله متعال حکمونه پلي او د رسول الله صلی الله علیه وسلم ارشادات اولارښوونې په بشپړه توګه عملي کړي.

د عفت د خوندي ساتلو لپاره لکه څرنګه چې سړیو ته لازمه ده چې د نامحرمو ښځو په وړاندې خپلې سترګې له ضرورت پرته مخامخ نه کړي همدغه راز ښځو ته هم په کار دي چې د اسلامي شریعت په چوکاټ کې د ستر او پردی احکام رعایت کړي.

۹- په ځیني احکامو کې د ښځو تخصیص او یا هم له ځیني احکامو څخه د ښځو معاف کول د هغوي د طبعي جوړښت او فطري غوښتنو په کتنه سره سرته رسیدلی دی نه دا چې مغضوبې، محرومې او بې برخې شوي دي.

۱۰- ښځه چې په بیلابیلو مدنیتونو، دینونو او ملتونو کې مقهوره، خواره او د تیری لاندې وه په اسلام سره سرلوړې، نیکمرغه، سوکاله او د هوسا ژوند څښتنه او د انساني کرامت او چتو پورې ته ورسیده.

الإصلاح السياسي عند الإمام محمد الغزالي

دكتور عبدالباقي امين

الشيخ محمد الغزالي يعتبر من رواد الإصلاح السياسي في العالم الإسلامي بجدارة، وقد نظر لأوضاع العالم الإسلامي بنظرة ناقدة وفاضحة واستنكر الأوضاع المزرية التي يعيشها المسلمون مع غناء أراضيهم ومواردهم والقوة البشرية القادرة، مع امتلاكهم للقيم الإسلامية الهادية التي تشحذ الهمم نحو العمل والعطاء ويعيد الشيخ سبب هذا التخلف في كافة جوانب الحياة إلى سيادة الاستبداد التي أهدرت الإمكانيات وحنطت الهمم وأظلمت الطرق وقضت على الأفكار والعقول، يقول الشيخ: (الحكم الذي ساد بلاد الإسلام من بضعة قرون كان طرازاً منكراً من الاستبداد والفوضى.... انكشفت فيه الحريات الطبيعية وخارت القوى المادية والأدبية، وسيطر على موازين الحياة العامة نفر من الجبابرة أمكنتهم الأيام العجاف أن يقبلوا الأمور رأساً على عقب وأن ينشروا الفزع في القلوب والقصر في الآمال، والوهن في العزائم..... والحكم الاستبدادي تهديم للدين وتخريب للعالم، فهو بلاء يصيب الإيمان والعمران جميعاً)^١ وفي هذا البحث قد جمعت آراء الشيخ الغزالي حول الإصلاح السياسي من كتبه في أربعة محاور (نظرته للحكم، نظرته للشورى، نظرته للاستبداد، نظرته للاستعمار) وأدعو الله عزوجل أن ينفع بهذه الكتابة الجيل الناشئ ليجد طريقه للصواب في إصلاح الشأن السياسي الذي هو عظيم الأثر على واقع الأمة ومستقبلها.

المطلب الأول: نظرة الشيخ للحكم

نظرة الشيخ للحكم عميقة ويراه شديد الأثر على حال الأمة ومستقبلها، ويرى الحكم البوابة الأساسية لصالح الأمة وذلك عن طريق القيام بالمسؤوليات المجتمعية التي وضعت على عاتق الأمة وعن طريق حسن إدارة إمكانيات الأمة وحسن تصريف طاقتها وإدارة الوقوف الجاد على ثغور الأمة المتعددة وحراستها بما يفي باحتياجات الأمة في ظل التنافسات الدولية المعقدة وكيودها، ويرى أن المجتمعات البشرية لأجل رعاية مصالحها العمومية تقوم بتعيين من ينوب عنها (الحاكم) ويسهر الليالي للحفاظ عليها وبقدر ما يكون هذا النائب مقتدراً ومن ذوي الكفاءات العاليه ومن ذوي القصد والتوجه النظيف والإخلاص تجاه مصالح الشعب، بقدر ما يرتفع فرص توصل الشعب إلى مدارج العلو واكتفاء الذات والتأثير في الآخر، هنا أذكر مجمل رؤيته للحكم:

١- **إن الحكم أمانة ومسؤولية:** يرى الشيخ الغزالي رحمه الله تعالى أن الحكم والخلافة أمانة في عنق الحاكم ومسؤولية تجاه الله عزوجل وتجاه الخلق، فهو ليس مكان تشريف أو ترفع على الأمة، بل هو موقع الخدمة والقيام بالواجبات التي

^١- الإسلام والطاقت المعطلة، محمد الغزالي، نهضة مصر للطباعة والنشر والتوزيع، يناير ٢٠٠٥م. ص: ٣٩.

تحملها الحاكم بعقد ملزم، ورؤيته بأن الحكم أمانة ومسؤولية مبنية على نصوص شرعية واضحة حيث قد ورد عن أبي ذر رضي الله عنه قال: قلت: يا رسول الله ألا تستعملني؟ قال: فضرب بيده على منكبي ثم قال: (يا أبا ذر إنك ضعيف، وإنها أمانة، وإنها يوم القيامة خزيٌ وندامة إلا من أخذها بحقها وأدى الذي عليه فيها)^١ وعن عبد الله بن عمر يقول سمعت رسول الله صلى الله عليه وسلم يقول: (كلكم راع وكلكم مسئول عن رعيته الإمام راع ومسئول عن رعيته والرجل راع في أهله وهو مسئول عن رعيته والمرأة راعية في بيت زوجها ومسئولة عن رعيته والخدام راع في مال سيده ومسئول عن رعيته قال وحسبت أن قد قال والرجل راع في مال أبيه ومسئول عن رعيته وكلكم راع ومسئول عن رعيته)^٢.

٢. **الحاكم يتم اختياره من قبل الأمة:** يرى الغزالي بأن الحاكم في نظر الإسلام رجل تختاره الأمة، لأنها تراه أجدر بقيادتها وزعامتها، ولأنها ترى في صفاته الموهوبة والمكتسبة ضمانا لولاية أمرها، على وجه يحقق مصالحها في الدين والدنيا.... ويرى أن الحاكم كأى وظيفة لا يرشح لها نسب خاص ولا لون خاص، وإنما يرشح لها من يسد فراغها ويحمل أمانتها.... وقد يتساهل الناس في ملء الوظائف الصغرى بمن يفقدون بعض شرائط الاستحقاق ولكن هذا التساهل إن قبل ضرره في الأعمال التافهة، فإن وزره في إفساد المناصب الكبرى لا يطاق. ومن ثم فإن مناصب الإمارة والوزارة وأشباهاها يجب أن ينتقى لها العمالقة والأبطال، وويل للأمة التي تسلم زمامها للسفهاء والضعفاء، وقد جعل الله أمر المسلمين شورى بينهم، لبحثوا في صفوفهم كلها عن الكفاء لإمامتهم، فإذا وجدوه بايعوه عن رضا ومحبة، حتى إذا أصبح أميرا فيهم وجب عليهم طاعته ووجب عليه أن لا يقطع دونهم أمرا، ووجب عليهم ألا يحجبوا عنه نصحا، وبذلك تسير القافلة، وقد قامت دولة الخلافة الراشدة على هذه الأسس، وكان نظامها فريدا في العالم يومئذ، إذ كان الروم والفرس وأمثالهم من الأمم يسودون أسرا تتوارث الحكم فيما بين أفرادها، كلما هلك ملك ورثه على نواصي العباد ملك آخر، وتورث الملك والحكم من أبرز مآثر الجاهلية. بيد أن الإسلام هو دين الفطرة النظيفة والعقل الرشيد شرع لأئمة معالم الشورى، ورد إلى الشعوب حقها الكامل في اختيار حكامها، وأسقط قيم الدماء والعناصر في موازين التفاضل.... وهذا الذي قرره الإسلام قديما هو ما قامت من أجله ثورات الحرية في المشرق والمغرب.... فأصبح رؤساء الدول يختارون من صميم الشعب^٣.

٣. **إن الحاكم أجير لدى الشعب:** إن الحاكم في نظرة الشيخ هو أجير لدى الشعب ويتقاضى مقابل عمله أجرا معينا ويأتي هذا الالتزام نتيجة لعقد بين الشعب وبين الحاكم يتحدد بناء عليه مسؤوليات الحاكم تجاه الشعب الذي يتمثل في بذل الجهد لأجل حماية المصلحة العامة، ومسؤولية الشعب تجاه الحاكم التي تتمثل في المشورة والطاعة والنصرة في المعروف والقيام بعملية النقد البناء والنصح والتقويم في حال ما رأوا الحاكم يميل عن طريق الصواب، ويعرض المصلحة العامة للخطر، وهذه الرؤية ضد رؤية بعض الحكام الذين يرون أنهم يملكون مصير الشعب وأن الكلمة الأخيرة والحاسمة بيد الحاكم وليس بيد الشعب، يقول الشيخ: (لقد كان أمير المؤمنين قديما كان رجلا من خيرة المؤمنين، إن لم يكن من خيرتهم على الإطلاق يتولى الأمور أجيرا للمسلمين على مال محدد، يأخذه لقاء عمله لهم...

١- أخرجه مسلم في صحيحه، حديث رقم: ٣٤٠٤.

٢- أخرجه البخارى في صحيحه حديث رقم: ٨٤٤.

٣- في موكب الدعوة، محمد الغزالي، نهضة مصر للطباعة والنشر والتوزيع، الطبعة الرابعة، أغسطس ٢٠٠٥م، ص: ١١٢.

وهو فيما يفعل ويترك تحت رقابتهم، ينقدونه بملء الحرية ولا يقطع دونهم أمرا.... فكيف ماتت الشورى؟ وبادت تلك الرقابة؟ وأمسي أمر الأمة في يد رجل واحد تافه يرى أبناءها وأموالها إرثا له أو لأسرته^١ وهو يشير في هذا لأبي بكر الصديق رضي الله عنه حيث إنه كان رجلا تاجرا فكان يغدو كل يوم إلى السوق يحمل الأثواب على كتفيه فيبيع ويشترى فلقبه عمر وأبو عبيدة عند السوق فسألاه: أين تريد يا خليفة رسول الله؟ رد أبو بكر بتلقائية: السوق. فقال له: ما هذا الذي تصنعه وقد وليت أمر المسلمين؟ أجاب أبو بكر: فمن أين يأكل عيالي؟ فقال له عمر وأبو عبيدة: سنفرض لك راتبا، وبالفعل تم الإقرار على أن يكون راتب الخليفة أبي بكر السنوي ٢٥٠ دينارا وشاة يؤخذ له من بطنها ورأسها وأكارعها، ووجد أبو بكر أن هذا الراتب لا يكفي بيته ولا عياله فقرر أن يخرج لسوق البقيع للبيع والشراء كعهده سابقا، حتى زادوا له في المرتب إلى ٣٠٠ دينار شهريا.^٢

٤. **إن توارث الخلافة نظام دخيل على الحياة الإسلامية:** يرى الشيخ الغزالي أن هذا التوارث كان سببا في تفهقر أداء المسلمين على مر العصور حيث أدى ذلك إلى تخلف المسلمين عن ركب الحضارة والإنتاج الإنساني، ويقول بأن هؤلاء الحكام الذين استلموا الحكم بالوراثة حاولوا إخفاء هذا الظلم في حق الأمة الإسلامية واقتياتهم على حق الشعب في اختيار الخليفة بتبني أهداف إسلامية وخدمة الدين وتيسير الطرق لمن يريد الجهاد وخدمة الأهداف الإسلامية، ولكن سرعان ما ذهب أثر هذا الترقيع المفتعل، وحسب الملوك على أن الدين والدنيا هي ميراثهم بسبب فضل في تكوينهم الأسري على الآخرين، وأصبح الحكم بيد عصابة أدعياء لا تؤهلهم قدراتهم لترتيب شؤون الأمة، ولا لحماية المصلحة العامة ولكن مع ذلك يملكون البت في قضايا الأموال والدماء والمرافق العامة والعلاقات الدولية وقضايا الإيمان وأحوال العمران...!

يقول الشيخ: إن منصب الأستاذ في الجامعة أو ضابط في الجيش لا تورث بل تعطى لمن ثبت فيه الكفاءة العلمية والخلقية، ووظائف الإدارة تحتاج إلى دربة وجرأة وطبيعة مسعفة وشيء منه لا تورث بدهاة..... والخلافة علم ديني وفن إداري ووعي سياسي وقبل كل شيء شرف نفسي ومجادة خلق وعدالة سلوك، ولم يقل أحد أن بطون الأمهات يبرز الأجنة مستكملة هذه الصفات، وإنما يحرزها الناس على اختلاف أنسابهم ومنابتهم في الحياة العامة بما يبذلون من جهد وبلاء واجبات، فمن تراخى تأخر ومن جد وجد، وقد يحدث أن تتبلى وظيفة ما بمن يملؤها من غير كفاءة، وهنا تكون المصيبة عندما ترتبط بهذه الوظيفة من حقوق الله وحقوق العباد، فإذا كانت رئاسة الدولة، فالنكبة مدمرة، وقد بلي المسلمون بخلفاء وولادة من شرار الخلق، لتختل عنهم الملابس التي أحاطت بميلادهم وسيرتهم لأودعوا السجون بتهم القتل والغصب، كان منهم من يقتل أباه ليرث، وكان منهم من يقتل أخوته لأن لا ينازع في الحكم، وقل من يقترب منهم إلا المتملقون لمن تؤجر خبرتهم لكل دافع ثمن أو علماء السوء الذين يطلبون بالدين عرض الدنيا.^٣

^١ - معركة المصحف في العالم الإسلامي، محمد الغزالي، نهضة مصر للطباعة والنشر والتوزيع، أغسطس ٢٠٠٥م. ص: ١٨١.

^٢ - مركز الفتوى في إسلام ويب والمقال منشور على الرابط التالي:

<http://fatwa.islamweb.net/fatwa/index.php?page=showfatwa&Option=FatwaId&Id=٩٩٠٨٣>

^٣ - معركة المصحف في العالم الإسلامي، محمد الغزالي، نهضة مصر للطباعة والنشر والتوزيع، يناير ٢٠٠٥م. ص: ١٧٦.

المطلب الثاني: نظرتة للشورى

يرى الشيخ الغزالي أن تشريع الشورى من نعم الله عزوجل على الأمة الإسلامية لإشراك القدرات العقلية والتفكيرية لأجل صلاح الشأن العام والحد من تفرد الشخص الواحد ورؤيته في صياغة مستقبل الأمة, كما يرى أن الشورى بصورتها الحقيقية صمام أمان لسير الأمة وأخذ القرارات المناسبة بعيدا عن الأهواء والميول الشخصية التي تظهر في ظلال غياب الشورى وتسلط الفرد على مقادير الأمور, ويؤكد الشيخ في كتاباته على ضرورة إحياء الشورى بصورته الحقيقية كوسيلة لكبح جماح الفردانية البغيضة في العالم الإسلامي, ونعرض هنا أهم ملامح نظرتة للشورى:

١. إن النظام السياسي الإسلامي مبني على الشورى: يرى الشيخ الغزالي رحمه الله أن مصدر السلطات هو الشعب, وهو يمارس هذه السلطة ابتداء من إبرام العقد مع الحاكم وذلك عن طريق الشورى ورؤية عقلاء المؤمنين من هو الأصح لأن يمسك زمام الأمور ومن هو الأقدر على حماية المصلحة العامة, وإذا تم اختيار الحاكم بناء على الشورى, من ثم فإن الحاكم لا يقطع من أمور المسلمين شيئا إلا بالشورى, ويرى الشيخ الغزالي بأن الإسلام أكرم الإنسانية بأن جعل أمر مستقبلها بأيديهم, ولم جعل أمر المسلمين بيد شخص واحد يدعي أنه يحكم بإرادة الله وليس لأحد أن يلزمه بشيء, بل كرم الإنسان بتكريم عقله الجماعي الذي يتكامل من خلال الشورى في رؤية المصلحة العامة والتمييز بين المصلحة والمفسدة, وفي ذلك يستند الشيخ الغزالي إلى الآيات الكريمة التي وردت في الشورى قال تعالى: (وَأَمْرُهُمْ شُورَى بَيْنَهُمْ)^١ وقوله تعالى: (وَشَاوِرْهُمْ فِي الْأَمْرِ فَإِذَا عَزَمْتَ فَتَوَكَّلْ عَلَى اللَّهِ)^٢ كما استند إلى سيرة الرسول صلى الله عليه كما ورد عن هريرة رضي الله عنه قال: ما رأيت أحدا أكثر مشاورة لأصحابه من رسول الله صلى الله عليه وسلم.^٣

٢. إن الشورى فيما لا نص فيه: يرى الغزالي أن الشورى التي فرضت في الشأن العام مجالها الأمور التي لا نص فيه والتي يسوغ فيها الاجتهاد, حيث لا رأي للبشر مع النص الشرعي, ويستند في ذلك لقول الله عزوجل: (يَا أَيُّهَا الَّذِينَ آمَنُوا لَا تَقْدُمُوا بَيْنَ يَدَيِ اللَّهِ وَرَسُولِهِ).^٤ وقوله تعالى: (وَمَا كَانَ لِمُؤْمِنٍ وَلَا لِمُؤْمِنَةٍ إِذَا قَضَى اللَّهُ وَرَسُولُهُ أَمْرًا أَنْ يَكُونَ لَهُمُ الْخِيَرَةُ مِنْ أَمْرِهِمْ)^٥ وهو يرى أن هذا الأمر هو اطمئنان للذين يخافون من الاستفادة من التجربة الديمقراطية في الغرب التي تستند إلى حكم الأكثرية فيقول الشيخ بأن قبول حكم الأكثرية فيما لا نص فيه ينهي ذلك الإشكال الذي يطرحه بعض المتدينون المخلصون والمخالفون للديمقراطية بأنها تؤدي إلى إلغاء حكم الشرع, أو يجعل التشريع للبشر, فإن النص

١- أزمة الشورى في المجتمعات العربية والإسلامية, دار الشرق الأوسط للنشر, الطبعة الأولى, ١٩٩٠م. ص: ٣٨.

٢- آل عمران: ١٥٩.

٣- أخرجه البيهقي في سننه الكبرى, حديث رقم: ١٣٠٨٢.

٤- الحجرات: ١.

٥- الأحزاب: ٣٦.

على أن الشورى ورأى الأكثرية يعتد بها في وقت لا يكون هناك نص صريح من الشارع، يقول الشيخ رحمه الله: (نحن نرى أنه لا اجتهاد مع النص، ولا شورى مع كلام الله ورسوله).^١

٣. **إن الشورى ملزمة:** يرى الشيخ الغزالي أن الشورى ملزمة، وطبيعة وجوب الشورى في شأن العام يقتضي على أن يكون لجاما للاستبداد و ولأجل أن تكون الشورى حائلا دون تفرد الفرد بأخذ القرارات، ويندد الشيخ الغزالي بالذين يقولون بأن الشورى معلمة وللإمام أن يأخذ بها أو أن يترك ويعمل بما يراه صوابا، ويقول: إن القول بأن الشورى معلمة وليست ملزمة هو نوع من التبرير أو التسويغ أو إعطاء الفتوى للاستبداد أو إلباس ثوب إسلامي للاستبداد السياسي^٢ ويستند في ذلك لسيرة النبي صلى الله عليه وسلم حيث لم يستشر في قضية قط إلا وقد أخذ برأى الأكثرية فيما تم الاستشارة فيه إلا فيما كان الأمر وحيا، فإنه يترك الرأي والشورى. ويقول الشيخ: (إن المسلمين داخل أرضهم عانوا من إغفال الشورى وتحكم الفرد، ومن فقدان المال لوظيفته الاجتماعية، وعانوا من تحقير النساء وحسهن، دون علم ولا عبادة ولا تناصح، ثم نشأ من ذلك هبوط انساني عام أزرى بهم، وأسقط على مر الأيام مكانتهم ورسالتهم وقذف بهم في مؤخرة القافلة البشرية بعد أن فقدوا الصدارة عن جدارة لا عن ظلم..... فلما بدأوا يصحون ويتحركون أخذت عقابيل الماضي تعترضهم.... ومن عجب أن تهفوا الجماهير إلى الشورى، فإذا متعالم تافه يفرغ الشورى من فحواها ليخدم الاستبداد السياسي.... وإذا مدع للغيرة يقول: المرأة لا ترى أحدا ولا يراها أحد..... كأن عصر النبوة يقبل المنكر عند ما رصّ النساء صفوفا في المسجد، وعندما قبلهن عوننا للجيش في بعض المعارك.... إن الإسلام يراد هدمه باسم الإسلام)^٣ ويقول الشيخ في مكان آخر: (قلت وأداعب أحد أولئك المحافظين أولى الغيرة: هل الشورى ملزمة للحاكم؟ فأجاب: لا. قلت: كيف تتم الشورى؟ قال: مع أهل الحل والعقد. قلت: كيف يتكون مجلسهم؟ فسكت غير قليل ثم أجاب: يكونه الحاكم. قلت: مستشارون يختارهم الحاكم برغبته، وله الحق في ألا يلتزم برأيهم، تلك هي الديمقراطية الدينية؟ يا صديقي العزيز إن الديمقراطية الغربية- وأنا أكره الاستيراد- امتدت في الفراغ الذي صنعتوه أنتم، ووجدت لها عشاقا، لأن تصوركم للحقائق الدينية والمدنية بالغ التشويه، وملاحظتكم لطباع البشر وتاريخ الأمم وهي تنشده الرحمة والعدالة تكاد تكون معدومة، إنكم تحسنون الإمامة ولا تحسنون الإحياء، تقولون باسم الله: هذا حرام، ولا تجيئون بالحلال الذي يشبع النهضة، ويسد طريق المعصية. ماذا لو فكرتم في طريقة معقولة يتكون بها أهل الحل والعقد؟ وفي مواضع كثيرة كون الشورى فيها ملزمة، ماذا لو استفدنا من تجارب الآخرين؟)^٤

٤. **ضرورة إيجاد مؤسسات الشورى:** يرى الشيخ الغزالي بأن النصح الفردي واجب اجتماعي على كل فرد، ولكنه يرى أن دور النصح الفردي في تصحيح مسار السياسات يكون ضئيلا وإن نماذج من أعمال الشورى مشهودة في القيام بالتناصح

١- الشيخ الغزالي كما عرفته، دكتور يوسف القرضاوي، دار الشروق، مصر، الطبعة الأولى ٢٠٠٠م، ص: ٢١٤.

٢- مشكلات في طريق الحياة الإسلامية، محمد الغزالي، نهضة مصر للطباعة والنشر والتوزيع، مصر، الطبعة السابعة، أكتوبر ٢٠٠٥م. ص: ١٢٨.

٣- سر تأخر العرب والمسلمين، محمد الغزالي، نهضة مصر للطباعة والنشر والتوزيع، مصر، الطبعة السابعة، مارس ٢٠٠٥م. ص: ٢٧.

٤- الشيخ الغزالي كما عرفته، يوسف القرضاوي، دار الشروق، مصر، الطبعة الأولى ٢٠٠٠م، ص: ٢١٤.

والأمر بالمعروف والنهي عن المنكر والوقوف في وجه الافتيات على حق الأمة ورفض الإعجاب بالرأي بصورة ساذجه أو فيما بين الناس عندما يسعون لتحقيق المصالح، ولكن الشورى تحتاج إلى مؤسسات ضخمة لضبط شؤون المسلمين بين المحيطات العظمى التي تحد علمهم الكبير^١ وهذه المؤسسات التي يتكلم عنها الغزالي رحمه الله يمكن أن يتخذ أشكال صور متعددة من مؤسسات المجتمع المدني ومراكز البحوث والدراسات وقيام الأحزاب السياسية التي يمكن أن تقوم بأمر الشورى بأوسع نطاقها، ويمكن أن تخترع وتبتكر في وسائل الضغط على السلطة، وتستفيد الأمة من التجارب البشرية التي كافحت للحد من الاستبداد.

٥. لا مشروعية لسلطة لا تقوم على الشورى: يرى الشيخ الغزالي بانه لا مشروعية لسلطة التغلب التي يتم فيه مصادرة حق الشعب والأمة في انتخاب قيادتها، كما أنه يندد بالعلماء الذي أصبحوا مطية الاستبداد وأصدروا فتاوي برروا فيه ما يقوم به الاستبداد من ظلم في حق الأمة، يقول الغزالي: (لا مشروعية للسلطة السياسية إن لم تمارس عملها في نطاق الشريعة الإسلامية وعن طريق الشورى، فلا يجوز لأي فرد أن يعطي لنفسه الحق المطلق في الحكم حسب هواه)^٢ ويقول: (ومن ثم فالأمة وحدها هي مصدر السلطة، والنزول على إرادتها فريضة، والخروج على رأيها تمرد، ونصوص الدين وتجارب الحياة تتضافر كلها على توكيد ذلك)^٣

٦. ضرورة دعم القرارات السياسية بالتحقيقات العلمية: يرى الشيخ الغزالي بأن القرارات السياسية الارتجالية تعرض المصالح العامة للخطر وأنه لا بد من التروي في أخذ القرارات ودراسة كافة الجوانب والتأثيرات من طرف مراكز العلم والدراسات، ويجب إزالة الفجوة بين العلم والحكم التي نشهدها في العالم الإسلامي، ويقول الشيخ: (إن الفجوة الرهيبة بين العلم والحكم كانت وراء الاضطراب الشديد في العالم الإسلامي وكانت من وراء الذهول المعيب عن قضاياها الكبرى)^٤

٧. أزمة الشورى وعواملها: يرى الغزالي رحمه الله تعالى أن الشورى في أزمة وأن العلماء هم يحملون وزر هذه الأزمة، ويقول: (فقد رأيت المنتسبين إلي الدعوة الإسلامية يصورون الحكم الإسلامي المنشود تصويراً يثير الاشمئزاز كله... قالوا: إن للحاكم أن يأخذ برأي الكثرة أو القلة، أو ينجح إلى رأي عنده وحده. أهذه هي الشورى التي قررها الإسلام؟ فما الاستبداد إذن؟ ووضع بعضهم دستوراً إسلامياً أعطى فيه رأس الدولة سلطات خرافية لا يعرفها شرق ولا غرب وعندما تدبرت هذا الكلام وجدت أن معاييب ثلاث تلتقي فيه: الأول: سوء فهم لمعنى الشورى، وغباء مطلق في إنشاء أجهزتها المشرفة على شؤون الحكم. الثاني: عمي عن الأحداث التي أصابت المسلمين في أثناء القرون الطوال، والتي نشأت عن استبداد الفرد، وغياب مجالس الشورى. الثالث: الجهل بالأصول الإنسانية التي نهضت عليها الحضارة الحديثة،

^١ - الدعوة الإسلامية في القرن الحالي، دار الشروق، مصر ١٩٩٢. ص: ٧٧.

^٢ - الإسلام والطاقت المعطلة، محمد الغزالي، نهضة مصر للطباعة والنشر والتوزيع، يناير ٢٠٠٥ م. ص: ١٦٦.

^٣ - الإسلام والاستبداد السياسي، محمد الغزالي، نهضة مصر، مصر، الطبعة الأولى ١٩٩٧ م. ص: ٥٩.

^٤ - الدعوة الإسلامية في القرن الحالي، محمد الغزالي، دار الشروق، مصر ١٩٩٢، ص: ٧٨.

والرقابة الصارمة التي وضعت على تصرفات الحاكمين. فإذا استقبل المسلمون القرن الخامس عشر، وفهم عدد منهم لوظيفة الحكم لا يتجاوز هذا النطاق العقيم، فكيف تسير الأمة، وأين تتجه؟^١

المطلب الثالث: نظرتة للاستبداد

١. **إن الاستبداد شر مطلق:** يرى الشيخ الغزالي أن تحكم الفرد في مصير الأمة لا تقره الشرع الحنيف ولا العقل السليم، والبشرية كافتحت على مر العصور لأجل التخلص من استبداد الفرد، وأن القرآن الكريم قد ضرب بأسوأ مثال في تاريخ البشرية وهو فرعون الذي ألغى عقول الناس وحرية تفكيرهم، والله عزوجل يحكي عن فرعون أنه قال لقومه: (قَالَ فِرْعَوْنُ مَا أُرِيكُمْ إِلَّا مَا أَرَىٰ وَمَا أَهْدِيكُمْ إِلَّا سَبِيلَ الرَّشَادِ)^٢ وقال تعالى: (قَالَ فِرْعَوْنُ آمَنْتُمْ بِهِ قَبْلَ أَنْ آذَنَ لَكُمْ)^٣ فإن فرعون قد سلب من شعبه أن يبين قناعاته وبهذا قد سلب منهم أفضل ما أعطي للإنسان وفضله على سائر المخلوقات، ويرى الغزالي أن الاستبداد هو وراء كل إخفاق ونكسة إنسانية، ويصفه الشيخ: (في عام ٢٤٨ خلع المنتصر بالله أخويه المعترز وبرايم من ولاية العهد من بعده، وقد كان ابوهم المتوكل على الله قد أخذ لهم العهد في كتب كتبها وشروط شرطها، وأفرد لكل واحد منهم جزءاً من الأعمال رسمه له، وجعل ولي عهده والتالي لملكه محمد المنتصر، وقال المنتصر: وولى عهده المعترز وتالى المعترز وولى عهده ابراهيم المؤيد، وأخذت البيعة على الناس كما ذكرنا..... ما هذا السخف؟ وكيف يتحكم رجل في ثلاثة أجيال من بعده على هذا النحو الشائن؟ أهو يورث أبناءه قطعانا من البقر وإقطاعا من الكلا المباح؟^٤ كما يصف الشيخ الغزالي الاستبداد السياسي بأنه الوثنية السياسية وأنه حرب على الله وعلى الناس على السواء وهو دخان مشؤوم الظل تختنق الأرواح والأجسام في نطاقه حيث امتد، فلا سوق الفضائل والآداب تنشط، ولا سوق الزراعة والصناعة تروج...!! وأن الخلاص منها شيء لا مفر منه لصالح الدنيا والآخرة^٥
٢. **إن الاستبداد هو سبب تخلف الأمة المسلمة:** يرجع الشيخ الغزالي إخفاقات الأمة إلى سيطرة الاستبداد على مقدرات الأمة ويقول: (بدأت صناعة الطيران في مصر والهند في سنة واحدة، كما بدأت بحوث الذرة تقريبا في السنة نفسها، وأكب علماء البلدين على القيام بأعمالهم والاستفادة من التقدم الأوربي في هذا المجال، وبعد ربع قرن نجح الهنود في إنتاج طائرة هندية كما نجحوا في صنع قنبلة ذرية، أما عندنا فقد توقف مصنع الطيران بعد سنوات معدودة، وتجمد العمل في وكالة الطاقة الذرية، وإلى الآن لم نخط إلى الأمام خطوة مقدره، ما سبب هذا الفشل؟ هل العقل الهندي أذكي من العقل المصري؟ لم يقل ذلك أحد من المعاصرين أو الغابرين! السبب أن استقرار الحريات في الهند أتاح لكل ذي

^١ - هموم داعية، محمد الغزالي، نهضة مصر للطباعة والنشر والتوزيع، مصر، الطبعة السادسة ٢٠٠٦م. ص: ١١٢.

^٢ - غافر: ٢٩.

^٣ - آل عمران: ١٢٣.

^٤ - الإسلام والاستبداد السياسى، محمد الغزالي، نهضة مصر، مصر، الطبعة الأولى ١٩٩٧م، ص: ٤٩.

^٥ - الإسلام والطاقات المعطلة، محمد الغزالي، نهضة مصر للطباعة والنشر والتوزيع، يناير ٢٠٠٥م. ص: ٣٩.

كفاية أن يعمل وأن ينجح.... وأن النظام الديمقراطي السائد أقام سباقا لا حواجز فيه بين أصحاب المواهب, فانطلقوا بين عوامل التقرير والتشجيع يخدمون أمتهم ويبارون في إعلاء شأنها. والحكومة الديمقراطية في الهند (المتخلفة) جعل الحكومة المستولية على السلطة تجري الانتخابات, فتسقط فيها, وتأتي بالسيدة المعارضة (انديرا غاندي) لتحكم, وكذلك يتكرر الأمر مع السيدة نفسها فتضع مقاليد الحكم في أيدي أخرى, لأن الأمة رأت ذلك. إن امرأة تحكم -ومعها جهاز شورى دقيق- أقرب إلى الله, وأحني على الناس من مستبد يقف الغراب على شواربه, ويزعم أن أحاط بكل شيء علما, وهو لا يدري شيئا^١

٣. **إن الاستبداد يخالف تعاليم الدين:** يرى الغزالي بأن الاستبداد ليس يخالف تعاليم الدين فحسب بل هو انقلاب على شرائعه, حيث إن الشريعة الإسلامية جاءت لأجل تحرير الإنسان من عبودية الإنسان وأما الاستبداد فإنه يحيي عبودية الإنسان لإنسان آخر ويسلب حرته وقدرته على النصح في الأمور وإبداء ما بداخله من قناعات ويقول في هذا الصدد: (إن الاستبداد السياسي - فيما رأينا من قريب ومن بعيد- ليس عصيانا جزئيا لتعاليم الاسلام, وليس إماتة لشرائع فرعية, بل هو إفلات من ربقته ودمار على عقيدته)^٢ ويقول: (إن الاستبداد السياسي..... قبر تحت ترابها الأخوة الإنسانية والدينية, فليس إلا فرد يرغب ويهرب وآخرون يزدلفون ويرتقبون, ومراسم غريبة لوثنيات سياسية أعقد من الوثنيات التي اختلقتها الجاهليات الأولى)^٣ ثم يقول: (إن عبادة القصور على امتداد العصور ديانة خسيصة خلقها الحكم الفردي, وزحم محاربيها بالأفزام والأفاكين..... وهي ديانة زاحمت الإسلام الحق وهزمت في ميدان الحياة العملية وجعلت العبقريات تتوارى والامعات تتكلم بصوت جهير)^٤. والاستبداد السياسي الذي وقعت الشعوب المسلمة فريسة له من أمد بعيد وظلت إلى اليوم ترسف في قيوده, ليس مرده إلى أن الإسلام ناقصته عناصر معينة, فأصيب معتنقوه بضعف في كيانهم كما يصاب بعض المحرومين من بعض الأطعمة بلين في عظامهم أو فقر في دمائهم. كلا.... ففي تعاليم الإسلام وفاء بحاجات الأمة كلها وضمن مطمئن لما تشتهي ولما فوق ما تشتهي من حقوق وحرريات, إنما بطشت مخالبا الاستبداد ببلادنا وصبغت وجوهنا بالسواد, لأن الإسلام خولف عن تعمد واصرار, طرحت أرضا البدهيات الأولى من تعاليمه.^٥

٤. **يؤدي إلى خيانة الأمانة واختلال موازين العدالة:** إن سيادة الاستبداد تؤدي إلى ضياع الأمانات التي أمر الله عزوجل بحفظها ومن الأمانات التي أمر الله عزوجل بحفظها وأدائها إلى أهلها هو إعطاء المسؤوليات العامة لمن هو أهله, وإن إعطاء المسؤوليات محاباة لمن هو ليس بأهله خيانة للأمانات التي أمر الله بحفظها قال صلى الله عليه وسلم: (من استعمل رجلا من عصابة وفي تلك العصابة من هو أَرْضَى لهُ منه فقد خان الله وخان رسوله وخان المؤمنين) وإسداء الأمور إلى غير أهلها مضر لمصالح الأمة ويؤدي إلى الاضطراب في شؤون المسلمين يشبه اضطراب يوم القيامة وقد حذر النبي صلى الله عليه وسلم من ذلك حيث قال: (فإذا ضيعت الأمانة فانتظر الساعة قال كيف إضاعتها قال إذا وسد

١- علل وأدوية, محمد الغزالي, دار الشروق, مصر, ص: ١٥٣.

٢- أزمة الشورى في المجتمعات العربية والإسلامية, دار الشرق الأوسط للنشر, الطبعة الأولى, ١٩٩٠م ص: ٣٨.

٣- نفس المصدر, ص: ٣٩.

٤- نفس المصدر, ص: ٣٩.

٥- سر تأخر العرب والمسلمين, محمد الغزالي, نهضة مصر للطباعة والنشر والتوزيع, الطبعة السابعة ٢٠٠٥. ص: ٢٧.

الأمر إلى غير أهله فانتظر الساعة)^١ كما أن موازين العدالة تختل في ظل الاستبداد، حيث إن المستبدين يعطون لمن لا يستحقون من أصحاب الملق الذين يساندون ويزينون أعمال المستبدين رغم وقاحتها بكافة الطرق ويمنعون من العطاء من يستحق من أفراد الشعب وفي هذا أكبر تنقيص لعري العدالة بين الناس، يقول الشيخ: (مع الاستبداد السياسي تضطرب موازين العدالة، وتختل أعمال القضاء، خصوصا عندما يتصل الأمر بشخص الحاكم أو أسرته أو أتباعه أو أسلوبه في الحكم)^٢

٥. يؤدي إلى غمط الكفاءات: إن الاستبداد لا يفتح الطريق أمام الكفاءات الوطنية ولا يشجعها، لأن هذه الكفاءات غالبا ما تكون من أصحاب الضمائر النزيهة التي ترمي إلى خدمة شعوبها وهي لا تحتاج إلى عطاء الاستبداد لأن أصحاب الكفاءات غالبا لديهم القدرة على كسب الكفاف من العيش الكريم بعرق جبينهم وحاجة المجتمع لهم، والمستبدون بأعمالهم المكشوفة مكروهون لدى أصحاب الضمائر النزيهة، لذلك فإن الاستبداد يرى في نفسه أن أصحاب الكفاءات لا يمكن أن يتحولوا إلى جنود الاستبداد المخلصين، فيعمد إلى التضييق عليهم، بغض النظر عن الضرر الذي يلحقه المستبد بالأمة من جراء هذا التصرف الأحمق، يقول الشيخ الغزالي: (ومما يقترن بالاستبداد ولا ينفك عنه غمط الكفايات وكسر حدتها وطرحها في مساوئ النسيان ما أمكن)^٣ كما يرى الغزالي أن حظوظ الأمم من الكفايات متساوية أو متقاربة وأن أولى النباهة والمقدرة عند أية دولة في الغرب لا يزيدون كثيرا عن أمثالهم في أي شعب شرقي.....!! كل ما هنالك أن قياد الجماهير في أوروبا وأمريكا أخذ طريقه الطبيعي إلى أيدي الأذكاء والأكفاء... أما في الشرق الإسلامي مثلا فإن القياد - لأسباب مفتعلة - ضل طريقه عن أصحابه الأحقاء به، وسقط في أيدي التافهين العجزة.... وهذه الأسباب المفتعلة يقيمها - عن عمد - الاستبداد السياسي حيث يظهر ويسود، إن المستبد يؤمن بنفسه قبل أن يؤمن بالله، ويؤمن بمجده الخاص قبل أن يؤمن بمصلحة الأمة، ومن هنا يعول علي الأتباع الفانين فيه يحشداهم حوله، ويرفض الاستعانة بالكفايات التي لا تدين بالولاء له ولا بيالي بحرمان الوطن أو الدين من مهارتهم، وتأخر العالم الإسلامي في القرون الأخيرة مرجعه إلى انتشار هذا الوباء.^٤

٦. يؤدي إلى ضعف روح النقد: إن الاستبداد يصادر الحريات ويريد المدح من الأفلام، وعند غياب الحرية عن بلد ما يقل النقد للأخطاء والأغلاط الكبيرة أو يختفون، وتضعف روح النقد عموما أو تتوارى، وفي هذه الحالة يتمكن الفساد والأخطاء وينمو في هذه البيئة العليلية، وحاجة الأمم للنقد ستظل ما بقي الإنسان عرضة للخطأ والإهمال، ومادام العصمة لا تعرف الكبير والصغير، فيجب أن يكون باب النقد مفتوحا على مصراعيه، ويجب أن يحس الحكام والمحكومين بأن كل ما يفعلونه أو يذرون موضع النظر الفاحص والبحث الحر.... فإن كان خيرا شجعوا على استدامته... وإن كان شرا نهوا إلى تركه وحذروا من العودة إليه، بعد أن يرفع الغطاء عن موطن الزلل فيه، وقيمة النقد في إحسان الأعمال وضمأن المصالح لا ينكرها عاقل، وإنما هلكت الأمم العالكة لأن الأخطاء شاعت فيها دون نكير، فما زالت بها حتى أوردتها موارد التلف. ونحن لا نريد لأمتنا هذا المصير، إن أغلب الناس إذا أمن من النقد لم يتورع عن التقصير في عمله ولم يستح من إخراجه ناقصا وهو قدير على إكماله. وأما الحريات التي تقدها الدول الديمقراطية فإنها مزقت الأغلبية عن

^١ - أخرجه البخاري، حديث رقم: ٥٧.

^٢ - أزمة الشورى في المجتمعات العربية والإسلامية، محمد الغزالي، دار الشرق الأوسط للنشر، الطبعة الأولى، ١٩٩٠م، ص: ٩٧.

^٣ - الإسلام والطاقت المعطلة، محمد الغزالي، نهضة مصر للطباعة والنشر والتوزيع، يناير ٢٠٠٥م، ص: ٤٣.

^٤ - نفس المصدر، ص: ٤٣.

كل الأعمال العامة وجعلت الزعماء- قبل الأذنان- يفكرون طويلا قبل إبرام حكم، أو إنفاق مال أو إعلان حرب أو ابتداء مشروع كبير..... بل جعلتهم في مسالكهم الخاصة يوجلون من أي عمل يثير حولهم القيل والقال..... ولا شك أن هذه الحريات حاجز قوي دون وقوع العبث بشؤون الأمة، أو نذير بتقصير أجله إذا وقع، ومؤاخذا أصحابه بلا هوادة.... ومن المؤسف أن نقول: إن تاريخنا العملي والاجتماعي والسياسي كان ينزل من خلال القرون الأخيرة من مزلق إلى منحدرات، ومن منحدرات إلى هاويات، لأن أزمة النشاط المادي والأدبي كانت في أيدي أفراد يكرهون النقد ولا يحبونه من أحد ولا يسمحون بجو يوجده وينعشه...^١. وبما أن الغزالي يرى الاستبداد شرا مطلقا وأم للأزمات الحضارية لأنه يروج الكذب بين الناس ولكل نظام مستبد أكبر جهاز لترويج الكذب^٢ أن في ظل الاستبداد تختفي الأخلاق الحسنة والتضحية والإخلاص وتسود الأخلاق السيئة من الملق والطمع والجري وراء الدنيا كما أن في ظل الاستبداد يرفع شأن المتملقين والأذيال^٣ ويشهد الناس كبرياء الحاكم وتعالیه حيث يرى الحاكم المستبد أن النعم بين يدي العباد قد خرج من يده إلى الناس ويسود الرياء بين السادة والأتباع^٤: (السادة المستكبرون والأتباع المتملقون) ويتبع ذلك إلغاء للعقول والضمائر وبناء على هذا المبدأ استنكر فرعون إيمان السحرة قبل أن يستأذنوا منه، السادة تطلب الطاعة ليس لاجل أنه وجه حق بل لأنه صادر عنه، والأتباع لا يتبعون السادة لأن ما يقوله السيد هو الحق بل لأنه صادر عنه. كما أن الاستبداد يقوم بتبذير أقوات الشعب والصرف من خزانة الدولة على أنفسهم وعلى من يمت لهم بصلة وأما مصالح الأمة فلا وزن لها لديهم.

٧. **طرق الخلاص من الاستبداد:** الشيخ الغزالي يدعو إلى العمل على الخلاص من الاستبداد ويرى أنه من أفضل الأعمال التي يمكن يقوم بها الأمة وله الأثر على مستقبلها وعلى تمكنها من إقامة دين الله عزوجل في كل شؤون الحياة، وله الأثر على الشهود الحضاري للأمة بعد أن غابت عنه، وهذه الوسائل قد استخلصتها من كتابات الشيخ حيث إنه في أغلب كتبها قد تكلم عن الأزمة السياسية في العام الإسلامي كما تكلم عن الاستبداد وأضراره وضرورة الوقوف في وجهه:

• **الفهم الصحيح عن الدين ونشر الوعي الصحيح عن تعاليم الإسلام:** يرى الغزالي أن الفهم الانعزالي عن الحياة وعدم الاستشعار بالمسؤولية الاجتماعية هو السبب من وراء تمكن الاستبداد من التحكم في مصائر الناس ويرى الغزالي أن الكتابات في الشأن السياسي في أغلب الأحوال قد كتبت في أجواء الخوف من الاستبداد ومداهنتهم ولا يصلح تلك الكتابات لتلقي الجيل المعاصر ويقول بأن الكتابات السياسية تحتاج أقلام مخلصه وواعية لمقاصد الدين في الحياة، فيقول: (والغريب أن ناسا يتخذون ما كتب في العصور الاضمحلال نبراسا، ويظنونه دين الله، وبذلك بضللون الأجيال الراغبة في فهم دينها، والكتابة في السياسة الإسلامية لا تقبل إلا من المصادر المعصومة ولا تقبل من خدام السلاطين ومداهنيهم، ومؤلفات هؤلاء منتشرة في الأسواق مع الأسف)^٥ كما أن الغزالي رحمه

١- الإسلام والطاقت المعطلة، محمد الغزالي، نهضة مصر للطباعة والنشر والتوزيع، يناير ٢٠٠٥م. ص: ٤٥-٤٦.

٢- علل وأدوية، محمد الغزالي، دار الشروق مصر، ص: ١٥٤.

٣- نفس المصدر، ص: ١٥٥.

٤- الإسلام والاستبداد السياسي، محمد الغزالي، نهضة مصر، مصر، الطبعة الأولى ١٩٩٧م، ص: ٣٨.

٥- الإسلام والاستبداد السياسي، محمد الغزالي، نهضة مصر، مصر، الطبعة الأولى ١٩٩٧م، ص: ٤٢.

الله قد نقد بعض العلماء بعدم فهمهم الصحيح عن أمور الحكم في الإسلام وبعد وقوفهم ومعارضتهم للاستبداد وقال: (لقد تبعت احوال طائفة من المتحدثين باسم الإسلام فوجدت تصورهم بأسلوبه في الحكم غامضاً، وآذاني أشد من ذلك أنهم وقفوا مكتوفى الأيدي أمام الافتيات المستمر على سلطان الأمة كأن ما يحدث تحت سمعه وبصرهم خارج عن الدائرة التي يختص الدين بالفتوى فيها...)¹ كما يرى الشيخ أن ابتعاد علماء الدين عن التصور الشمولى عن الإسلام يهين الأجواء للملحدين للتقدم وفتح ساحات لهم فى الجماهير المسلمة حيث يقول: (إن هذا الموقف مسيئ إلى الإسلام إساءة بالغة، يطمع الدعوات الملحدة أن تمتد حيث انكمش هو)²

● **مراقبة الحاكم ومحاسبته:** إن عودة الأمة لمراقبة حكامها هو السبيل للحد من الاستبداد، وهذا الحق مستلب من الأمة، فيجب العمل على إعادة هذا الحق، وهو ليس حق بل هو واجب وتكليف، حيث أن الأمة مسؤولة عن إقامة الخلافة والحكم، وهي مسؤولة كذلك على أن يكون الأداء بقدر كفاية الأمة، وهذا لا يمكن إلا بتفعيل آليات المراقبة للحاكم وتقييم أدائه فيما إذا كان العمل يجري وفق الضوابط الموضوعه؟ ويلجأ للمحاسبة إن اقتضى الأمر. ويقول الغزالي رحمه بأن الأمة تضررت كثيرا من جراء غياب الأمة عن أداء هذه المسؤولية.

● **بسط الحريات السياسية:** يرى الشيخ بأن الاستبداد ينمو في ظلال أجواء الإرهاب والتخويف التي يصنعها الملوك المستبدين، فإذا زال ذلك الخوف وشاعت الحريات السياسية واستطاع كل شخص أن يقول ما يراه مصلحة في الشأن العام، فإنه ضمان لمكافحة الاستبداد وفضح أمره، والاستبداد عموما يستمد قوته من تغطية جرائمه وصناعة الآمال المزيفة والكاذبة التي تصنعها حاشية الاستبداد وأعوانه، وإن هذا الكذب سيزول في أجواء بسط الحريات السياسية، يقول الشيخ القرضاوى: (الشيخ الغزالي من عشاق الحرية ودعاتها، وهى من العناصر الأساسية فى برنامجه الإصلاحى، وهو عدو الاستبداد أيا كانت صورته ولا يقبله بحال، ولو تسربل باسم الدين، بل يرى أن الاستبداد باسم الدين أشد خطرا من غيره. من أجل ذلك قسى على بعض مراحل التاريخ الإسلامى حين رأى الشورى معطلة، والخلافة تنتقل بحكم الوراثة إلى سفيه أو صبي لم يبلغ الحلم، وحين قرأ كتاب العواصم من القواصم لإمام أبى بكر بن العربى أن البيعة تنعقد باثنين أو واحد، لم يطق صبرا على هذا الكلام الذى اعتبره فارغ لا وزن له، لادليل عليه)³. ويقول الشيخ: (إن الأقطار الإسلامية أحوج شيء فى الأرض إلى فيضانات متعاقبة من الحريات النبيلة تغسل تربتها مثنى وثلاث، وتنقيها من رواسب الحكم المطلق والإهدار الكفور لحقوق الناس)⁴

● **النقد البناء والنصح:** إن النقد البناء الذي ينمو في ظل أجواء الحرية السياسية لهو أفضل وسيلة لكبح جماع الاستبداد والوقوف في وجهه، والنقد والنصح والتصحيح من أهم وظائف الأمة تجاه الحاكم، والخليفة الأول قد

¹- نفس المصدر، ص: ١٨.

²- نفس المصدر، ص: ١٨.

³- الشيخ الغزالي كما عرفته، يوسف القرضاوى، ص: ٢١٠.

⁴- معركة المصحف في العالم الإسلامى، محمد الغزالي، نهضة مصر للطباعة والنشر والتوزيع، أغسطس ٢٠٠٥م. ص: ١٨١.

ذكر ذلك في وظائف الأمة تجاهه حيث قال: (إن أصبت أطيعوني وإن أسأت فقوموني)^١ وقد فصل العلماء القول في أن مهمة الشعب هو الطاعة والنصرة في المعروف والنصح والنقد البناء في صورة عندما يميل الحاكم عن وجه الصواب، يقول الشيخ: (إننا إذا رجعنا إلى تعاليم الإسلام وجدناه يخلق أمام كل حكومة معارضة جريئة يقظة، تتعقب كل خطأ بالنقد، وتزن كل فعل يصدر عن الحاكم بميزان لا يجور ولا يحيف)^٢ واستدل الشيخ لهذا بقوله صلى الله عليه وسلم: (إذا رأيت أمتي تهاب فلا تقول للظالم يا ظالم فقد تودع منهم)^٣ وقوله صلى الله عليه وسلم: (سيد الشهداء حمزة بن عبد المطلب، ورجل قام إلى إمام جائر فأمره ونهاه، فقتله)^٤ ويقول: (مناقشة قرارات الحكام والمشاركة في وضع الحلول للمشاكل وتصحيح الأخطاء حق تكفله الشريعة لجميع المسلمين)^٥ كما يقول الشيخ في مكان آخر: (فليس الإسلام هو الذي يخلق رعية جاهلة مستكينه تعجز عن تأديب حكامها، بله أن تستنيم على ضيمهم وتخضع لهم)^٦. ويرى الشيخ أن وظيفة النقد والنصح هو من واجب كل فرد من أفراد الأمة ولكن قبلهم يجب أن يقوم بذلك العلماء حيث يقول: (إن العلماء - قبل جمهور المسلمين - يجب أن يكونوا صوت المعارضة الداوي وصوت الإنذار الكاوي، ولسان النقد الذي يكشف الريبة ويفضح الخطيئة والذي لا يجعل لحاكم كرامة إن جافى الحق وافتات على الأمة وتلاعب بالإسلام، فإذا فرط العلماء في ذلك فليس من الله في شيء)^٧ فيرى الغزالي إن مدهانة الظلمة سبب أصيل في استشرأب أذاهم وامتداد طغواهم حيث يقول: (عندما يجد الملك الجبار من يزين له سياسته وعندما يجد الحاكم المعتوه من يثنون خيرا على حماقته، فهنا الطامة التي تبيد الأمم)^٨

• **وضوح وظائف مؤسسة الخلافة:** لوضوح وظائف الخلافة لدى الحاكم ولدى الجماهير الدور في الإصلاح السياسي ووقوف كل على حده، يرى الحاكم أنه أجبر على حفظ مصالح الناس ويرى الشعب أنه صاحب الكلمة الأخيرة وليس الحاكم، فإن هذا الأمر يؤدي ضبط الأمور في الحياة العامة، ويرى الغزالي أن الحاكم مسؤول بين يدي الله عزوجل وبين الناس، وهو أجبر لهم وعامل لديهم يقول النبي صلى الله عليه وسلم: (كلكم راع وكلكم ومسؤول عن رعيته) ويشير الغزالي رحمه الله تعالى إلى قول ابوبكر رضي الله عنه حيث قال: (أيها الناس..... كنت

^١ - انظر خطبة الخليفة الأول في المصادر التالية: السيرة النبوية، عبد الملك بن هشام بن أيوب (ت ٢١٣هـ): تحقيق عبد الرؤوف سعد، دار الجيل، بيروت، الطبعة الأولى، ١٤١١هـ، ٨٢/٦، و تاريخ الأمم والملوك، أبو جعفر محمد بن جرير الطبري (ت ٣١٠هـ): دار الكتب العلمية، بيروت، ١٤٠٧هـ، الطبعة الأولى، ٢٣٨/٢.

^٢ - من هنا نعلم، محمد الغزالي، نهضة مصر للطباعة والنشر والتوزيع، الطبعة الخامسة، يناير ٢٠٠٥م. ص: ٥٠.

^٣ - أخرجه البيهقي في السنن الكبرى، حديث رقم: ١١٢٦٩.

^٤ - أورده الحاكم في المستدرک، حيث رقم: ٤٨٨٤.

^٥ - الإسلام والطاقت المعطلة، محمد الغزالي، نهضة مصر للطباعة والنشر والتوزيع، يناير ٢٠٠٥م. ص: ١٦٧.

^٦ - من هنا نعلم، محمد الغزالي، نهضة مصر للطباعة والنشر والتوزيع، الطبعة الخامسة، يناير ٢٠٠٥م. ص: ٥٠.

^٧ - نفس المصدر. ص: ١٠٣.

^٨ - معركة المصحف في العالم الإسلامي، محمد الغزالي، نهضة مصر للطباعة والنشر والتوزيع، أغسطس ٢٠٠٥م. ص: ١٧٩.

احترف لعيالي فأكتسب قوتهم، فأنا الآن احترف لكم، فافرضوا لي من بيت مالكم) حيث إن أبابكر رضي الله عنه يعتبر نفسه أجيرا لدى الأمة ليم فرض أجر له ليكفيه في نفقة عياله، يقول الغزالي إن هذا كان في صدر الإسلام كما أن هذا معمول به في الدول الديمقراطية المعاصرة، يأخذون أجرا مقابل عمله أجرا يؤمن له الحياة المعززة الكريمة مدى الحياة، أما الملوك والرؤساء في العالم الإسلامي من المستبدين فإنهم يملكون الشعب وما بأيديهم لا يوجد حد أمامهم في تصرفاتهم، لذلك يقول الغزالي أن واقعنا السياسي لا تطابق الإسلام في شيء ويقول إن طبيعة عمل الحاكم في النظام السياسي الإسلامي تعاقدية فهو تعاقد بين الحاكم الأمة، وبهذا تفسر نظرية العقد الاجتماعي، فالحاكم يتعاقد مع الأمة على رعاية المصالح العامة والحفاظ عليها^١ قال الغزالي: (إن الأساس في قيام الحكومات أن تسهر على مصالح الناس وأن يكون رجالها خداما للشعب، وحراسا على حقوقه. والمفهوم - شرعا ووضعا- أن الأمم تندب أكفأ أبنائها للقيام بهذه الأعباء الضخمة، وتنفجهم لقاء ذلك اجورا كبيرة فضلا عما تحيط به أشخاصهم من تكريم وتوقير، هم أهل له، بكفائيتهم المفترضة، وأمانتهم المرتقبة..... ذلك هو الأساس الذي لم يصدقه الواقع المر إلا قليلا، فلا الأمم كانت تختار حكامها، ولا هؤلاء الحكام فهموا عملهم على وجه مرضي)^٢

• **الاستفادة من تجارب الآخرين:** يرى الشيخ الغزالي إن الاستفادة من التجارب البشرية أمر مأمور بها شرعا حيث يقول النبي صلى الله عليه وسلم: (الحق ضالة المؤمن أينما وجدها فهو أحق بها) ولكن يجب أن تكون هذه التجربة لا تتعارض مع نصوص الشرع ومن ذلك التجارب التي وصلها الغرب في كبح جماح الاستبداد قال الشيخ: (إنني أو من بالشورى وأزدرئ الاستبداد السياسي من أعماق قلبي وأرد إليه أغلب هزائم أمتنا خلال تاريخها..... وأرتمق للديمقراطية الغربية فأحسد أصحابها على مناقشة الآراء بحرية، وعلى استكانة الحكام للحق، على اعتزاز الأفراد بكراماتهم، وكنت أهمس إلى نفسي: أما يجيء يوم يظفر فيه المسلمون بمثل هذه النعمة؟ بيد أني مسلم لا يتقدم شيء أبدا على ولائي لله، قد تابعت مناقشات مجلس العموم البريطاني في مسألة إلغاء عقوبة الإعدام، ورأيت كيف حاولت رئاسة الوزراء الاقتصاص من القتلة، وكيف خلالها أغلب أعضاء المجلس أصروا على إلغاء عقوبة الإعدام. قلت: هذا هو الفرق بين الشورى عندنا وبين الشورى عندهم، نحن نرى أنه لا اجتهاد مع النص، ولا شورى مع كلام الله ورسوله، وهؤلاء ساء ظنهم بالدين كله، وقرروا البحث بعقولهم عن مصالحهم، وكفر المغربيين بالدين يرجع إلى أسباب نابعة من البيئة لديهم لا نشرحها هنا)^٣ ويقول: (فما المانع أن نستفيد من تجارب الآخرين، وأن نوفر على أنفسنا -نحن المسلمين- عناء بحث جديد، وذلك أنه قد اجتهد المصلحون الإسلاميون في مكافحة الحكم الفردي ما وسعتهم الطاقة.... وطالبوا الخلافة التركية - وهي خلافة على المجاز لا على الحقيقة- أن تقيد نفسها بدستور

^١ - الاستعمار احقاد وأطماع، محمد الغزالي، نهضة مصر للطباعة والنشر والتوزيع، الطبعة الرابعة ٢٠٠٥م. ص: ٢٤٦.

^٢ - الإسلام المفترى عليه، محمد الغزالي، نهضة مصر للطباعة والنشر والتوزيع، الطبعة السادسة ٢٠٠٥م. ص: ٦٨.

^٣ - الشيخ الغزالي كما عرفته، محمد الغزالي، ص: ٢١٤.

يكفل الحريات ويحمي الحقوق، لكن السلاطين أبوا، حتى حصدهم الأزمات السود، فلم تبق لهم وسما ولا رسما، ولم ينج الإسلام نفسه من شؤمهم!! ومن الغريب أن بعضا من المشتغلين بالثقافة الدينية ينظر إلى قضية الدستور والحرية نظرة ثانوية، ويبني فقهه الديني في الحكم ووسائله على نثرات قاصرة شاردة من مخلفات التفكير الملوكي البالي وهؤلاء المتدينون لا يؤمنون على حاضر الإسلام ولا على مستقبله، ومصيبة المسلمين فيهم جسيمة^١ ويقول كذلك: (وفي شتى المعاملات إذا تحققت المصلحة فثم شرع الله! فما الذي يمنعا نحن الذين جمدنا فقهنا وأغلقتنا باب الاجتهاد ألف عام، أن ننظر في الوسائل التي اتخذها غيرنا لمنع الفساد السياسي أو الاعوجاج الاقتصادي.... ونقتبس منها ما لم يصدم نصا... ولا يند عن قاعدة. الحق أن التوقف في هذا المجال ليس إلا امتدادا للكسل العقلي الذي سيطر على مسيرة الإسلام التاريخية أمدًا ليس بالقصير...!!)^٢ ولذلك يرى الشيخ الغزالي أن الحكم النيابي هو الأسلم للإصلاح السياسي: يقول الشيخ: (الحكم النيابي هو الأمل الوحيد في الإصلاح فإن كان الناس لم يتعودوه فليتعودوه ولا باس من مضي قليل من الوقت حتى يألفه الناس ويسيروا عليه)^٣ ويقول: (وليس على المسلمين حرج في أن ينقلوا من أنظمة الحياة عند غيرهم ما يتلاءم مع المبادئ التي تمهدت في ديننا، والشورى عندنا حقيقة مجملة فإذا وجدنا من الأساليب ما يضبط اتجاهاتها ويدني ثمراتها، فلنحرص عليه، سواء أكان من نتائج أفكارنا، أم كان من أفكار الآخرين. فالحكمة ضالة المؤمن يلتقطها حيث تقع له لا يبالي من أي وعاء خرجت).^٤

• **وضع الدستور الجامع:** يقول الشيخ الغزالي: (وكانت المطالبة بوضع دستور يحد من طغيان الحكم الفردي، ويمنح الشعوب قدرة على معالجة قضاياها، في جو من الشورى الهادئة والمترتبة، من أول من فكر فيه أولئك المجددون)^٥ والشيخ الغزالي يثني على تجربة الغرب في وضع الدساتير حيث يقول: (من الخير أن يقر- دون مرء أو موارد- بأن الدساتير التي هدت إليها شعوب الغرب أخيرا تتضمن نماذج حسنة لما يجب أن تكون عليه العلاقة بين الحاكم والمحكوم وأنها ثمرة تجارب مريرة تشبه التجارب التي مررنا بها إلى حد ما)^٦

المطلب الثالث: نظرتة للاستعمار

١. **إن الاستعمار لا يريد الحريات السياسية في العالم الإسلامي:** يتعرض الشيخ للتجربة التركية في الخلافة العثمانية التي كان المسلمون في القارات الثلاث بولاء روعي لسلاطين آل عثمان الذين بدوا في أزياء الخلافة، كأنهم حماة الإسلام والقوام على إنفاذ تعاليمه، وقد قلنا إن هؤلاء السلاطين ليسوا خلفاء حقا فلم تدهم بيعة حرة، ولا هم من الناحية الشخصية

^١ - معركة المصحف في العالم الإسلامي، محمد الغزالي، نهضة مصر للطباعة والنشر والتوزيع، أغسطس ٢٠٠٥ م. ص: ١٨٢.

^٢ - أزمة الشورى في المجتمعات العربية والإسلامية، دار الشرق الأوسط للنشر، الطبعة الأولى، ١٩٩٠ م، ص: ١٢.

^٣ - معركة المصحف في العالم الإسلامي، محمد الغزالي، نهضة مصر للطباعة والنشر والتوزيع، أغسطس ٢٠٠٥ م. ص: ١٨٨.

^٤ - في موكب الدعوة، محمد الغزالي، نهضة مصر للطباعة والنشر والتوزيع، الطبعة الرابعة، أغسطس ٢٠٠٥ م. ص: ١٣٦.

^٥ - معركة المصحف في العالم الإسلامي، محمد الغزالي، نهضة مصر للطباعة والنشر والتوزيع، أغسطس ٢٠٠٥ م. ص: ١٨٠.

^٦ - نفس المصدر. ص: ١٨١.

أكفاء لهذا المنصب، ولم تكن الظروف التي تحيط الأمة تسمح باستخلاف صحيح يطابق أحكام الشريعة ويقدر على مواجهة القضايا الجسام في الداخل والخارج، فماذا يفعل المسلمون؟ رضوا بالأمر الواقع ورأوا أن ترقيع النظام القائم أفضل من إحداث فتوق لا تعرف عقابها، والترقيع المطلوب يتناول نواحي شتى، فإن الحكم الإسلامي كان صوريا في ظل أسرة استمرت السلطة ورعت الشهوة، وأحاط بها الأذئاب المعنيون بالفساد، وقل حولها الناصحون الذين يحنون على الجماهير ويقومون وزنا للصالح العام، ويتقون الله فيما يحتلون من مناصب. وقد وعدت الحكومة يوما أنها ستنزل على أوامر القرآن الكريم وتوفر الأمان والعدل لكل مستظل بلوائها من مختلف الأجناس والأديان.... غير أن هذه الوعود تبخرت في حريق الحكم الفردي المطلق وأطبق الظلام على الأمة ومستقبلها لا سيما ودول الغرب تنمو وتقوي وترتبص الدوائر بالخلافة المترنحة السادره، وحاول الرجل الذكي (مدحت باشا) أن يدخل الإصلاحات الدستورية على جهاز الحكم وأن يقنع السلطان عبدالحميد أن يشرك معه أولى النهى معه في حكم البلاد وتحرى خيرها وحراسة مستقبلها. وأفهمه بأن الإسلام يحترم الشورى ويبني عليها نظمه السياسية، لكن السلطان الغر - مثل من قبله ومن بعده - كانت كلمة الشورى تؤذي مشاعره ويشعر عند سماعها كأنه لسعة عقرب...!! وجوزي الناصح الأمين بأن نفي ثم قتل. ولم تبق الأمور طويلا حتى قامت الثورة جائحة أكرهنت الخليفة على قبول الدستور الذي ءالما رفضه هو وأسلافه، ويظهر أن هذا القبول كان على مضض فلم يجد الثوار بدا من خلعه، ولا شك أن الثورة كانت ترجمة صحيحة لإحساس السخط العام على الحكم الاستبدادي الطائش.

بيد أن جماهير المؤمنين التي أملت في إزالة هذا النوع من الحكم، كانت تريد إصلاحا لما فسد من شؤون الأمة وإقامة ما تعطل من أحكام الدين وتنشيطا لما خمد من همم المخلصين، وما بار في خلد أحد إلا أن الثورة غضبة للإسلام الذي تاجر الخلفاء باسمه ولم يلتزموا هداه وأنها ستبرز المشروعات القيمة التي فكر فيها مدحت باشا وأعجزه السلاطين العميان عن إنفاذها وأنها ستجدد شباب الإسلام وترد مطامع الأعداء. وينقل قول محمد ضياء الدين الرئيس "كان فرح الناس - لا سيما الأحرار - بنجاح هذه الثورة عظيما فانبعث الآمال وتطلع الجميع لمستقبل زاهر وعهد مشرق من الإصلاح" ولم يكن فرح العرب بأقل من فرح الترك أنفسهم بزوال ذلك الحكم الفردي المستبد وكان لكلمة الدستور أثر السحر في قلب كل إنسان ظن إنه بمجيء الدستور سيقضي على كل فساد ويبدأ الإصلاح..... ولم يكن يتوقع أحد المآسي المخبوءة في أطواء الغد المجهول، أكان الاستعمار اليقظ الماكر يدع الأمور تأخذ مجراها على هذا النحو؟ كيف يأذن لنهضة جديدة يستعيد بها الإسلام قواه؟ وعملت القوة الخفية عملها في الاتصال بقيادة الثورة، يجر أعناقهم ناحية أخرى..... إن الرجال الذين أيدتهم الأمة وهم يستردون لها حريتها من السلاطين الغاصبين سرعان ما تحولوا إلى حرب على الأمة ودينها وحرياتها أكثر مما فعل سلفهم السيء^١ ويقول الشيخ حول ثورة أحمد عرابي: (وإني لأفكر: ماذا كان يتم لو أن ثورة الوعيم أحمد عرابي نجحت واستقر لها الأمر؟ كانت ستقوم بولة عربية إسلامية كبرى تشمل وادي النيل كله مصر والسودان وأوغندا وأريتريا،.....وأحمد عرابي الذي قاد الثورة رجل معروف بالإيمان

^١ - معركة المصحف في العالم الإسلامي، محمد الغزالي، نهضة مصر للطباعة والنشر والتوزيع، أغسطس ٢٠٠٥م. ص: ١٩٨.

والتقوى، والرجال الذين عاونوا كانوا من أهل الذكاء والاستقامة من مدرسة جمال الدين الأفغاني وكان فيهم محمد عبده بلسانه وقلمه ورأيه... والذي اتفقت عليه الكلمة إقامة حكم دستوري تتجلي فيه إرادة الأمة وتتعاون فيه الكفايات العظيمة وتنتفي منه مصائب الاستبداد السياسي وما جرى على المسلمين من دمار ومعرفة... أي مستقبل سعيد ينتظر الإسلام إذا قامت هذه الدولة؟ دولة شييع في ربوعها العدل الاجتماعي، وتتوحد في أركانها الحريات السياسية، ألم يقل عراب للخديوي: إننا لسنا عبيدا ولن نورث بعد اليوم!! وتحركت انجلترا تقف إلى جانب الخديوي ضد الشعب المطالب بحقوقه الدستورية، والمضحك المبكي أن الإنجليز والفرنسيين وأمثالهم يحملون لنا - معشر المسلمين - حريات معينة، الحريات الشخصية التي تبيح لصاحبها دون قيد أن يتصرف كيف يشاء، يزني، يسكر، يكفر، أي حريات نبذ الإسلام واطراح تعاليمه وتعدي حدوده!! أما الحريات السياسية والاجتماعية التي قام أحمد عرابي بترسيخها في وادينا هذا... فإن الإنجليز لا يطيّبون نفسا بحصولنا عليها، وهم يعلنون علينا الحرب كي نحرم منها^١

٢. وجوب التصدي لخطط الاستعمار: يرى الغزالي على أن الاستعمار لا يريد خيرا للعالم الإسلامي بل يريد استغلال موارده لما يخدم مآربه ومقاصده، وإذا لم يتمكن من الوصول لذلك بصورة مباشرة عن طريق الاحتلال فإن الاستعمار يريد أن يصل لذلك عبر عملائه في العالم الإسلامي من الحكومات المستبدة التي تقدم كل الغالي لدى شعوبهم بالرخيص للدول الاستعمارية مقابل حماية الاستعمار عن السلطة المستبدة ضد شعوبها التي تكره حكامها وتربص الفينة المناسبة لإسقاطهم والقضاء عليهم. ويقول الشيخ: (ومن ثم رأينا الاستعمار يملأ آفاق الشرق الإسلامي بالاستبداد، ويحاول بعدئذ بكل ما لديه من طاقة وعلم وذكاء أن ينفذ مآربه بالمكر أو السيف)^٢ ولذلك فإن من واجب المسلمين الوقوف في وجه الاستعمار والحيولة دون أن يكون سياسات بلداننا في خدمة أهداف المستعمر.

٣. الاستبداد يتصرف وفق ما تمليه ارادة الاستعمار: يرى الغزالي رحمه الله بأن تحالفا قويا بين الاستعمار والاستبداد يمتص خيرات المسلمين في كافة المجالات، وهذا التحالف قد نتج عنه إفقار الأمة المسلمة رغم رغم كثرة مواردها وغناء كفاءاتها، وذلك لأن المستعمر يحصل على الزبدة من محاصيلنا ومواردنا عن طريق عطاءات سخية وتسهيلات متعددة ووضع السياسات الاقتصادية والصناعية المخزية يقدمها الاستبداد للمستعمر مقابل دريهمات تذهب لحساب المستبد الشخصي أو مده بأدوات قمع معارضية في البلد ليضمن له ولأسرته استمرار حكمه على جماجم الشعب..... يقول الشيخ: (يكفي أن تعلم أن المستعمرين أنصار الشركات، لا يعطون هذه العائدات إلا لمن لا يعبد سواهم، بل إن إعطاءها مشروط بعدم إنفاقها في حقل يعود على ديارك بصالح عام..... بل يشترطون عليهم إنفاقها بما يثلج صدر المستعمر..... ولو أنفق هؤلاء فيما يعود بالخير على هذا الوطن الكبير أو وطنهم المحدود لودعهم الحظ وفارقهم ما

^١ - معركة المصحف في العالم الإسلامي، محمد الغزالي، نهضة مصر للطباعة والنشر والتوزيع، أغسطس ٢٠٠٥م. ص: ٢٠٠.

^٢ - نفس المصدر. ص: ١٩٣.

يستمتعون به..... لا عجب فهذه الأسر تنفذ منهاجا رسمه المستعمر الذي خنقها في بحر من ذهب, وجعلها تدرك أن بقاءها ووجودها موقوف على بقاءه ووجوده.....)^١

٤. إن الاستبداد هو عامل سيطرة الاستعمار على مقدرات الأمة: والشيخ بعد أن يسرد خصوصيات الاستبداد وما يترك من آثار مدمرة على واقع الأمة يقول: (ومن هنا تطرق الخلل إلى شؤون الأمة كلها, ف وقعت في براثن الاستعمار الأخير لأن الخلفاء والملوك والرؤساء كانوا في واقع أمرهم حربا على الأمة الإسلامية أو كانوا في أحسن أحوالها ترابا على نارها وقتاما على نورها, فلو خلوها وشأنها لاستطاعت الدفاع عن نفسها, متخففة من أعباء هؤلاء الحكام ومن جنون العظمة التي استولى عليهم.....!!)^٢

^١ - كفاح دين, محمد الغزالي, نهضة مصر للطباعة والنشر والتوزيع, يناير ٢٠٠٥م. ص: ٢٩٣-٢٩٥.
^٢ - الإسلام والطاقات المعطلة, محمد الغزالي, نهضة مصر للطباعة والنشر والتوزيع, يناير ٢٠٠٥م. ص: ٣٩-٤٠.

المصادر

١. أزمة الشورى في المجتمعات العربية والإسلامية، دار الشرق الأوسط للنشر، الطبعة الأولى، ١٩٩٠م.
٢. الاستعمار احقاد وأطماع، محمد الغزالي، نهضة مصر للطباعة والنشر والتوزيع، الطبعة الرابعة ٢٠٠٥م.
٣. الإسلام والاستبداد السياسي، محمد الغزالي، نهضة مصر، مصر، الطبعة الأولى ١٩٩٧م.
٤. الإسلام والطاقت المعطلة، محمد الغزالي، نهضة مصر للطباعة والنشر والتوزيع، يناير ٢٠٠٥م.
٥. الإسلام المفترى عليه، محمد الغزالي، نهضة مصر للطباعة والنشر والتوزيع، الطبعة السادسة ٢٠٠٥م.
٦. تاريخ الأمم والملوك، أبو جعفر محمد بن جرير الطبري (ت ٣١٠هـ): دار الكتب العلمية، بيروت، ١٤٠٧هـ، الطبعة الأولى.
٧. الدعوة الإسلامية في القرن الحالي، محمد الغزالي، دار الشروق، مصر ١٩٩٢م.
٨. سر تأخر العرب والمسلمين، محمد الغزالي، نهضة مصر للطباعة والنشر والتوزيع، مصر، الطبعة السابعة، مارس ٢٠٠٥م.
٩. السيرة النبوية، عبد الملك بن هشام بن أيوب (ت ٢١٣هـ): تحقيق عبد الرؤوف سعد، دار الجيل، بيروت، الطبعة الأولى، ١٤١١هـ.
١٠. الشيخ الغزالي كما عرفته، دكتور يوسف القرضاوي، دار الشروق، مصر، الطبعة الأولى ٢٠٠٠م.
١١. علل وأدوية، محمد الغزالي، دار الشروق، مصر.
١٢. في موكب الدعوة، محمد الغزالي، نهضة مصر للطباعة والنشر والتوزيع، الطبعة الرابعة، أغسطس ٢٠٠٥م.
١٣. كفاح دين، محمد الغزالي، نهضة مصر للطباعة والنشر والتوزيع، يناير ٢٠٠٥م.
١٤. هموم داعية، محمد الغزالي، نهضة مصر للطباعة والنشر والتوزيع، مصر، الطبعة السادسة ٢٠٠٦م.
١٥. مشكلات في طريق الحياة الإسلامية، محمد الغزالي، نهضة مصر للطباعة والنشر والتوزيع، مصر، الطبعة السابعة، أكتوبر ٢٠٠٥م.
١٦. معركة المصحف في العالم الإسلامي، محمد الغزالي، نهضة مصر للطباعة والنشر والتوزيع، أغسطس ٢٠٠٥م.
١٧. من هنا نعلم، محمد الغزالي، نهضة مصر للطباعة والنشر والتوزيع، الطبعة الخامسة، يناير ٢٠٠٥م.

Articles in these Volumes:

- THE STATUS OF IMAM ABU HANIFA IN HADITH (Dari)
- RELUCTANCE AND ITS ROLE IN EXEMPTION OF CRIMINAL LIABILITY (Dari)
- COMPUTER AND INTERNET BASED CRIMES (Dari)
- SYSTEMS OF CRIMINAL PROCEDURES IN THE WORLD (Dari)
- SAYYID JAMAL-UD-DIN AFGHANI'S STRUGGLES AGAINST TYRANNY AND COLONIALISM (Pashto)
- WOMEN RIGHTS IN ISLAM (Pashto)
- POLITICAL REFORM: A MUHAMMAD GHAZALI'S PERSPECTIVE (Arabic)
- COMPARASION OF RUSSIAN STRUCTURAL CODE WITH IBC 2009 (US) STRUCTUREAL CODE IN TERMS OF SAFETY AND ECONOMY FOR AFGHANISTAN (English)

Salam Journal



Salam Journal is a scientific journal published by Salam University in every six months and it presents scientific discussion in every fields of knowledge that is peer reviewed by qualified scholars and intellectuals.

Address:

Salam University
Gul-e-Surkh Square, Kololaposhta
Kabul, Afghanistan

Email:

salamuk@salam.edu.af

Website:

www.salam.edu.af

Facebook Page:

www.facebook.com/salamuniversityafg

TABLE OF CONTENTS

ABSTRACTS

THE STATUS OF IMAM ABU HANIFA IN HADITH.....	2
RELUCTANCE AND ITS ROLE IN EXEMPTION OF CRIMINAL LIABILITY.....	3
COMPUTER AND INTERNET BASED CRIMES.....	3
SYSTEMS OF CRIMINAL PROCEDURES IN THE WORLD.....	4
SAYYID JAMAL-UD-DIN AFGHANI'S STRUGGLES AGAINST TYRANNY AND COLONIALISM.....	4
WOMEN RIGHTS IN ISLAM.....	5
POLITICAL REFORM: A MUHAMMAD GHAZALI'S PERSPECTIVE.....	6
COMPARASION OF RUSSIAN STRUCTURAL CODE WITH IBC 2009 (US) STRUCTUREAL CODE IN TERMS OF SAFETY AND ECONOMY FOR AFGHANISTAN.....	7

ARTICLES

COMPARASION OF RUSSIAN STRUCTURAL CODE WITH IBC 2009 (US) STRUCTUREAL CODE IN TERMS OF SAFETY AND ECONOMY FOR AFGHANISTAN.....	8
--	---

The Status of Imam Abu Hanifa in Hadith

Prof. Dr. Ismail Labib Balkhi

This article is written with the objective to aware young generation of their cultural heritage, to familiarize them with true scholars and personalities among which Imam Abu Hanifa is one of them and correct the misunderstanding about Imam for considering his scholarship in Fiqh only. Therefore, this article tries to study the Imam's scholarship in Hadith.

This first section of the article discusses the Imam as a narrator of Ahadith like the other narrators of the Ahadith. To prove this the quotes of scholars are presented as an evidence to why Imam is considered as narrator of hadith like the others. On the other hand, fourteen conditions set by the Imam to accept any hadith or narration are famous for which he is considered being too strict. Therefore, due to his strictness the ahadith he has narrated are limited.

In the other section of the article, the discussion is about Imam who is considered as "Ahlul Jarh wa Tadeel". Some evidences with examples from the scholars has been presented who considered Imam Abu Hanifa as Ahlul Jarh wa Tadeel.

In the third part of the article is about teachers of Imam Abu Hanifa, from whom he acquired knowledge and were known as famous narrators of the Ahadith. This clearly indicates that Imam used to take hadith only from the reliable narrators of Ahadith.

In the other part of the article, the discussion is about the musnads (Book of Hadith) and traditions attributed to Iman Abdu Hanifa from which fourteen musnads of Imam are mentioned that were collected by Khuwarizmy named as Musnad of Imam Abdu Hanifa. However, some scholars attribute 21 musnads to Imam Abdu Hanifa.

At the end, the article discusses the Ahadith of Iman and whatever traditions that have been collected from him. On the basis of these discussions, confirmation of scholars, his and his student's books and the deductions from fiqh, it is proved that Iman Abu Hanifa had complete access to Ahadith and has never been alien to hadith narrations.

Reluctance and Its Role in Exemption of Criminal Liability

Ahmad Rabi Nabizada

The principles of criminal ~~procedure-penalties~~ are created for the purpose of organizing criminal aspects and its penalties -are of different and each of them has its own nature and its special objectives.

One of them is the principle of criminal liability. This principle is imposed on the criminal in order to determine the accountability of their transgressions committed under free will and wisdom, paving the way for bearing the punishment. Sometimes the perpetrator apparently commits a transgression, however he is exempted from the criminal liability and rules doesn't apply. The barriers of criminal liabilities are the series of personal conditions under which the individual transgress and commits crime but he is exempted from the criminal liability. One the barriers is the compulsion or reluctance, under which the individual under some conditions is pushed to commit a crimes against his will. In our country, the principle of compulsion and reluctance comes under the general criminal law, within the barriers of criminal liabilities along with madness, emergency, age and intoxication.

On the other hand, a newer debate that must be considered is ~~putting~~placing the reluctance under the justified factors of crime. As this matter can bring a big change in the legal nature of reluctance, hence it requires a deep analysis. Although, this matter has not been under the consideration of lawyers; however according to Fiqh, in some cases, reluctance has been placed as justified factor of crimes. This research tries to study the placement of reluctance as justified factor of crime, while on the other hand, it tries to explore the laws of Afghanistan about reluctance.

Computer and Internet Based Crimes

Aminullah Waziri

This article is written on the "Computer and Internet Crimes". The study with its descriptive and analytical method, sought to identify the modern crimes through computer and internet that have occurred in majority of the countries of the world and is growing every day.

Although, computer and internet are the tools that has drastically changed our world and has provided mankind with facilities and information. However, with the development of computer technology and internet, the crime has also emerged at the international level being called as Computer or Internet Crimes. Computer crimes are those illegal acts committed by a person using computer. Internet crimes are those illegal acts committed by a person using internet.

In most of the countries of the world today, these crimes are considered very critical and countries seek to enact rules and laws and try findings ways to prevent this crime. Unfortunately, in our beloved Afghanistan, there is still no attention being paid towards coping with this critical issue.

Systems of Criminal Procedures in the World

Shafi Salihi

In every county or society, there are different religious, social, political, economic, cultural, ethics and laws, through which the society is organized and relations among the people of that particular geography are managed. The criminal laws and procedures are one those features of any country or society that manages crimes and trial methods that fulfil the need of that particular society. Meanwhile, among these set criminal laws and procedures there are similarities as well as differences from country to country and in different societies. This article try to find out different systems of criminal procedures around the world that is in practice and describes them in detail.

Sayyid Jamal-ud-Din Afghani's Struggles against Tyranny and Colonialism

Dr. Misbahullah Abdulbaqi

Sayyid Jamal-ud-Din Afghan is one the personalities of the modern history who had great influence in the world. These influences were due to his tireless struggles and efforts against the tyranny and colonialism. Struggle against tyranny and colonialism is the most obvious characteristic of the life of Sayed Jamaluddin, no moment of his life has been without these struggles. His struggles were on the both intellectual and practical grounds. His intellectual struggle started from Afghanistan, continued to India and Turkey and reached its peak in Egypt. Even in Europe, he continued his struggles against tyranny and spent most of his time in stirring the East. In practical grounds, he utilized various means such as people to people contact, communicating with media organizations, forming political parties, educating and training personalities and leaders as alternative to rulers. Afghani's inherent characteristics such as patience and persistence, courage and disinclination to worldly positions played great role in his struggles.

Women Rights in Islam

Dr. Rafiullah Ata

Before Islam, women were deprived and convicted in every sphere of life around the world and were seen wicked and outcast in every part of the world. Even they were deemed inferior than the animals and had no place in the society.

With the rise of Islam, ignorance was replaced by the light and happiness ascended around the world. Islam finished every cruelty against women and made her reach her dignified place within the society. Instead of being buried alive she was bestowed with higher status (as a mother) under whom feet the paradise existed and by nurturing her (as a daughter and sister) paradise was attained. Besides, her rights were augmented than the father rights and were to be behaved in a well manner reaching higher position.

In Islam women is given equal rights in every aspect of life and is not deprived of any rights at all. Criticisms on Islam regarding women rights by some people are out of context. One cannot understand the wisdom behind the rights given by Islam unless put it in the whole Islamic context, as Islam is a complete system.

Unlike other civilizations, Islam doesn't deemed women as a utility rather consider her as an honorable human being. Like men, in Islam women are also allowed to work and participate in the society and are to follow and implement Islamic rules. Islam also consider their natural needs and has set rules accordingly. Hence, women in other religions and societies who were victim of cruelty and deemed outcaste, in Islam she was favored with happiness, higher statues and equal rights.

Political Reform: A Muhammad Ghazali's Perspective

Dr. Abdulbaqi Amin

In this study, Sheikh Muhamad Al-Gazali's views on politics and government are collected. The views that underpins political reforms in the contemporary period. His opinions are mainly in four areas:

First: His views about Government: Sheikh believes that Government and Ruling is an obligation of ruler who is responsible towards Allah and the people. Being a ruler and president is not a position to be proud of, rather it's a position to serve the people that he took agreed with. Ruler from Islamic perspective is a most competent person who is elected by the people for leadership.

In the whole Islamic History, the inheritance of the leadership has been the most disturbing issue and reason for the backwardness and caused Muslims to lag behind the caravan of civilization and inventions.

The second aspect is about the Shura (Council): Sheikh believes that the political system of Islam is based on Shura (Council) and people are the source of power. For him, Shura works on the matters and areas only where there is possibility of Ijtihad (Judgement) and there religious text available. While in the existence of religious text no election or vote is considered valid.

He says that in general affairs, the Shura with its binding nature is a restraint for tyranny, while it prevents the monopoly of decision making by one person. For Ghazali, the recommendations of the council is better than opinion of one person, hence he rejects the authority of ruler to ignore council's opinion. For him, the power that is not based on the opinion of the people is illegitimate. He condemns the views of some scholars who back the rulers to use oppression and injustice. Al-Ghazali opines that the decision making must be prudent and be based on scientific researches which carries greater good.

The 3rd aspect of Al-Ghazali's is about the Tyranny. He believes that tyranny is greater evil and control of entire nation by one person is not only against religious teachings but also it is against sound wisdom.

Al-Ghazali sees tyranny as the reason for the backwardness of the Muslim nation while he considers it a coup against religious commands. For Him, Islam liberates humanity to be enslaved by other human, while the tyranny revives the tradition of enslavement.

The fourth aspect of his political reform is about Imperialism. He views imperialism as way of exploitation of a nation by the other directly or if not possible, indirectly through the clients and oppressive rulers. Hence, it is imperative to address this issue in the Muslim world.

Comparasion of Russian Structural Code with Ibc 2009 (Us) Structureal Code In Terms Of Safety and Economy for Afghanistan

SEBGHATULLAH TAMIM

Despite the practical use of International Building Code (IBC) code significantly increased by Afghan engineers during last decade, the Russians codes are still used and are familiar to many structural designers. Need for such documents to assist architects, engineers or code users to enable them transforming from Russian to IBC code were based for this thesis study. In addition, the intent was to indicate the implications of these codes on each other. The comparative analysis is undertaken in sequence based on IBC 2009, structural provisions Chapter 16. The sections of Chapter 16, IBC 2009 are listed sequentially with an analysis of comparison to the SNIp 2-01-07.89.

Loads and Stresses SNIp 2.01.07-89 1997 design requirements are different in many ways from the structural design provisions given in International Building Code (IBC) 2009, Chapter No.16. However, both codes mainly address the structural design requirements for dead, live, wind, snow, rain, and earthquake loads.

As the result of first prototype building analysis comparisons, some differences were found; analysis results in terms of Moments based on IBC 2009 are higher, 30 to 40 percents than analysis results by SNIp 2.01.07-89. The effects mainly caused by the uniformly dead load UDL, safety factors and load combinations that are greater in IBC 2009 than proposed by SNIp 2-01-07.89. The result of seismic base shear force calculated by IBC 2009 is smaller about 15 percent with result of seismic base shear force calculated accordance to Afghanistan Seismic Codes (1982-101-1 S / 1983-V-II SQN Afghanistan. The increase in seismic force by Afghanistan code caused by seismic coefficient difference and the building weight due to dead and live load differences.

As the result of second prototype building design comparisons, some differences were also found. Design results in terms of flexure reinforcement area and column reinforcements based on IBC 2009 are higher about 50% and -16% than design results by SNIp 2.01.07-89 code for beam and column respectively. For same moment, column axial load and column uniaxial moment, IBC 2009 design reinforcement formulas will provide about 12% more reinforcement area for beam and 69% more reinforcement area for column respectively than calculated by SNIp 2.01.07-89.

ARTICLES

COMPARASION OF RUSSIAN STRUCTURAL CODE WITH IBC 2009 (US) STRUCTUREAL CODE IN TERMS OF SAFETY AND ECONOMY FOR AFGHANISTAN

SEBGHATULLAH TAMIM

INTRODUCTION

Though the devastating damage of the Afghanistan higher education system during the last three decades war following 1979 Soviet invasion on Afghanistan, the higher education system has not yet moved completely from Russian education system. Soviet Union influences on the region and its good academic relation with Afghanistan were two main reasons that most faculty and professionals did higher studies in Russia which resulted in the use of the Russian building code in Afghanistan.

Following new government establishment in 2001, the reconstruction and building works started in various disciplines and it was imposed by donors especially US Army Corps of Engineers to use International Building Codes in their funded projects. Despite the demand for adoption of International building code IBC, the Russian Codes are still used by most government ministries and departments such as Ministry of Urban Development Affairs MUDA, Municipalities, Ministry of Public Works, polytechnic university and others. No documents are available to assist architects, engineers or code users to enable them transforming from Russian codes to IBC codes and no study has been carried out to indicate the implications of these codes on each other in terms of safety and economy for specific requirements of Afghanistan. The problem is to investigate the comparative analysis of both codes with special consideration of Afghanistan local condition and applicability of codes.

COMPARATIVE ANALYSIS

Referenced document for comparative analysis is Chapter 16 of IBC 2009. Sections from Chapter 16 of IBC 2009 are listed in sequence with an analysis of comparison to the SNIIP 2-01-07.89. The comparative analysis described each correlated sections' similarities and differences. But, not necessarily covered all differences and similarities that are in both codes' text and requirements. Instead the comparative analysis covered the important

points that are necessary for architects, design engineers and code users. SNiP 2.01.07-89 1997 design requirements are different in many ways from the structural design provisions specified in International Building Code (IBC) 2009, Chapter No.16. But both codes mostly address the structural design requirements for dead, live, wind, snow, rain, and earthquake loads. For comparative analysis, chapter 16 of IBC 2009 is specifically compared with two different codes released by National Building Codes of Russia; a) Loads and stresses SNiP 2.01.07-89 1997 and b) Construction in seismic areas SNiP II-7-81 2001.

One significant difference is in the bases for determining the loads; in Loads and stresses SNiP 2.01.07-89 1997 loads are provided by the code itself but the IBC 2009 structural design requirements rely adopting portions for most of the loads from ASCE 7 Standard Minimum Design Loads for buildings and other structures.

Some Benefits of IBC 2009 this approach are explained as below;

1. The length of IBC 2009 code is reduced avoiding excessive details
2. Referenced portions by IBC 2009 are revised and updated by the ASCE through agreed process
3. For further useful information and commentary details, the code users can access to ASCE code.

Referenced section 1604 of IBC 2009 there is another significant difference of this section with SNiP; SNiP code only covers strength design requirements in two groups of ultimate limit states. The definition for strength design is mostly same with IBC 2009 but the limit states are defined in well details in Section 1.10 of SNiP 2-03-01.84. 1997.

Referenced section 1604.5 of IBC 2009 we can summarize some significant differences with SNiP code

1. First significant difference is in concept statement by both codes. IBC 2009 classifies building and other structures based on risk to human being, life, in the event of collapse or failure. But SNiP classifies building and other structures according to economic, sociological and ecological consequences of their collapse or failure.
2. Another significant difference is in the number of classified categories that IBC has four occupancy categories vs. three categories by SNiP code.

Referenced section 1605 of IBC 2009 we can summarize some significant differences with SNiP code

1. First significant difference in both codes is that IBC 2009 provides detail information about the limit state design methods of strength and allowable stress design. But, SNiP 2-01-07.89 1997 provides straight forward brief information about first limit state design method of strength design.

Table 1: Partial comparison between load combinations of IBC 2009 and SNIp codes using strength design method for limit state

IBC 2009 Fundamental Load Combinations in accordance Section 1605-2-1	SNIp 2-01-07.89 1997, Load Combinations	
1.2D + 1.6LEquation NO.16.2)	1.1D+1.2L (at full specified value 2 Kpa and more)	$\gamma_{f1} \times D \times \psi_1 + \gamma_{f2}$
	1.1D+1.3L (at full specified value less than 2 Kpa)	$\times L \times \psi_2$

Where: γ_{f1} = Reliability Coefficient provided in the Code, D = dead load L, Live load and ψ_1, ψ_2 are load combination coefficients

Based on comparison of section 1607-3 of IBC 2009 with SNIp code the average value of uniformly distributed live loads in IBC 2009 code for 39 corresponding occupancy categories are about 40% greater than the average value of uniformly distributed live loads values provided by SNIp code for same corresponding occupancy categories.

Referenced comparison of section 1607-5 of IBC 2009 with SNIp code: minimum requirement for partition loads of IBC section 1607-5 is 15 psf which is about 44% more than 10.4 psf (pound per square foot) proposed by SNIp coder for partition loads.

First Prototype building analysis:

A simple prototype building is considered for analysis. The main structural members such as slab, beam, and girder are discussed in terms of flexure analysis by both codes. It is intended to find out the differences in the result of analysis and its reasons caused these differences. In addition, the analysis will be extended to calculate seismic base shear forces for said building by both codes to enable us for clear comparative analysis of seismic force effects by both codes.

As the research intended to compare the structural provisions of International Building Code IBC 2009 with structural provisions of National Building Codes of Russia in terms of safety and economy considering the local condition of Afghanistan. One Story prototype building is considered to be located in Kabul, Capital of Afghanistan. In addition, the same analysis procedures are adopted to better understand the effects of both code provisions. Prototype building dimension and details are shown in Figure 1. The building dimension is 27 m x 20 m Restaurant Hall. A two brick wall is considered as parameter wall of the restaurant hall with thickness of 50 cm and main girder

is provided running along 27 m direction and it is supported by two interior columns with 9m spacing. Beams are placed on girder directly and separating the girder by two 10 meters spans. The beams are spaced at 3 m c/c running along 20 m side of restaurant hall. Same analysis procedures are adopted to better understand the effects of both code provisions. For dead load consistency the main elements under analysis are sized same for both codes.

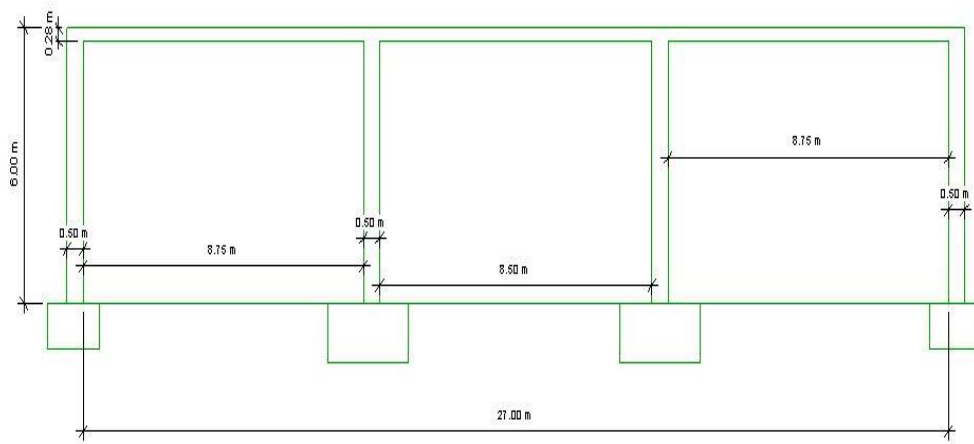
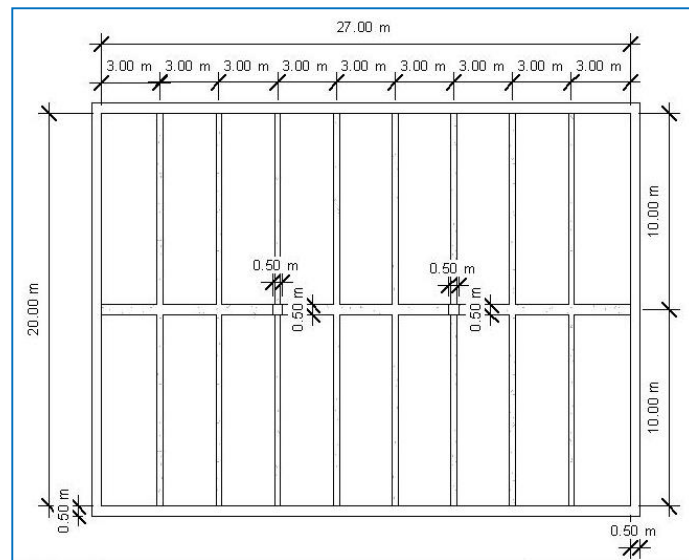

Figure \ : First Prototype Building Plan and Section

Building analysis by IBC 2009, ACI 318M-08

- a) **Slab Analysis:** after necessary steps the slab thickness $h_f=15$ cm and loads are summarized as below;

$$\text{Service dead load (D.L)} = 360 + 154 + 96 \approx 610 \text{ kg/m}^2$$

$$\text{Service live load (L.L)} = 100 \text{ psf} = 488.24 \text{ kg/m}^2 \text{ (for restaurant hall as per 1607.3 IBC 2009 table 1607.1)}$$

$$\text{Service Load (Ws)} = 610 + 488.24 \approx 1098.24 \text{ kg/m}^2$$

$$\text{Factored load (Wu)} = 1.2 D + 1.6 L \text{ (Section 1605.2 IBC 2009)}$$

$$\text{Factored load (Wu)} = 1.2 (610) + 1.6 (488.24)$$

$$\text{Factored load (Wu)} = 1513.184 \text{ kg/m}^2$$

As the slab is one way slab system and based on ACI 8-3-3 the clear spans of the slab are less than, 3 m (10 feet) and the external ends of slab are discontinue and not restrained. So, ACI moment coefficient analysis method applies

b) Beam Analysis: after necessary steps the beam sizes are $h=60$, $b=30\text{cm}$ and loads are summarized as below;

$$\text{Service dead load, D.L} = 610 \text{ kg/m}^2$$

$$\text{Service live load, L.L} = 488.24 \text{ kg/m}^2$$

Beam sustaining 3 m slab. Thus, per meter running load shall be calculated as below;

$$\text{Slab service dead load;} = 610 \times 3 = 1830 \text{ kg/m}$$

$$\text{Beam self weight, Service dead load;} = h \times b \times \gamma_c \approx 0.6 \times 0.3 \times 2400 = 432 \text{ kg/m}$$

$$\text{Total dead load} = 1830 + 432 = 2262 \text{ kg/m}$$

$$\text{Service live load} = 488.24 \text{ kg/m}^2 \times 3 \text{ m} = 1464.72 \text{ kg/m}$$

$$W_s = 2262 + 1464.72 = 3726.72 \text{ kg/m}$$

$$W_u = 1.2 \times DL + 1.6 \times LL \approx 1.2 \times 2262 + 1.6 \times 1464.72 \Rightarrow W_u = 5058 \text{ kg/m}$$

Referenced ACI 8-3-.3 we use the ACI moment coefficient method for beam analysis;

- c) **Girder/Beam Analysis:** Pointed loads on girder can be approximated from beams. Self weight of girder rib plus slab load directly resting on girder is considered as uniformly distribution loads on girder. after necessary steps the slab thickness $h=100$ cm and loads are summarized as below;

$$(U.D.L) \text{ self weight} = 1.2 h w_g \times b w_g \times \gamma_c \approx 1.2 \times 0.085 \times 0.5 \times 2400 = 1124 \text{ kg/m}$$

$$\text{Slab portion on Girder/Beam UDL, } s_g = w_u (\text{slab}) \times b w_g \approx 1513.84 \text{ kg/m}^2 \times 0.5 \text{ m} = 756.92 \text{ kg/m}$$

$$W_g = \text{UDL, Self weight} + \text{UDL, } s_g \approx 1124 \text{ kg/m} + 756.92 \text{ kg/m} \quad W_g = 1980.92 \text{ kg/m}$$

For analysis we use the moment distribution method

- d) **Seismic Shear force calculation by IBC 2009:** Spectral acceleration values for Kabul, capital of Afghanistan as per IBC shall be calculated by USGS website; Location coordinates for Kabul is given below; Latitude 34.542° Longitude 69.135° , For these coordinates the USGS website gives the below spectral acceleration values both for short period and one second period; $S_s = 1.24 \text{ g}$, $S_1 = 0.5 \text{ g}$

Site Class Determination;

As no soil investigation reports are available for the specific prototype building site. According to Section 1613.5.2 of IBC 2009 soil class D shall be applied.

Site coefficient determination;

Using the site class of D and the mapped acceleration parameters of 1.24 for short period and 0.5 for 1-second period, the following site coefficients can be retrieved; $F_a = 1.004$ and $F_v = 1.5$

Factors/parameters of adjusted maximum considered earthquake spectral response acceleration;

$$S_Ms = S_s \times F_a = 1.24 \times 1.004 = 1.245$$

$$S_{M1} = S_1 \times F_v = 0.5 \times 1.5 = 0.75$$

Parameters/factors of design spectral response acceleration;

$$SD_s = 2/3 \times SM_s = 2/3 \times 1.245 = 0.83$$

$$SD_1 = 2/3 \times SM_1 = 2/3 \times 0.75 = 0.5$$

Category/Class of seismic Design;

As per table 1613-5-6, 1 and table 1613-5-6, 2 the seismic design category is;

Category/Class of seismic Design = D

Based on table 12-2-1 of ASCE we calculate response modification coefficients, R.

Moment resisting frame systems is special reinforced concrete moment frames. For this system the response modification coefficient is 8.

Seismic response Factors/coefficient;

As per section 12-8-1-1 ASCE the C_s is equal to;

$$C_s = \frac{SD_s}{(R/I)}$$

SD_s = is the short period parameter of design spectral response acceleration.

R = response modification factor

I = Factor of importance

The value of C_s computed in accordance above equation shall not exceed

$$C_s = \frac{SD_1}{T(R/I)} \quad \text{For } T \leq TL$$

$$C_s = \frac{SD_1 \times TL}{T^2 (R/I)} \quad \text{For } T > TL$$

C_s shall not be less than; $C_s = 0.01$

In addition, the building located where S_1 is equal to or greater than 0.6 g, C_s shall not be less than

$$C_s = \frac{0.5xS_1}{(R/I)}$$

$$\text{So, } C_s = \frac{SD_s}{(R/I)}$$

For SDs = 0.83, R=8

As per Table 1-1, ASCE the Occupancy category is III as under buildings/structures where more than 300 people come together in one area.

And as per table 11-5-1 importance factor for this Occupancy category is I=1.25

$$C_s = \frac{0.83}{(8/1.25)} = \frac{0.83}{6.4} = 0.1297$$

Seismic Base Shear (Section 12.8.1 ASCE);

$$V = C_s \times W$$

W = Efficient seismic weight of the building as per section 12-7-2, ASCE

The Efficient seismic weight, w, of a building shall include the total load and 25% of the floor live load

Dead Loads; = 610 kg/m² x (27x20) m² » 610 x 540 = 329400 kg

25% Live load

$$= 25\% \times 488.24 \times 540$$

$$= 65912.4 \text{ Kg}$$

Total, w = 395,312.4 Kg

$$V = C_s \times W$$

$$V = 0.1297 \times 395,312.4 \quad \Rightarrow \quad V = 51272.2 \text{ Kg} = 512.722 \text{ KN}$$

Building analysis by SNIp Code;

a) Slab Analysis: For load uniformity the slab thickness hf=15 cm and loads are summarized as below;

Total Normative (service) permanent loads; 360+154+96 » 610 kg/m²

Total Design permanent loads; $396+200.2+124.8 \approx 721 \text{ kg/m}^2$

Temporary loads calculation;

- Long term loads = Nil
- Short term loads = accordance to table 3 section 3.5 of SNiP 2-0-07.89 1997 the normative load for restaurant hall is 3 Kpa.

As per section 3-7 of SNiP 2-0-07.89 1997 the reliability coefficients for uniformly distributed loads is 1.2 – at full specified value 2.0 kpa and more

So $\gamma_f = 1.2$ – at full specified value 2.0 kpa

Design live load = 3 kpa = $306 \text{ kg/m}^2 \times 1.2 = 367.2 \text{ kg/m}^2$

As per section 1.12 SNiP 2-0-07.89 1997 in cause of main combinations including dead load and one live load (sustained or instantaneous) coefficients φ_1 and φ_2 shall not be considered. So,

Design factored loads = $1.0 D + 1.0 L \approx 721 + 367.2 = 1088.2 \text{ kg/m}^2$

As the slab is one way slab system and based on ACI 8-3-3 the clear spans of the slab are less than, 3 m (10 feet) and the external ends of slab are discontinue and not restrained. So, ACI moment coefficient analysis method applies.

b) Beam Analysis: For load uniformity the beam size is $h=60$, $b=30$ cm cm and loads are summarized as below;

Total Design Permanent load (D.L) = 721 kg/m^2

Total design short term loads (L.L) = 367.2 kg/m^2

Beam is supporting 3m slab. Therefore, load per running meter will be as follows;

Design dead load from slab; = $721 \text{ kg/m}^2 \times 3\text{m} = 2163 \text{ kg/m}^2$

Normative dead load from beam self-weight = $h_w \times b_w \times \gamma_c = 0.6 \times 0.3 \times 2400 = 432 \text{ kg/m}$

Design dead load from beam self-weight; = $1.1 \times 432 \text{ kg/m} = 475.2 \text{ kg/m}$

Total design dead load = $2163 + 475.2 = 2638.2 \text{ kg/m}$

Total design live load = $367.2 \text{ kg/m}^2 \times 3 = 1101.6 \text{ kg/m}$

Load combinations:

= $1.0 \text{ D.L} + 1.0 \text{ L.L} = 1.0 \times 2638.2 + 1.0 \times 1101.6 = 3739.8 \text{ kg/m}$

Referenced ACI 8-3-.3 we use the ACI moment coefficient method for beam analysis;

c) Girder/Beam Analysis: Pointed loads on girder can be approximated from beams. Self weight of girder rib plus slab load directly resting on girder is considered as uniformly distribution loads on girder. after necessary steps the girder sizes are $h=100\text{cm}$, $b=50\text{cm}$ and loads are summarized as below;

(i) P-is the point load on girder coming from beam due to factored loads;

$$P = 2 \times W_u \times l_n / 2 \Rightarrow 2 \times 3739.8 \times 9.75 / 2 \Rightarrow \mathbf{P = 36463.05 \text{ Kg}}$$

(ii) Factored self-weight of the girder

$$= 1.1 (h_{wg} \times b_{wg} \times \gamma_c) = 1.1 \times 0.85 \times 2400 = 1122 \text{ kg/m}$$

$$\gg 1513.84 \text{ kg/m}^2 \times 0.5\text{m} = 756.92 \text{ kg/m}$$

(iii) Part of slab on girder

$$(U.D.L) S_g = W_u (\text{on slab}) \times b_{wg}$$

$$\gg 1088.2 \text{ kg/m}^2 \times 0.5\text{m} = 544.1 \text{ kg/m}$$

$$W_g = (U.D.L) \text{ self weight} + (U.D.L) S_g \gg 1122 \text{ kg/m} + 544.1 \text{ kg/m}$$

$$\mathbf{W_g = 1666.1 \text{ kg/m}}$$

For analysis we use the moment distribution method.

Shear force calculation according Afghanistan seismic codes (1982-101-1 S / 1983-V-II SQN:

As we described the seismic shear force calculation procedure according to SNIIP code in section 1613.5.6, Determination of seismic design category of this research works. But, as the prototype building for the research is considered to be located in Kabul, capital of Afghanistan. Therefore, we need to calculate the shear force according to the Afghanistan seismic codes, developed by Ministry of public works, which is in turn based on Russian Codes considering the local condition for seismic parameter development. In addition, the SNIIP code zoning maps not covered Kabul for getting the required seismic parameters. So, we have to use Afghanistan seismic code for building base shear force determination.

As per section 4-2-1-1 of 1982-101-1 S seismic shear force is calculated by the below formula;

$$V_b = C \times \alpha_h \times w$$

C – Coefficient describing the flexibility of building for increase of numbers of stories of the building

α_h – Seismic coefficient described accordance Section 3.4.1

w – Dead weight of the building + appropriate live load of the building

According, 1983-V-II SQN code building importance should be considered in above equations as per Section 3-1, Table no.4. According to above section the prototype building came under category no.1, residential, public and production buildings and structures and importance factor for this category is 1.0. So, no effect will have in the seismic result.

Now, we discussed each item in details;

α_h – as per section 3.4 Afghanistan is divided in 7-zones. Respect to the soil classes of the site, the seismic coefficients are provided for each zone.

Accordance Annexes H, Section 3.4.2 the seismic coefficient for Kabul city is;

$$\alpha_h = 0.12 \quad \text{Soil type 3 (Equaling to soil class-D)}$$

$$C = 9/n+5,$$

n = number of stories but, C shall not be increased from 1.5 for frame structures and 1.33 for load bearing wall structures.

$$n = 1 \gg C = 9/1+5 = 9/6 = 1.5 \gg \text{So, } C = 1.33$$

$W = (\text{dead weight of building}) + (25\% \text{ of live load})$

Dead load = $610 \text{ kg/m}^2 \times (27 \times 20) \gg 610 \times 540 = 329,400 \text{ Kg}$

Dead load = 329,400 Kg

25 % of live load = $25\% \times 306 \text{ kg/m}^2 \times 540 \text{ m}^2$

25 % of live load = 41,310 Kg

Total w = 370,710 Kg

$V_b = C \times \alpha_h \times w \gg 1.33 \times 0.12 \times 370,710 \gg 0.1596 \times 370,710$

$V_b = 59,165.316 \text{ Kg}$, $V_b = 591.653 \text{ KN}$

For similar W according IBC 2009 example, $W=395,312.4 \text{ Kg}$. the V_b is

$V_b = 0.1596 \times 395,312.4 \gg V_b = 63091.86 \text{ kg}$, $V_b = 630.92 \text{ KN}$

Comparison of the Analysis results accordance IBC 2009 and SNIp:

In this comparison the analysis results for structural elements of slab, beam, girder and horizontal base shear force are considered. Analysis calculation can be found in chapter 5. The analysis procedures for both codes are considered similar to best evaluate the code provisions for load consideration (normative and design), safety factors, load combinations and etc.

a) Analysis comparison for Slab system;

Table 2: Results of the slab analysis accordance to IBC and SNIp

Slab Moment Details	Analysis Result (KN.m) IBC	Analysis Result (KN.m) SNIp	How much bigger/smaller IBC than SNIp (IBC-SNIp/SNIp)%	Main reasons caused the differences
Positive Moment				IBC UDL load 488.24 kg/m ²
At outer mid span	11.74	8.035	46%	

At inner mid span	6.895	4.958	39%	SNiP is 305.92 kg/m ² Load Combination; IBC; 1.2xDL+1.6x LL SNiP;1.1xDL+1.2xLL
Negative Moment				
At outer support	10.24	7.366	39%	
At inner support	9.193	6.611	39%	

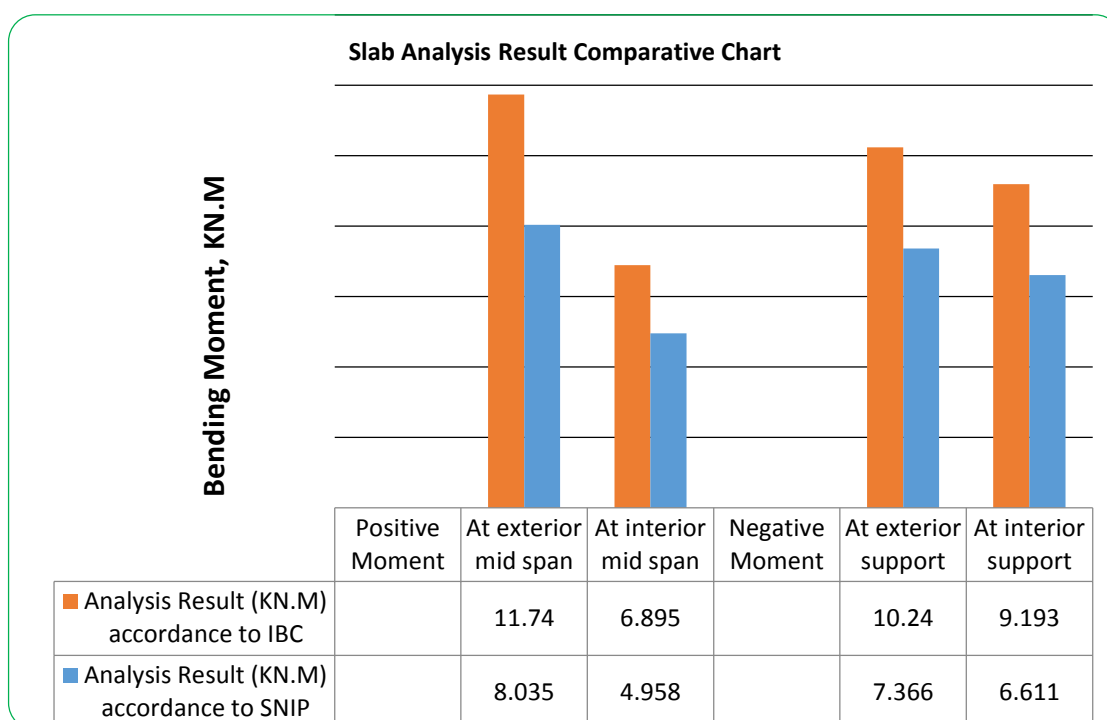

Chart 1: Slab Analysis result comparative illustration accordance IBC and SNiP

b) Analysis comparison for Beam system;

Table 3: Results of the beam analysis accordance to IBC and SNiP

Beam Details	Analysis Result (KN.m) IBC	Analysis Result (KN.m) SNiP	How much bigger/smaller IBC than SNiP (IBC-SNiP/SNiP)%	Main reasons caused the differences

Moment at inner support				UDL loads; IBC 2009; 488.24 kg/m ² SNiP; 305.92 kg/m ² Load Combination; IBC; 1.2xDL+1.6x LL SNiP;1.1xDL+1.2xLL
Negative Moment	534.25	395.02	35.25 %	
Positive moment at mid span	437.12	323.2	35.25 %	

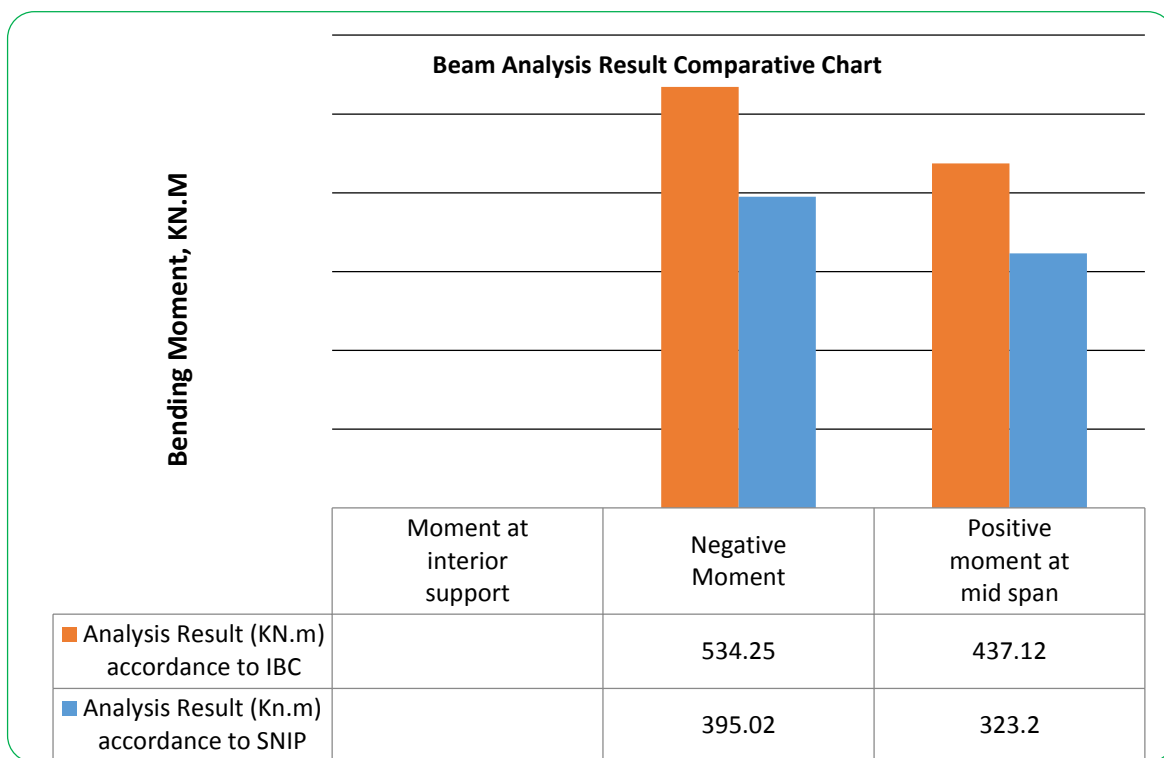

Chart 2: Beam Analysis result comparative illustration accordance IBC and SNiP

Analysis comparison for Girder system;

Table 4: Results of the Girder analysis accordance to IBC and SNiP

Girder	Analysis Result (KN.m) IBC	Analysis Result (KN.m) SNiP	How much bigger/smaller IBC than SNiP (IBC-SNiP/SNiP) %	Main reasons caused the differences
--------	----------------------------	-----------------------------	---	-------------------------------------

Final Moments				UDL loads; IBC 2009; 488.24 kg/m ² SNiP; 305.92 kg/m ² Load Combination; IBC; 1.2xDL+1.6x LL SNiP; 1.1xDL+1.2xLL
FM _{ab}	0.00000	0.00000		
FM _{ba}	1342.334	1008.898	33.05%	
FM _{bc}	1342.334	1008.898	33.05%	
FM _{cb}	1342.373	1009.045	33.03%	
FM _{cd}	1342.373	1009.045	33.03%	
FM _{dc}	0.00000	0.00000		

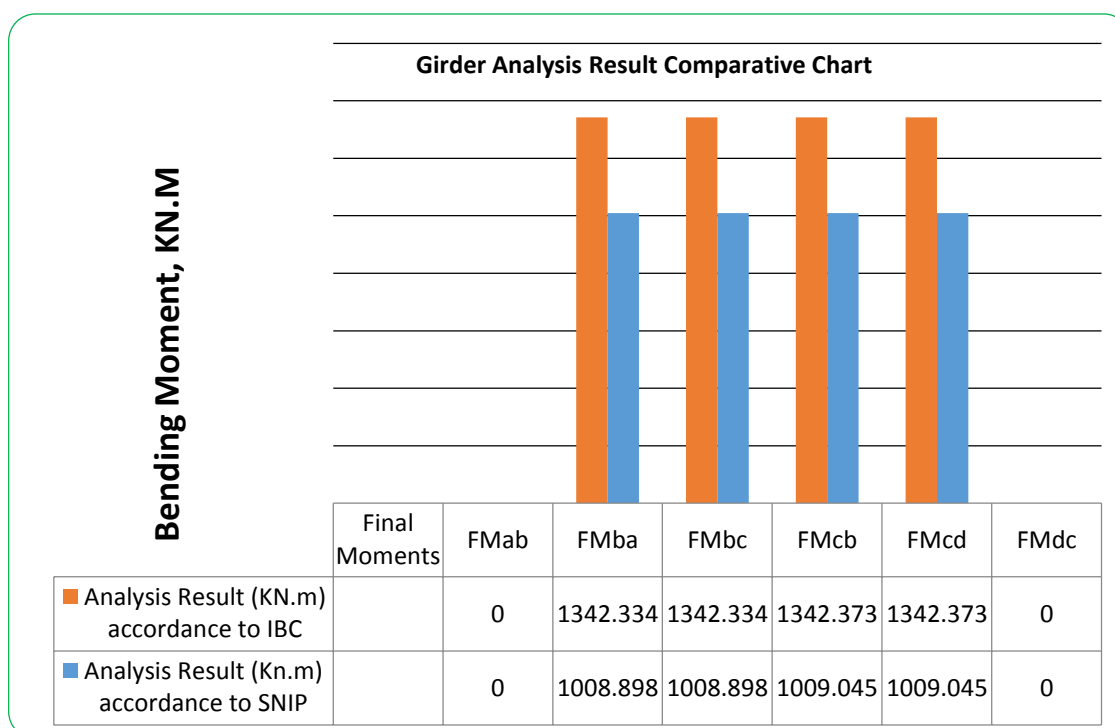
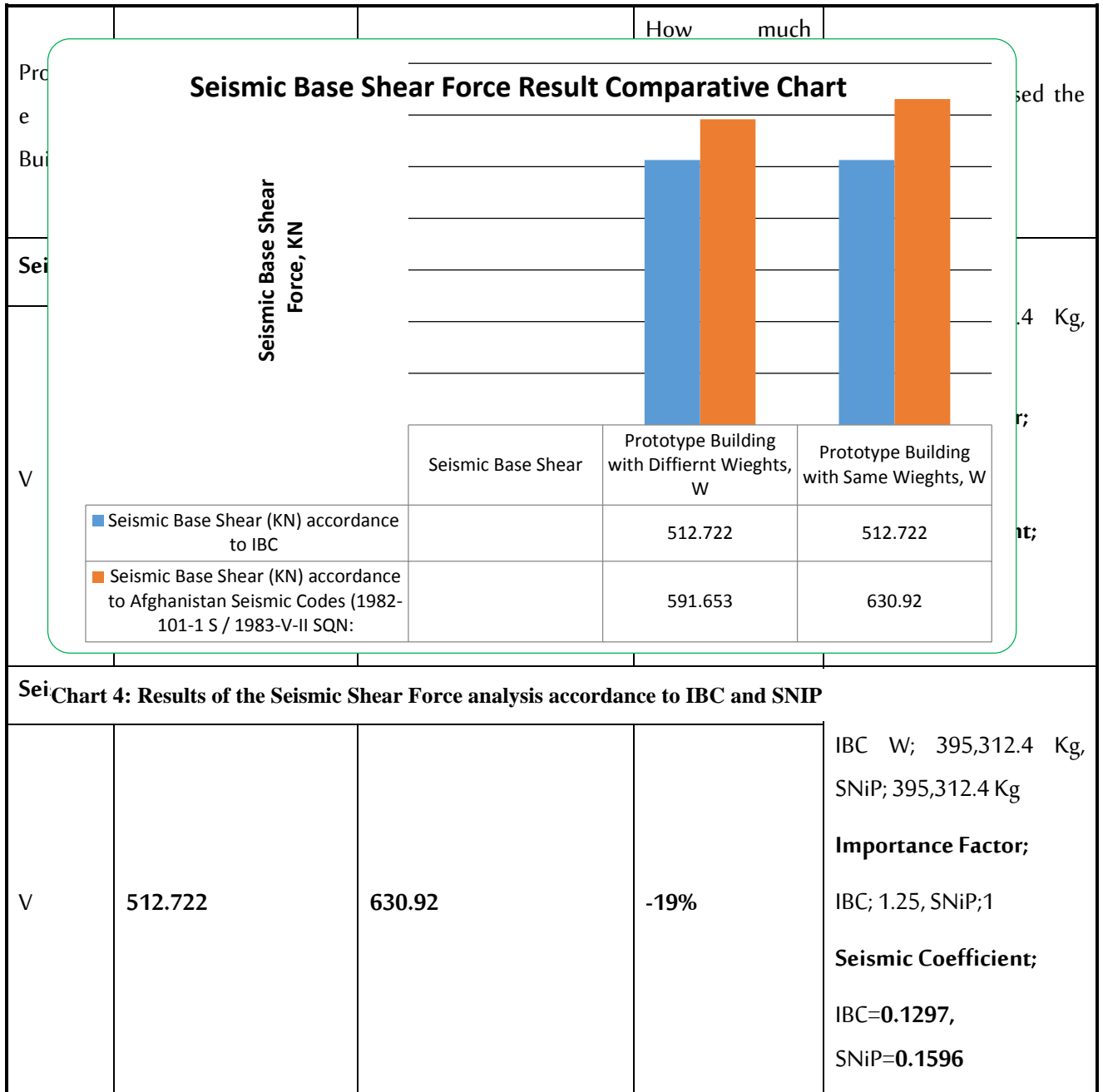

Chart 3: Results of the Girder analysis accordance to IBC and SNIP

c) Analysis comparison for Seismic Base Shear;

Table 5: Results of the Seismic Shear Force analysis accordance to IBC and SNIP



Second Prototype Building design

In order to find out the better implication of both codes on each other in respect of economy for condition of Afghanistan. The research supervisor proposed that a prototype building with frame Structure shall be designed for beam and column only.

The one story building is located in Kabul, Afghanistan with dimension of 6x4.6 m restaurant hall.

Design of Building by IBC 2009, ACI 318M-08

Material Properties;

Concrete compressive strength f_c'	210	Kgf/cm ²
Reinforcement strength f_y	2,800	Kgf/cm ²

Loads;

Live load (L.L) 100 psf	488.24	kg/m ²	For restaurant hall as per 1607.3 IBC 2009 table 1607.1
Superimposed Dead load (S.D.L)	250.00	kg/m ²	Mud thickness= 8cm and tiles thickness = 5 cm

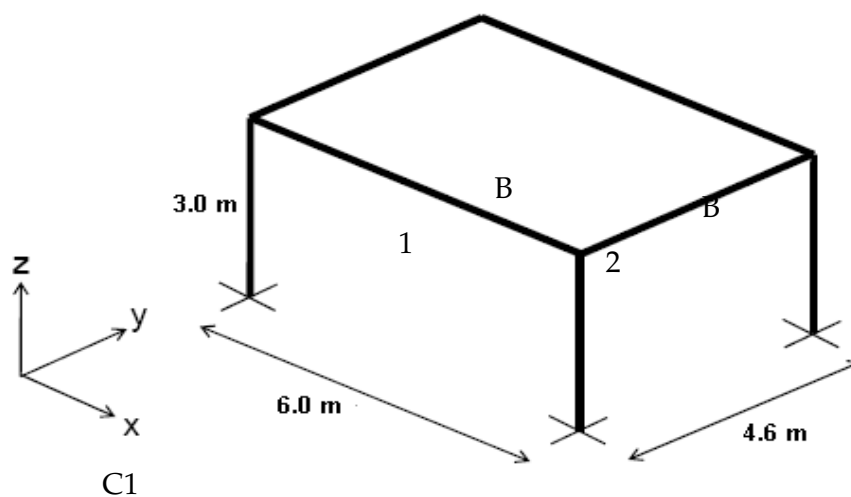

Figure 2: Second prototype building frame arrangements

Seismic Design Data:

Location coordinates for Kabul is given below;

Latitude 34.542°

Longitude 69.135°

For above coordinates the USGS website gives the below spectral acceleration values both for short and one second period;

Ss	1.24	g
S1	0.5	g
Soil class	D	

SIZES;

Slab

Assume hf 15 cm

Beam

Assuming beam cross sectional dimension (30x60) cm **bw** 30 **bh** 06

d=h-6 54 cm

Column

Assuming column cross sectional dimension (30x30) cm **b** 30 **h** 30

LOADS;

Gravity Loads;

Slab

Service dead load on slab 609.86 kg/m² =(0.15*2400+0.08*1922+0.05*1922)

Service live load on slab 488.24 kg/m² For restaurant hall as per 1607.3 IBC 2009 table 1607.1

Beam

Load on B1 and B2 are calculated in below table;

Table 6: Gravity load calculation for B1 & B2

Table 6. Gravity load calculation for B1 & B2							
Beam	Service dead load on slab (kg/m ²)	Self weight of beam(kg/m)	Tributary Area (Ab), m ²	B (m)	Service dead load per meter (kg/m), DL*Ab/LB	Service Live Load on slab (kg/m ²)	Service Live Load per Meter (Kg/m), LL*Ab/LB
B1	609.86	432.00	8.51	6.00	864.98	488.24	692.49
B2	609.86	432.00	5.29	4.60	701.34	488.24	561.48

Seismic Loads;**Site Coefficient determination;**

Using the site class of D and the mapped acceleration parameters of 1.24 for short period and 0.5 for 1-second period

Fa 1.004

Fv 1.500

Adjusted maximum considered earthquake spectral response acceleration parameters;

SMs Ss x Fa 1.2450

SM1 S1 x Fv 0.7500

Design spectral response acceleration parameters;

SDs 2/3 x SMs 0.83

SD1 2/3 x SM1 0.50

Seismic Design Category;

As per table 1613.5.6 (1) and table 1613.5.6 (2) the seismic design category is; D

Seismic response coefficients;

Based on table 12.2.1 of ASCE we are calculating response modification coefficients

Moment resisting frame system is special reinforced concrete moment frame for which the response modification factor (R) is equal to 8

As per section 12.8.1.1 ASCE the Cs is equal to

$$C_s = S D_s / (R/I)$$

SDs is the design spectral response acceleration parameter in the short period

R response modification factor

I the importance factor

The Value of Cs computed in accordance above equation shall not exceed

$$C_s = S D_1 / T (R/I) \quad \text{for } T \leq T_L$$

$$C_s = S D_1 * T_L / T^2 (R/I) \quad \text{for } T > T_L$$

Cs shall not be less than; Cs=0.01

In addition for structures located where S1 is equal to or greater than 0.6g, Cs shall not be less than;

$$C_s = 0.5 * S_1 / (R/I)$$

$$\text{So, } C_s = S D_s / (R/I)$$

$$\text{for } S D_s = 0.83$$

$$R = 8$$

I=II 1 As per table 11.5-1 ASCE, Restaurant Hall with day-care facilities with capacity of more than 150

$$C_s = 0.1037 = C_{98} / (C_{99}/C_{100})$$

Seismic Base Shear (Section 12.8.1 ASCE);

$$V = C_s * W$$

Table 8. Analysis for flexure for Columns, Kg.M

W The effective seismic weight as per section 12.7.2 ASCE. The effective seismic weight, W, of a structure shall include the total load and other loads as listed plus 25% of the floor live load

Total Dead load of the building

$$W_{slab} + W_{mud} + W_{tiles} + W_{beams} + W_{columns}$$

28,582.54 Kg

25% live load

3,368.86 Kg

Total W 31,951.39 Kg

V $C_s * W$

V 3,314.85 Kg 48.76 KN

The base shear shall be converted to story force in order to be analyzed. As the structure is single story the story forces assigned to story level in each direction is equal to = $4972.28 \text{ kg}/2 =$

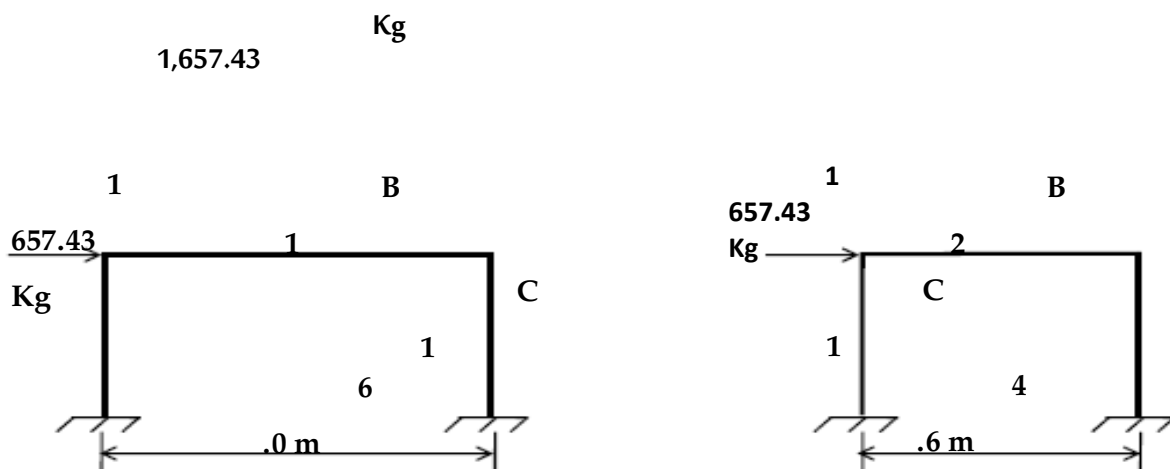

Figure 3. Shear Force application on beams

ANALYSIS;

Using E-TABS Nonlinear V9.0.4, the analysis is undertaken

Table 7. Analysis for flexure for Beams, Kg.M

Service load moments	B1			B2		
	-	+	-	-	+	-
DL	-1488.7	4680.4	-1328.3	-585.7	2381.4	-547.8
LL	-786.32	2471.5	-701.14	-286.1	1164.8	-268.6
EQL	-1184.7	0.0	-1144.1	1200.9	0.0	1167.8
Factored moments based on load combination; Section 1605.2.1 IBC 2009						
1.4D (Equation 16-1)	-2084.2	6552.5	-1859.6	-820.0	3334.0	-766.9
1.2D+1.6L (Equation 16-2)	-3044.6	9570.9	-2715.7	-1160.7	4721.4	-1087.2
1.2D+L (Equation 16-3)	-2572.8	8088.0	-2295.0	-989.0	4022.5	-926.0
1.2D+L (Equation 16-4)	-2572.8	8088.0	-2295.0	-989.0	4022.5	-926.0
1.2D+1.0 E+L (Equation 16-5)	-3757.5	8088.0	-3439.1	211.8	4022.5	241.8
1.2D-1.0 E+L	-1388.1	8088.0	-1151.0	-2189.9	4022.5	-2093.8
0.9D (Equation 16-6)	-1339.9	4212.3	-1195.4	-527.2	2143.3	-493.0
0.9D+1.0E (Equation 16-7)	-2524.6	4212.3	-2339.5	673.7	2143.3	674.8
0.9D-1.0E	-155.2	4212.3	-51.4	-1728.0	2143.3	-1660.9
Maximum -ve	-3757.5		-3439.1	-2189.9		-2093.8
Maximum +ve		9570.9			4721.4	

Service load moments	C1, Mx	C1, My
----------------------	--------	--------

	Bottom	Paxial	Top	Bottom	Paxial	Top
DL	-609.6	4208.0	885.3	-247.4	4208.0	351.4
LL	-321.9	3368.9	467.7	-120.8	3368.9	171.4
EQL	1250.2	0.0	-681.6	1231.9	0.0	-652.6

Factored moments based on load combination; Section 1605.2.1 IBC 2009						
1.4D (Equation 16-1)	-853.4	5891.2	1239.4	-346.3	5891.2	491.9
1.2D+1.6L (Equation 16-2)	-1246.6	10439.8	1810.7	-490.2	10439.8	695.8
1.2D+L (Equation 16-3)	-1053.4	8418.5	1530.1	-417.7	8418.5	593.0
1.2D+L (Equation 16-4)	-1053.4	8418.5	1530.1	-417.7	8418.5	593.0
1.2D+1.0 E+L (Equation 16-5)	196.8	8418.5	848.5	814.2	8418.5	-59.6
1.2D-1.0 E+L	-2303.6	8418.5	2211.6	-1649.6	8418.5	1245.6
0.9D (Equation 16-6)	-548.6	3787.2	796.8	-222.7	3787.2	316.2
0.9D+1.0E (Equation 16-7)	701.6	3787.2	115.2	1009.2	3787.2	-336.3
0.9D-1.0E	-1798.8	3787.2	1478.3	-1454.5	3787.2	968.8
Maximum -ve	-2303.6		115.2	-1649.6		-336.3
Maximum +ve	702	10,440	2,212	1,009	10,440	1,246

Flexure Design of Beam

Step (a) According ACI 8.10, Beff for T-beam is minimum of;

i	$16h_f + b_w$	270	cm
ii	c/c span of beam / 4	142.5	cm
iii	c/c spacing between beams	600	cm
	So beff	142.5	cm

Step (b) Checking the beam if it is to be designed as rectangular beam or T-beam

Trail #1

Assume $a=hf$ 15 cm Φ 0.9

$$A_s = \frac{M_u}{\Phi f_y (d-a/2)}$$

8.17 cm²

Recalculate a

$$a = \frac{A_s f_y}{0.85 f_c' b_{eff}}$$

0.90 cm < hf So, design beam as rectangular beam

Trail #2

$$A_s = \frac{M_u}{\Phi f_y (d-a/2)}$$

7.09 cm²

$$a = \frac{A_s f_y}{0.85 f_c' b_{eff}}$$

0.78 cm

Trail #3

$$A_s = \frac{M_u}{\Phi f_y (d-a/2)}$$

7.08 cm²

$$a = \frac{A_s f_y}{0.85 f_c' b_{eff}}$$

0.78 cm

A_s 7.08 Cm²

Step (c) check for maximum and minimum reinforcement

$$A_{smax} = \rho_{max} b_w d$$

$$\rho_{max} = 0.85 \beta_1 (f_c' / f_y) ((\epsilon_u / (\epsilon_u + \epsilon_y)))$$

β_1 0.85

$$\rho_{max} = 0.020$$

ϵ_u

ϵ_y

$$A_{smax} = 32.92 \quad \text{cm}^2$$

$$\rho_{max} * bw * d$$

$$A_{smin} = 8.10 \quad \text{cm}^2$$

$$\rho_{min} * bw * d$$

$$\text{So } A_s = A_{smin} = 8.10 \quad \text{cm}^2$$

Flexural Design of Column;

From analysis we have the following data for biaxial column

Factored load	10,440	Kg
Factored moment on X axis	2,304	Kg.m
Factored moment on Y axis	1649.6	Kg.m

Using approximate method to convert biaxial column moments to uniaxial moments

$$M_{ny} / M_{nx} = 0.72 < b/h = 1$$

So the following equation shall be used to convert biaxial case to uniaxial case of the column

$$M_{nx0} = M_{nx} + M_{ny} (h/b) * (1 - \beta) / \beta$$

where,

M_{nx} and M_{ny} = Biaxial moment strengths

M_{nx0} = Uniaxial moment strengths

$$\beta = 0.65$$

$$M_{nx0} = 3192 \quad \text{Kg.m}$$

$$b = 30 \quad \text{cm} \quad h = 30 \quad \text{cm}$$

$$f_c = 210 \quad \text{kg/cm}^2$$

$$P_u = \Phi \{ 0.85 f_c' a b + A_s E * 0.003 (c - d') / c - A_s E * 0.003 * (d - c / c) \}$$

Trail #1

assume $A_{st} = 1\%$ of A_g 9.0 cm^2

Φ 0.65

d' $=4+1+2/2$ 6 cm Using 20mm Main Steel, 10mm stirrups

d $h-d'$ 24 cm

For finding the value of "C"

10,458 So C 7.14 cm

$$P_u = \Phi * (0.85 * f_c' * \beta_1 * c * b + A_s * \text{MIN}(f_y; E * 0.003 * (c - d') / c)) - A_s * \text{MIN}(f_y; E * 0.003 * (d - c) / c)$$

$$A_s = \{M_u - \Phi * 0.425 * f_c' * a * b * (h - a)\} / \Phi \{[(h/2) - d'] * (f_s1 + f_s2)\}$$

$f_{s1} = 0.003 * E * (c - d') / c$ 976.6 kg/cm²

$f_{s2} = 0.003 * E * (d - c) / c$ 2,800.0 kg/cm²

With $a = \beta_1 * c$ 6.069 cm $\beta_1 =$ 0.85

A_s 7.01 cm^2

After four trials the final A_s is found as below

A_s 5.64 cm^2

A_{st} 11.27 cm^2

Material Properties;

Concrete compressive strength f_c' 210 kgf/cm²

Reinforcement strength f_y 2,800 kgf/cm²

Loads;

Live load (L.L) 100 psf	488.24	kg/m ²	Accordance to table 3 sections 3.5 of SNIP 2.01.07-89 the normative load for restaurant hall is 3 kpa or 305.92 kg/m ² . But, for design comparison purposes we consider the load same as we did for IBC.
Superimposed Dead load (S.D.L)	250.00	kg/m ²	Mud thickness= 8cm and tiles thickness = 5 cm

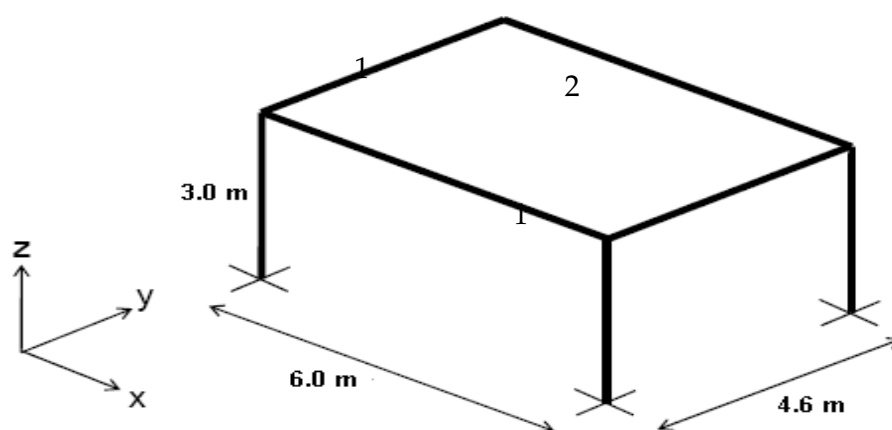

Figure 4. Second prototype building frame arrangements

Seismic Design Data:

As per section 3.4 Afghanistan Seismic codes (1982-101-1 S) Afghanistan is divided into seven seismic zones.

Kabul is located in Seismic zone No. VI with extremely high risky area

According to Annexes H Section 3.4.2 the seismic coefficient for Kabul city is $\alpha_h=0.12$ with respect to soil class of the sit.

α_h 0.12

Soil class D Soil Type 3 which is equal to Soil Class D

SIZES; same size as

LOADS;

Gravity Loads;

Slab

Service dead load (Normative Permanent loads) 609.86 kg/m² $= (0.15 \cdot 2400 + 0.08 \cdot 1922 + 0.05 \cdot 1922)$

Service live load on slab (Short term loads) 488.24 kg/m² Accordance to table 3 sections 3.5 of SNIP 2.01.07-89 the normative load for restaurant hall is 3 kpa or 305.92 kg/m². But, for design comparison purposes we consider the load same as we did for IBC.

Design service dead load (Permanent Loads) 720.818 kg/m² $= (0.15 \cdot 2400 \cdot 1.1 + 0.08 \cdot 1922 \cdot 1.3 + 0.05 \cdot 1922 \cdot 1.3)$, According table 1, Section 2.2 SNIP 2.01.07-89 **The design loads = Normative load x Reliability coefficient**

Design Service live load (Design Live Load) 585.89 kg/m² As per section 3.7. SNIP 2.01.07-89 the reliability coefficient for uniformly distributed loads is 1.2 - at full specified value 2.0 Kpa and more

Table 9. Gravity load calculation for B1 & B2;

Gravity load calculation for B1 & B2

Beam	Design Service dead load on slab (kg/m ²)	Self weight of beam (kg/m)	Tributary Area (Ab), m ²	LB (m)	Design Service dead load per meter (kg/m), DL*Ab/LB	Design Service Live Load on slab (kg/m ²)	Design Service Live Load per Meter (Kg/m), LL*Ab/LB
B1	720.82	432.00	8.51	6.00	1022.36	585.89	830.98
B2	720.82	432.00	5.29	4.60	828.94	585.89	673.77

Seismic Loads;

As per section 3.4 Afghanistan Seismic codes (1982-101-1 S) Afghanistan is divided by seven seismic zones.

Kabul is located in Seismic Zone No. VI with extremely high risky area

According Annexes H Section 3.4.2 the seismic coefficient for Kabul city is $\alpha_h=0.12$ with respect to soil class of the site

α_h 0.12

Soil class D Soil Type 3 which is equal to Soil Class D of IBC 2009

Site Coefficient determination;

As per section 4.2.1.1 of 1982-101-1 S seismic shear force is calculated by the below formula;

$$V_b = C \times \alpha_h \times w$$

C = coefficient describing the flexibility of building for increase the number of stories of the building

α_h = Seismic coefficient described accordance Section 3.4.1

w = Dead weight of the building + appropriate live load of the building

α_h 0.12 Soil Type 3 which is equal to Soil Class D

$$C = 9/n+5$$

n = number of stories 1

C shall not be exceeded from 1.5 for frame structures and 1.33 for load bearing wall structures

C 1.5

$$W = (\text{Dead weight of the building}) + (25\% \text{ of Normative Live load})$$

Total Dead load of the building

$$W_{\text{slab}} + W_{\text{mud}} + W_{\text{tiles}} + W_{\text{beams}} + W_{\text{columns}}$$

28,582.54 Kg

25% live load

3,368.86 Kg

Total W 31,951.39 Kg

Vb 5,751.25 Kg 56.401 KN

The base shear shall be converted to story force in order to be analyzed. As the structure is single story, the story forces assigned to story level in each direction is equal to = $5751.25 \text{ kg} / 2 =$

2,875.63 Kg

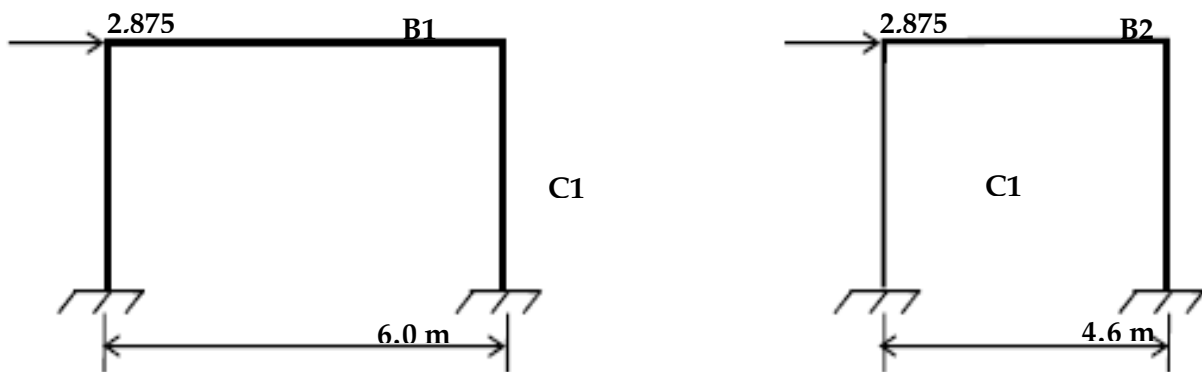

Figure 5. Shear Force application on beams

ANALYSIS;

Using E-TABS Nonlinear V9.0.4, for analysis

Table 10. Analysis for flexure for Beams, Kg.M

Service load moments	B1			B2		
	-	+	-	-	+	-
DL	-1667.4	5245.2	-1487.6	-650.8	2646.1	-608.9
LL	-943.57	2967.6	-841.36	-343.4	1397.7	-322.3
EQL	2062.1	0.0	-1977.6	2083.5	0.0	-2026.0
Factored moments based on load combination; , Section						
1.0 D+1.0 L	-2611.0	8212.8	-2329.0	-994.1	4043.9	-931.2
0.9 D+0.8 L + 1.0 E	-193.5	7094.7	-3989.5	1223.1	3499.7	-2831.9
0.9 D+0.8 L - 1.0 E	-4317.6	7094.7	-34.3	-2943.9	3499.7	1220.2
Maximum -ve	-4317.6		-3989.5	-2943.9		-2831.9
Maximum +ve	-193.5	8212.8			4043.9	

Table 11. Analysis for flexure for Columns, Kg.M

Service load moments	C1, Mx			C1, My		
	Bottom	Paxial	Top	Bottom	Paxial	Top
DL	-882.7	4208.0	991.6	-274.9	4208.0	390.3
LL	-386.3	3368.9	561.3	-145.0	3368.9	205.6
EQL	2145.7	0.0	-1135.9	2168.9	0.0	-1182.4
1.0 D+1.0 L	-1269.1	7576.9	1552.9	-419.8	7576.9	596.0
0.9 D+0.8 L + 1.0 E	1042.1	6482.3	205.6	1805.6	6482.3	-666.6
0.9 D+0.8 L - 1.0 E	-3249.2	6482.3	2477.4	-2532.3	6482.3	1698.2
Maximum -ve	-3249.2		205.6	-2532.3		-666.6
Maximum +ve	1,042	7,577	2,477	1,806	7,577	1,698

Flexure Design of Beam

Step (a) According to addition to SNiP 2.03.01-84 Section 3.23, value of b'_f is calculated as below;

- i Width of an overhang to each side of the rib must not be less than 1/6 of the span of the member 200 cm
- ii By cross ribs or $h_f' \geq 0.1h = 6\text{cm}$, 1/2 of clear distance b/w longitudinal ribs 270 cm

So b'_f 200 cm

Heavy-weight concrete B15 (equivalent to 3000 psi), for this the $R_b = 7.7 \text{ Mpa}$ or 78.5 kgf/cm^2 according to table 8, with working condition $\gamma_{b2} = 0.9$

Steel reinforcement Class A-II 280 Mpa (equivalent to 40,000 psi) , for this the $R_s = 280 \text{ Mpa}$ or 2850 kgf/cm^2 according to table 15 (22, 23)

R_b 78.5 Kgf/cm^2

R_s 2850 Kgf/cm^2

Bending moment (M) 8212.8 Kg.m 821,275 kg.cm

Step (b) Calculation is made according to Item 3.22 with supposing that the compressed reinforcement is not required. So we check the condition (32) taking $A's = 0$

$$R_b \cdot b' \cdot f' \cdot h' \cdot f(h_o - 0.5h'f) = 10,950,75 \text{ Kg.cm} > 821,275$$

So the section should be design as rectangular section with the width $b=b'f = 200 \text{ cm}$

$$b=b'f = 200$$

Step (c) We determine the value α_m (coefficient) = $M/R_b \cdot b' \cdot h_o^2$

$$\alpha_m = M/R_b \cdot b' \cdot h_o^2 = 0.0179 < \alpha_R = 0.449 \quad \alpha_R \text{ according Table 18}$$

So that the compressed reinforcement is not required

Step (d) The section area of tensile reinforcement is calculated by formula provided in Annex 2. For which according to Table 20 by $\alpha_m=0.0182$ we find the value of $\zeta=0.990$

$$A_s = M / (R_s \cdot \zeta \cdot h_o) = 5.390 \text{ cm}^2$$

Check for Minimum steel requirement

$$A_{smin} = \mu \cdot b' \cdot h_o / 10 = 0 \quad \mu = 0.1\% \quad 0.1 \quad \text{For } \zeta = 0.990 \text{ According Annex 2}$$

$$A_{smin} = 1.62 \text{ cm}^2 \quad \text{So Design steel is Ok}$$

Design of Column;

Reinforcement Area Calculation

From analysis we have the following data for biaxial column

Factored load	7,577	Kg
Factored moment on X axis	3,249	Kg.m
Factored moment on Y axis	2532	Kg.m

Using approximate method to convert biaxial column moments to uniaxial moments

$$M_{ny} / M_{nx} \quad 0.78 \quad < \quad b/h \quad 1$$

So the following equation shall be used to convert biaxial case to uniaxial case of the column

$$M_{nxo} = M_{nx} + M_{ny} (h/b) * (1 - \beta) / \beta$$

where,

M_{nx} and M_{ny} = Biaxial moment strengths

M_{nxo} = Uniaxial moment strengths

$$\beta \quad 0.65$$

$$M_{nxo} \quad 4613 \quad \text{Kg.m}$$

Effective Length of the column

$$l_0 = 1.2 * 3\text{m} = 3.6 \quad \text{m} \quad [\text{SNiP 2.03.01-84 Section 3.25}] \text{ and} \\ [\text{Guide to SNiP 2.03.01-84 Table 13}]$$

Column Section

$$\text{Width (b)} \quad 30 \quad \text{cm}$$

$$\text{Height (h)} \quad 30 \quad \text{cm}$$

Distance from the resultant of forces in the reinforcement to the nearest edge of the section

$$a \quad 5.00 \quad \text{cm} \quad [\text{SNiP 2.03.01-84 Section 5.5}]$$

Concrete Data

Initial modulus of elasticity during compression and tension

$$E_b = 235,000 \text{ Kg/cm}^2 \quad 235,000 \quad \text{Kg/cm}^2 \quad \text{Concrete Class B15} \quad [\text{SNiP 2.03.01-84} \\ \text{Table 29}]$$

Design resistance of the concrete to axial compression for limiting states of the first group

$$R_b = 86.7 \text{ Kg/cm}^2 \quad 86.7 \quad \text{Kg/cm}^2 \quad \text{Concrete Class B15} \quad [\text{SNiP 2.03.01-84} \\ \text{Table 13}]$$

Concrete specific conditions of use factor

$\gamma_b=0.9$ 0.9 [SNiP 2.03.01-84 Table 15]

Reinforcement Data

Modulus of elasticity

$E_s=2,100,000 \text{ Kg/cm}^2$ 2,100,000 Kg/cm^2

Design resistance of the reinforcement to tension for limiting states of the first group

$R_s=2850 \text{ Kg/cm}^2$ 2850 Kg/cm^2 A-II Class [SNiP 2.03.01-84 Table 22]

Longitudinal force due to the effects of continuous and long-term loads

$N_1=7577 \text{ Kg}$ 7,577 Kg

Moment due to the effect of continuous and long-term loads

$M_1=$ 4,613 Kg.m

Longitudinal force due to the effects of continues and long-term loads

$N_{sh}=$ 0 kg

Moment due to the effect of continues and long-term loads

$M_{sh}=$ 0 kg.m

Working Height of the section

$h_o=h-a=30-5=25\text{cm}$ 25 cm

Gyration radius of the section

$i_{\min}=\min(b,h)/\sqrt{12}$ 8.66 cm

Slenderness

$$\lambda_{\max} = l_0 / i_{\min} \quad 41.57$$

$$\lambda_{\lim} = 120 \quad \text{Limit Slenderness for columns, is 120} \\ \text{[SNiP 2.03.01-84 Section 5.3]}$$

$$\lambda_{\max} \leq \lambda_{\lim} = 1$$

Bending Moment corresponding to the permanent, long-term and short-term loads except non long term loads such as wind and crane loads

$$M_I = M_1 + N_1 \cdot h_0 - a / 2 \quad 80,382 \quad \text{Kg.m}$$

$$M = M_1 + M_{sh} \quad 4,613 \quad \text{Kg.m}$$

Total Longitudinal force

$$N_t = N_1 + N_{sh} \quad 7,577 \quad \text{Kg}$$

Bending moment corresponding to the all loads

$$M_{II} = M + N_t \cdot (h_0 - a) / 2 \quad 80,382 \quad \text{Kg.m}$$

$$\gamma_{b1} = \min(0.9 \cdot M_{II} / M_I, 1.1) \quad 0.90$$

$$R_b = \text{if}(0.82 \cdot M_{II} > M_I, R_b \cdot \gamma_{b2}, R_b \cdot \gamma_{b1}) \quad 78.03 \quad \text{kg/cm}^2 \quad \text{[Guide to SNiP 2.03.01-84 Section 3.1]}$$

$$l_0 / h < 14 \quad 12 \quad \text{So the effect shall not be considered}$$

Second Order Effects [SNiP 2.03.01-84 Section 3.24]

Factor assumed depending on concrete type

$$\beta = 1 \quad 1 \quad \text{for heavy weight concrete [Guide to SNiP 2.03.01-84 Table 30]}$$

Factor accounting for the effect of a long duration load of member limit state bend which shall not be more than $1+\beta$

$$\Phi_1 = \min(1 + \beta * M_I / M_{II}, 1 + \beta) \quad 2.00 \quad [\text{SNiP 2.03.01-84 Section 3.6 (21)}]$$

Random eccentricity of longitudinal force

$$e_a = \max(h/30, l_0/600) \quad 1.00 \quad \text{cm} \quad [\text{SNiP 2.03.01-84 Section 1.21}]$$

Eccentricity of longitudinal force

$$e_0 = (M/Nt) + e_a \quad 61.88 \quad \text{cm}$$

δ_e is coefficient assumed to be e_0/h but not less than $\delta_{e.min}$

$$\delta_{e.min} = 0.5 - 0.01 * l_0/h - 0.01 * R_b \quad -0.40 \quad [\text{SNiP 2.03.01-84 Section 3.6 (22)}]$$

$$\delta_e = \max(e_0/h, \delta_{e.min}) \quad 2.06 \quad [\text{Guide to SNiP 2.03.01-84 Section 3.54}]$$

Assume the Reinforcing ratio $\mu = 0.001$ 0.001

$$\alpha = E_s / E_b \quad 8.94$$

Conditional Critical force [Guide to SNiP 2.03.01-84 Section 3.54
(93), SNiP 2.03.01-84 Section 3.6 (20)]

$$N_{cr} = 1.6 * E_b * b * h / (l_0/h)^2 [(0.11 / (0.1 + \delta_e) + 0.1) / 3 \Phi_1 + \mu * \alpha (h_0 - a/h)^2]$$

$$N_{cr} = \quad 245,687 \quad \text{Kg}$$

The coefficient η taking into account the effects of deflection on the eccentricity of longitudinal force e_0 shall be found from

$$\eta = 1 / (1 - N_t / N_{cr}) \quad 1.0318 \quad [\text{SNiP 2.03.01-84 Section 3.6 (19)}]$$

Distance from the point of application of longitudinal force N to the resultant of the forces in reinforcement

$$e = e_0 \cdot \eta + h_0 - a / 2 \quad 73.85 \quad \text{cm}$$

Relative value of longitudinal force

$$\alpha_n = N_t / R_b \cdot b \cdot h_0 \quad 0.129 \quad [\text{Guide to SNiP 2.03.01-84 Section 3.62}]$$

Relative value of moment

$$\alpha_{m1} = N_t \cdot e / R_b \cdot b \cdot h_0^2 \quad 0.3824 \quad [\text{Guide to SNiP 2.03.01-84 Section 3.62}]$$

$$\delta = a / h_0 \quad 0.200 \quad [\text{Guide to SNiP 2.03.01-84 Section 3.62}]$$

Coefficient taken for the concrete types

$$\alpha = 0.85 \quad 0.85 \quad \text{for normal weight concrete [SNiP 2.03.01-84 Section 3.12]}$$

Characteristic of the compression zone of concrete is equal to

$$\omega = \alpha \cdot 0.008 \cdot R_b / 1 \text{ kg/cm}^2 \quad 0.226 \quad [\text{SNiP 2.03.01-84 Section 3.12 (26)}]$$

The ultimate stress in reinforcement of compressed zone, taken for structures from heavy-weight concrete in terms of design loads

5000 kg/cm² for $\gamma_{b2} = 0.9$ otherwise 4000 kg/cm²

$$\text{as } \gamma_{b2} = 0.9 \text{ so } \sigma_{sc.u} = 5000 \text{ kg/cm}^2 \quad 5000 \quad \text{kg/cm}^2$$

Limit value of relative height of the compressed zone

$$\xi_R = \omega / (1 + R_s / \sigma_{sc.u} \cdot (1 - \omega / 1.1)) \quad 0.155 \quad [\text{SNiP 2.03.01-84 Section 3.12 (25)}]$$

$$\alpha_s = \alpha_m 1 - \alpha_n (1 - \alpha_n / 2) / 1 - \delta \quad 0.3267 \quad [\text{Guide to SNIp 2.03.01-84 Section 3.62 (114)}]$$

Relative height of the compressed zone

$$\xi = (\alpha_n (1 - \xi_R) + 2 \alpha_s \xi_R) / 1 - \xi_R + 2 \alpha_s \quad 0.1408 \quad [\text{Guide to SNIp 2.03.01-84 Section 3.62 (109)}]$$

Area of compressed or tensile reinforcement (for symmetric arrangement)

$$A_s = \text{if}[\alpha_n < \xi_R, R_b * b * h_0 / R_s * \alpha_m 1 - \alpha_n (1 - \alpha_n / 2) / 1 - \delta, R_b * b * h_0 / R_s * \alpha_m 1 - \xi (1 - \xi / 2) / 1 - \delta] \quad [\text{Guide to SNIp 2.03.01-84 Section 3.62 (112 and 113)}]$$

$$\text{as } \alpha_n < \xi_R, \text{ So } A_s = (R_b * b * h_0 / R_s) * (\alpha_m 1 - (\alpha_n (1 - \alpha_n / 2))) / 1 - \delta \quad 6.7084 \quad \text{cm}^2$$

Actual reinforcement ratio

$$\mu_{\text{actual}} = A_s * 2 / b * h_0 \quad 0.018$$

$$\text{Gyration radius } i \quad 8.66$$

$$\text{Slenderness ratio } \lambda \quad 41.57$$

Minimal Reinforcing ratio [Guide to SNIp 2.03.01-84 Section 3.62 (112 and 113)]

$$\mu_{\text{minimul}} = \text{if}(\lambda < 17, 0.1, \text{if}(\lambda \geq 17 \wedge \lambda \leq 35, 0.2, \text{if}(\lambda > 35 \wedge \lambda \leq 83, 0.4, 0.5))) / 100$$

$$\mu_{\text{minimul}} = \quad 0.004 \quad [\text{Guide to SNIp 2.03.01-84 Table 47}]$$

Total Reinforcement Area shall not be less than the minimum value

$$A_{total} = \begin{cases} \mu_{actual} & \text{if } (\mu_{actual} > \mu_{minimum}) \\ \mu_{minimum} & \text{if } (\mu_{actual} < \mu_{minimum}) \end{cases} * b * h_0, 2 * A_s$$

Astotal 13.42 cm2

Design Result Comparison:

Table 12. Results of the Beam and Column Design according to IBC and SNiP

Prototype Building	Design of Building by IBC 2009, ACI 318M-08	Design of Building according SNIP 2.0.07-89 / SNIP II-7-81	How much bigger/smaller IBC than SNiP (IBC-SNiP/SNiP) %	Main reasons caused the differences
Steel Reinforcement in Cm2 for Original Building Analysis Moments				Building Weight;
				IBC W; 395,312.4 Kg, SNiP; 395,312.4 Kg
				Importance Factor;
				IBC; 1, SNiP;1
				Seismic Coefficient;
				IBC=0.104 SNiP=0.180
				Load Combination:
				IBC = 1.2D+1.6L SNiP = 1.0 D+1.0 L
				Beam Moment, Kg.m
				IBC = 9570.90 SNiP = 8212.80
Column Uniaxial Moment, Kg.m				
IBC = 3191.85 SNiP = 4612.71				

				Column Axial Load, Kg
				IBC = 10439.85 SNIp = 7576.89
				a, cm
				$a = \frac{A_s \cdot f_y}{(0.85 \cdot f_c' \cdot b_{eff})} = 0.78 \text{ cm}$
				$\alpha_m = \frac{M}{R_b \cdot b \cdot h_o^2}$
				As, cm²
Beam	8.10	5.39	50.27%	$A_s = \frac{M_u}{\{\Phi f_y (d-a/2)\}} \cdot \rho$ $M_u / f_y \cdot 48.25$
Column	11.27	13.42	-15.97%	$A_s = \frac{M}{(R_s \cdot \zeta \cdot h_o)} \cdot \rho$ $M / R_s \cdot 53.46$
Steel Reinforcement in Cm² for same Moments				Beam Moment, Kg.m
				IBC = 20,000 SNIp = 20,000
				Column Uniaxial Moment, Kg.m
				IBC = 5000 SNIp = 5000
Beam	14.92	13.33	11.97%	Column Axial Load, Kg
Column	24.51	14.48	69.24%	IBC = 15000 SNIp = 15000

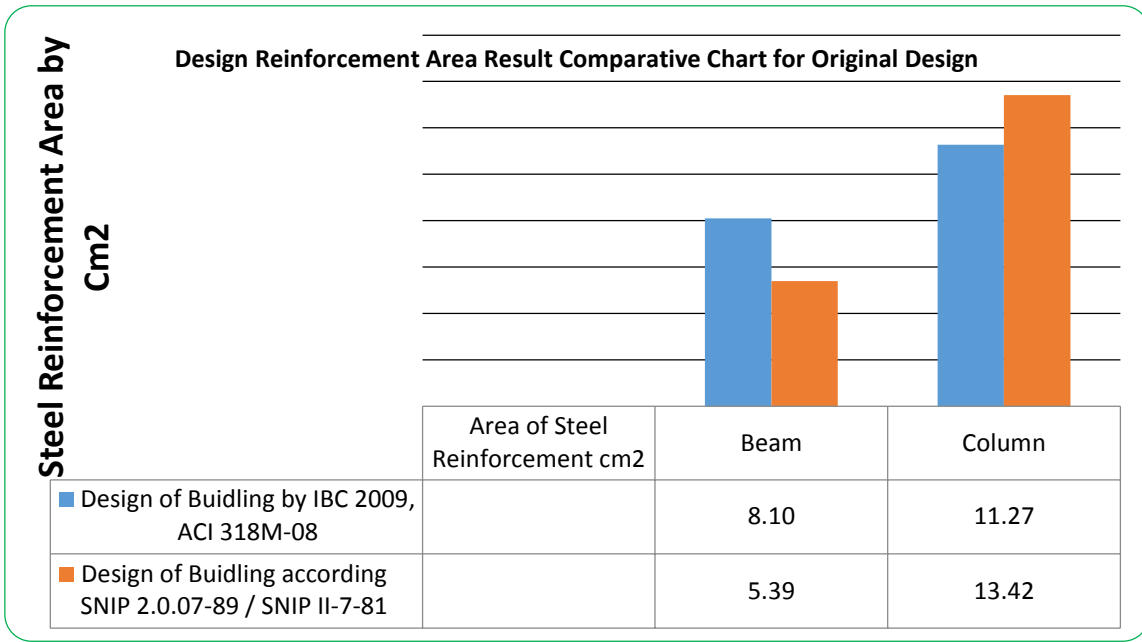

Chart 5. Design result comparative illustration according IBC and SNiP

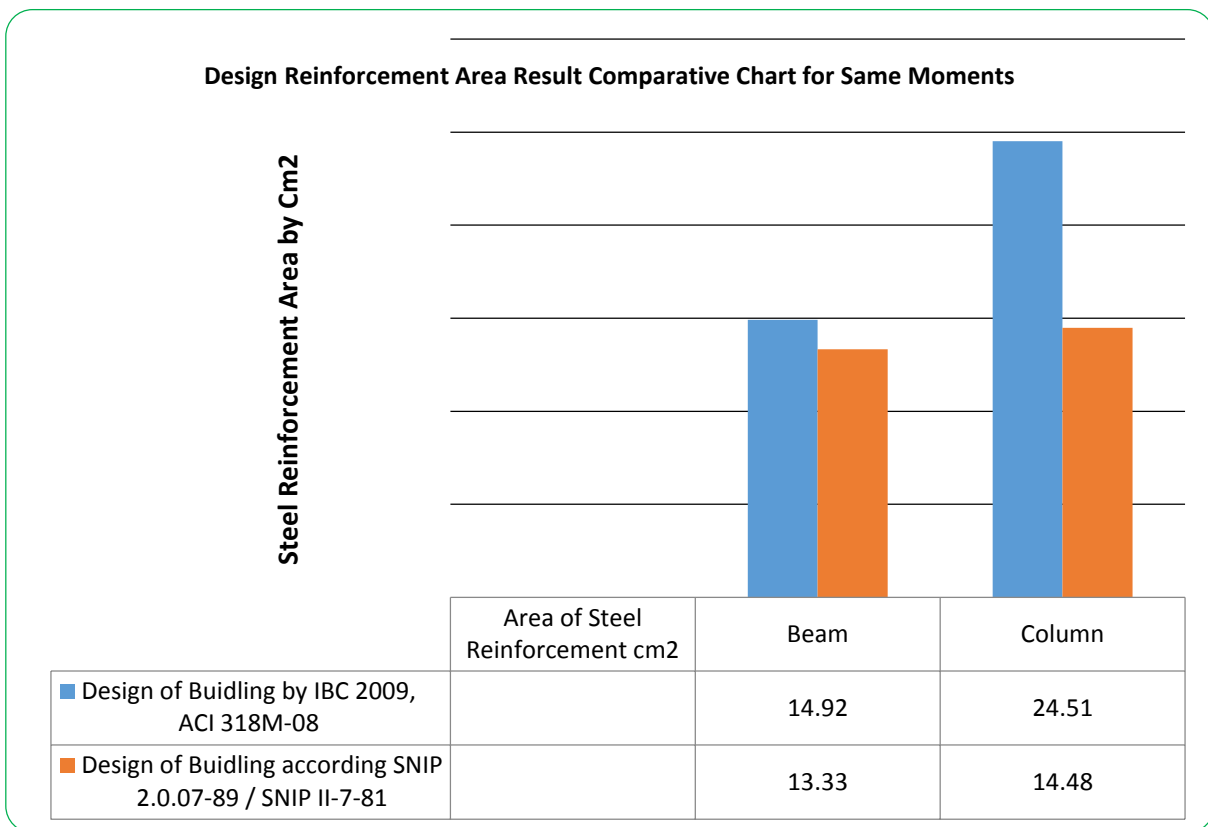

Chart 6. Design result comparative illustration according IBC and SNiP

Conclusions;

Chapter 16, structural provisions of International Building Code IBC 2009 design requirements are different in many ways from the structural design provisions provided in SNIIP 2.01.07-89 1997 as discussed in comparative analysis. However, both codes provide the structural requirements for dead, live, wind, snow, rain and earthquake loads.

- First significant difference is in the bases for determining the loads in IBC 2009 which generally rely adopting portions for most of the loads from ASCE 7. Instead, the SNIIP code determining the loads by the code itself.
- Other significant difference is in the concept based on which the building and structures are classified under various occupancy categories. IBC 2009 classifying building occupancies based on hazard to human life in the event of failure, instead the SNIIP classifying building and other structures based on economic, sociological and ecological consequences of their failure. Numbers of classified building occupancy categories are also different in both codes.
- Other main significant difference in both codes is in the application of safety factors and the load combinations. This difference really affects the load calculation dissimilarities accordance both codes. For example, basic load combination of dead and live load according to IBC 2009 section 1605.2.1 is; $1.2 D + 1.6 L$ instead the main combination expressed for similar loads is; $1.1 D + 1.2 L$ (at full specified value 2.0 Kpa and more) and $1.1D + 1.3 L$ (at full specified value less than 2.0 Kpa).
- In loading section, other significant difference of both codes is in values of uniformly distributed live loads. For most causes the uniformly distributed live load values provided in IBC 2009, section 1607.3 are greater than the uniformly distributed live load values provided in table 3 of SNIIP 2.01.07-89 1997.
- Minimum requirements for partition loads accordance to section 1607.5 of IBC 2009 is about 44% more than proposed by the Section 3.6 of SNIIP 2.01.07-89 1997
- For similar occupancy with same structural requirements there is 30% percent more reduction in live load according to SNIIP 2.01.07-89 1997 vs. the IBC 2009 code.

- Criteria for flat and sloped roof are different in both codes. According to the Section 7.3 of a ASCE a roof with a slope less than or equal to 5 degrees shall be calculated by (7-1) formula as flat roof with consideration of exposure, thermal and importance factors. But, according to SNiP 2.01.07-89 1997, appendix 3 a roof with slope less than or equal to 25 degrees shall be calculated as flat roof.
- The slope degree for a roof to be qualify as free of snow load is more than 70 degrees accordance IBC 2009 and more than or equal to 60 degrees accordance to SNiP 2.01.07-89 1997.
- Based on the analysis of first prototype building and design of second prototype building by both codes; SNiP 2.01.07-89 1997 code is economic vs. IBC 2009 code.
- Considering the last decade developments in the field of higher education and opportunity for greater use of IBC code, it is recommended for engineers and code users to adopt the IBC code in building structural design.

ACKNOWLEDGEMENTS

Author is grateful to Islamic Development Bank Group IDB for providing M.Sc scholarship to author and financial assistance to carry out this research work. The author is also thankful to research supervisor Prof. Dr. Qaisar Ali for his valuable instruction and assistance.

REFERENCES

1. American Society of Civil Engineers, ASCE Standard Minimum Design Loads for Buildings and Other Structures, ASCE 7-88, ASCE 7-93, ASCE 7-95, ASCE 7-98 (also ANSI A58-55, ANSI A58.1-72, ANSI A58.1-82), New York, N. Y., 1990, 1993, 1995, and 1999, respectively.
2. "International Building Code," International Code Council, Falls Church, VA, 2009.
3. UBC-IBC Structural Comparison and Cross Reference (1997-2000), International Conference of Building Officials., September 2000
4. ACI 318M-08 Building Code Requirements for Structural Concrete (ACI 318M-08) And Commentary
5. SNiP 2.01.07-89 Loads and Stresses, National Building Codes of Russia, 1997 Edition
6. SNiP 2.01.07-85 – Loads and Effects, State Building Committee of USSR (Gosstroimost of USSR) Moscow 2001
7. SNiP II-7-81 Seismic Code, Construction in seismic Areas, National Codes & Standards of Russia, 2001
8. SNiP 2.03.01-84 RC structures, Concrete and Reinforced Concrete structures, National Building Codes of Russia, 1997 edition
9. Guidelines for design of concrete and R.C. Structures, Addition to SNiP 2.03.01-84, Moscow, Central Project Institute of Standard Designs 1989
10. Seismic resistant structures Construction standards and criteria, building and urban projects institute, ministry of public works, 1982-101-1
11. Seismic resistant structures Design standards and criteria, building and urban projects institute, ministry of public works, 1982-102-1
12. Codes for construction in seismic areas, building and urban projects institute, ministry of public works, 1983-7-II
13. Design codes, Loads and Effects, Building codes and standards, building and urban projects institute, ministry of public works, 1983-6-II